

Akitas

X6 Spot Cleaner

Removes spots & stains

400W carpet & upholstery cleaner

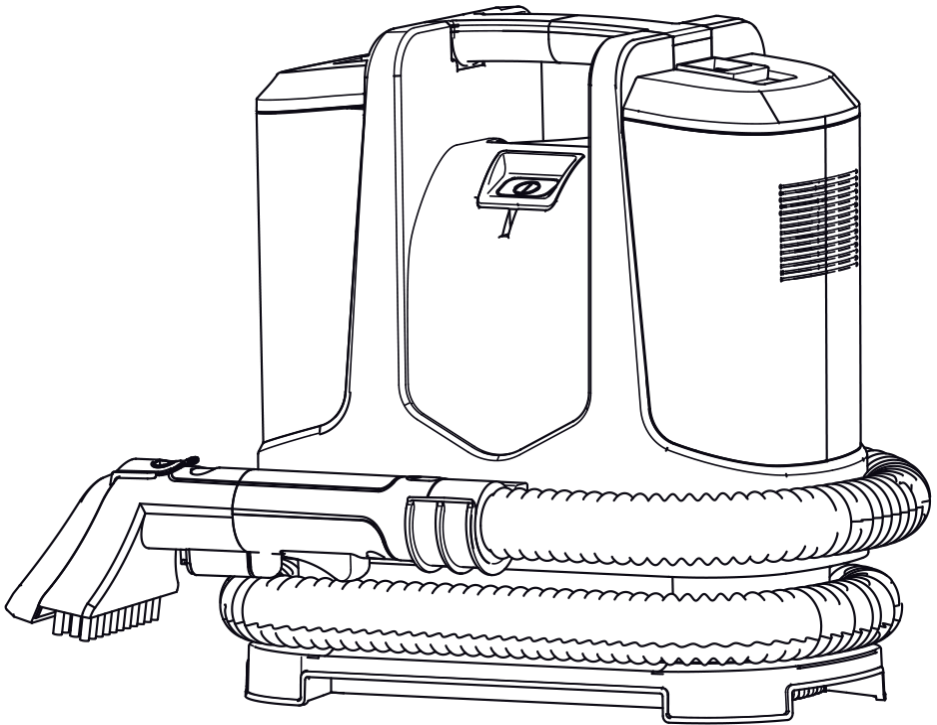

Akitas X6

Features:

1. Handle
2. Sewage bucket lid
3. On/off button
4. Sewage bucket
5. Hose handle
6. Watering button
7. Hose hook
8. Hose
9. Air outlet
10. Hose storage
11. Clean water bucket
12. Power cord
13. Power cord bandage
14. Suction inlet
15. Brush
16. Water outlet



Class II double insulated.



Indoor use only.



Read Instructions before use.

IPX4

Accessories:

7. Hose hook
17. Tough stain hand brush tool
18. Upholstery tool

Specifications:

Voltage: 220-240V~50-60Hz
Wattage: 400W
Suction: 9kpa
Noise level: 85dBA Max
Dirty water tank: 500ml
Clean water tank: 1100ml
Cord length: 3m
Hose length: 1.2m
Net weight: 3.4kg

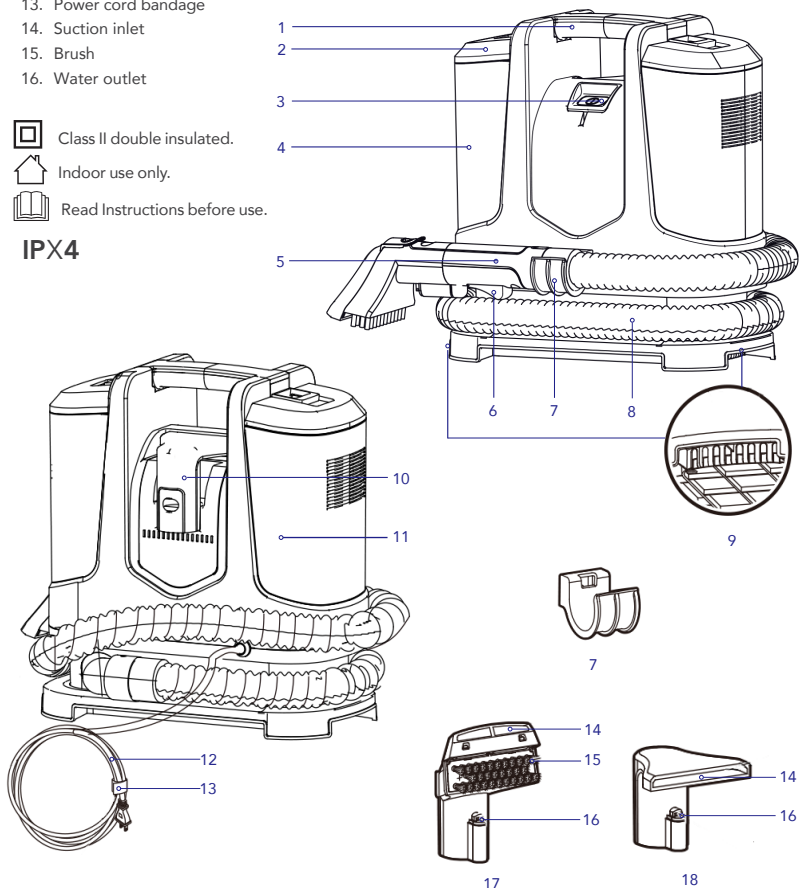

Before You Begin

Congratulations on the purchase of your new Akitas X6 spot cleaner. There are many useful features built into your spot cleaner.

We recommend that you carefully read this instruction manual so you can make the most of all the features this machine has to offer.

Please read this manual before operating cleaner

This will ensure you obtain full benefit from your new spot cleaner. Keep this instruction manual in a handy place for future reference.

Important

Always switch off the cleaner and remove the plug from the electricity power supply before cleaning your appliance when attempting any maintenance task. The cleaner must only be connected to an AC supply at the voltage shown on the rating plate. This cleaner should only be used for its intended purpose as described in these instructions.

Ensure the power cable is secured into the cable hook.

IMPORTANT! Do not operate the cleaner over the power cable.

Precautionary measures:



1. Do not operate the spot cleaner too close to heaters, radiators or other hot surfaces.



2. Before inserting the power plug into the power supply, make sure your hands are dry.



3. When you want to pull the plug from the wall, do not use the power cable, gently pull the plug from the power socket.



BEFORE YOU CLEAN, TEST FIRST

Before cleaning the carpet, test for colour fastness.

Dampen a white cloth with solution. Test a small area of carpet in a closet. Gently rub the cloth over the carpet. Check each colour for colour bleeding. If the cloth remains clean, it should be safe to clean the carpet.

WARNING! To reduce the risk of fire, electric shock or injury when using an electrical appliance, basic precautions should always be followed, including the following:

1. This appliance is **not** intended for use by persons (including children) with reduced physical, sensory or mental capabilities, or lack of experience and knowledge, unless they have been given supervision or instruction concerning use of the appliance by a person responsible for their safety.
2. Children should be supervised to ensure that they **do not** play with the appliance.
3. Always check the power cord before use. The power cord and plug should be in a good condition and must **not** be damaged or defective. If the power cord is damaged it must be replaced by an authorised service agent or similarly qualified persons.
4. Carpets should be dry vacuumed thoroughly before washing. Use a vacuum cleaner with a power brush for best results.
5. If using an extension cord please make sure that it is of an approved type and that it is fully extended. Failure to do so could cause your cleaner to overheat and damage it.
6. **Do not** run the appliance over the power cable and power socket on the floor.
7. **Do not** place cleaner on stairs or furniture, as it may result in injury or damage. **Do not** handle the plug or spot cleaner with wet hands.
8. **Do not** put any objects into the openings or operate with the openings blocked. Keep them free of anything that may reduce air flow.
9. Keep hair, loose clothing, fingers and all parts of the body away from openings and moving parts.
10. **Do not** use this cleaner and accessories on hard floors. Using this machine on hard floors may scratch or damage your floor.
11. **Do not** use the spot cleaner on any glowing, burning or smoking particles.
12. **Do not** use without the solution tank and dirty water tank in place.
13. Turn off all controls before unplugging.
14. **Do not** store cleaner with solution in tanks.

15. **Do not** use to pick up flammable or combustible liquids such as petrol or use in areas where they may be present.
16. Recommended to use the spot cleaning solution provided by Godfreys.
17. **Do not** use any high-foaming solutions as an excessive amount of foam impairs the functioning of the spot cleaner. If unsuitable cleaning solutions are used, this will void warranty.
18. **Do not** pull or carry the appliance by the power cable, use the power cable as a handle or pull the power cable around edges or corners.
19. To prevent electrical shock, **do not** immerse the appliance, power cord or power plug into water or any other liquids.
20. Never clean any of the electrical parts, especially the electrical connections with water or liquid cleaners.
21. **Never** attempt to make any modifications to the spot cleaner.
22. Indoor use only.
23. Always store the appliance indoors, in a cool, dry place.
24. **Do not** use the appliance if it is damaged or breaks down. Check the electrical components regularly for defects.
25. If the Spot Cleaner is leaking from the base, turn off the machine, disconnect the power.

CAUTION!

The hose handle contains electrical connection. The cleaning hose assembly is **not** a serviceable part. Please return the product to Akitas store if the cleaning head is faulty.

FAULTS!

Consult the trouble shooting guide in this manual if your spot cleaner fails to operate properly.

Do not continue to use this appliance if it appears to be faulty or the supply cord is damaged.

IMPORTANT!

Do not use the spot cleaner as a dry vacuum.

CHECK FOR COLOUR FASTNESS!

Before cleaning the carpet, test for colour fastness. Dampen a white cloth with solution. Test a small area of carpet in a closet. Gently rub the cloth over the carpet. Check each colour for colour bleeding. If the cloth remains clean, it should be safe to clean the carpet.

NOTE!

1. For heavily soiled areas, additional applications may be necessary.
2. For optimal cleaning, allow plenty of time for the cleaned area to dry thoroughly.
3. After carpet is thoroughly dry, vacuum the carpet using a vacuum cleaner with a powerbrush.
4. To reduce the risk of a leaking condition, do not store machine where freezing may occur. Damage to internal components may result.
5. Use extra care when cleaning on stairs.
6. Do not overwet surface. Use only on surface moistened by the cleaning process.

Assembly

Important! Always switch off the cleaner and remove the plug from the electricity power supply before cleaning your appliance when attempting any maintenance task.

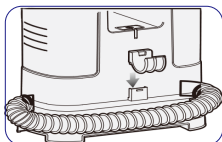

1. Fix the hose holder onto the back of the machine by sliding downwards.

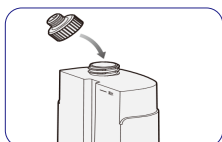

2. Remove clean water tank by lifting up the tank carry handle. Screw the cap onto the clean water tank.

Instructions For Use

WARNING! Do not use hot or boiling water to fill the water tank. Only refill the water tank with cold tap water.

Important! Always switch off the cleaner and remove the plug from the electricity power supply before cleaning your appliance when attempting any maintenance task.

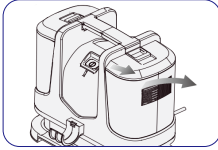

1. Remove the clean water bucket from the machine.

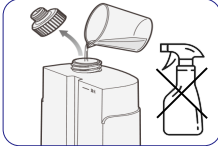

2. Open the screw cap and fill with clean water. The maximum water capacity is about 1L.

WARNING!

Do not use hot or boiling water to fill the water tank.

Only refill the water tank with cold tap water.

Do not put the cleaning solvent in the clean water bucket.

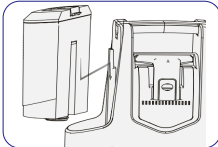

3. Install the clean water bucket into the machine.

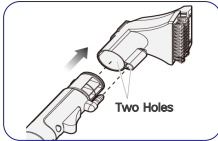

4. Insert the handle into the tool.

Note: Make certain the two holes are aligned when inserted.

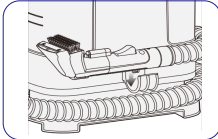

5. Fix the hose and power cord before handling.

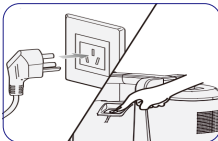

6. Plug it in, turn on the power (start).

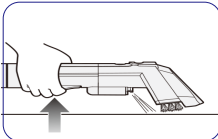

7. Press the watering button to spray clean water. Spray the stain with clean water to let it surface. Do not spray continuously at the same spot. After spraying, absorb the water, so as not to cause mildew and odor.

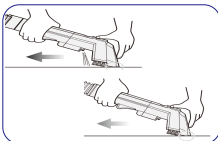

8. Absorb water, spray clean water while absorbing sewage. Press the suction port against the stain, bringing the water and dirt to the front and absorbing them.

9. Stop spraying, and absorb the sewage. After using the cloth on which water is easily retained, please blow dry or air dry.

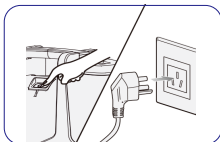

10. Turn off the power (stop), unplug it. Pour away clean water and sewage, and clean the sewage bucket.

Detergent

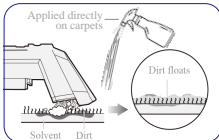

1. Apply the cleaning solvent to the carpet and rub the dirt with a brush to lift it up. For the amount and usage of the cleaning solvent, please read the manual carefully and use it correctly.

Note: Do not put the cleaning solvent in the clean water bucket.

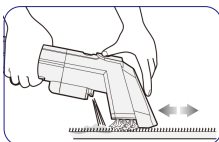

2. Spray water to absorb dirt and do not leave any solvent behind.

Recommended Detergent
For pet: Dr. Beckmann - Pet Stain and Odour Remover
For carpet: Vanish - Oxi Action Carpet & Upholstery Stain Remover Spray

Detergent	Recommended	Not appropriate
	<ul style="list-style-type: none"> • Strong alkaline ionized water • Baking soda • Citric acid • Hypochlorous acid • Weak acid electrolytic water <p>Such as detergent producing less foam</p>	<ul style="list-style-type: none"> • Neutral detergent for kitchen use • Strongly alkaline detergent • Strongly acidic detergent <p>When using a detergent with a lot of foam, the foam might get inside the cleaner.</p>
Attention		
<ul style="list-style-type: none"> • Do confirm that wash solvent does not cause damage to carpet before use. • When using detergent, first test it on the edge of the fabric being cleaned to make sure that there is no discoloration. • Do not use diluent, aniline, chloroform, and flammable solvents. • Do not spray any liquids such as insecticides, hair care products, or lubricating oil. • Do not use the product to vacuum flammable or combustible substances. (such as kerosene, gasoline, thinner, copy product toner, etc.) • Do not use the product to vacuum oil, smoke, steam or dry dust. • Do not operate this unit near combustible substances such as lit cigarettes or incense sticks, doing so may increase the risk of fire. • Only water (clean tap or recommended Detergent) that is 40°C or cooler should be put into the clean water tank. • Do not put the cleaning solvent in the clean water bucket. <p>For the amount and usage of the cleaning solvent, please read the manual carefully and use it correctly.</p>		

Maintenance

Emptying the Dirty Water Tankbucket Cleaning of Bucket

Always switch the cleaner off and remove the plug from the electricity supply before emptying the any bucket or when not in use, or when attempting any maintenance task.

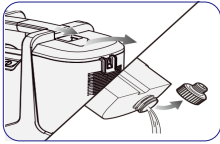

1. Take out the clean water bucket in the direction of arrow, unscrew the screw cap and pour away the remaining water.

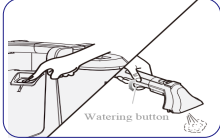

2. Install the empty bucket and then turn on the power again, press the watering button to remove the remaining water from the machine.

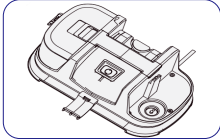

3. Tilt the machine and pour away the remaining water at the bottom.

Emptying the Sewage Bucket

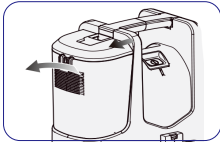

1. When the sewage reaches the maximum water level, stop working and turn off the power. Remove the sewage bucket in the direction of arrow.

Note: For best results empty, rinse and dry tanks and tools before storing.

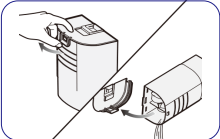

2. Open the upper cover of the sewage bucket and pour away the sewage. Do not tilt or shake the sewage bucket when carrying it, otherwise, the sewage will outflow easily.



3. Clean the bucket, upper cover and sealing strip. Clean the sewage bucket in time after use, so as not to cause bacteria and smell.

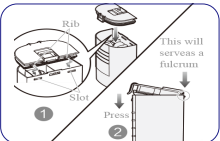

4. Install the sealing ring, cover and fasten the sewage bucket.



5. Buckle the sewage bucket into the body. Lock the sewage bucket, do not shake, otherwise, it is easy to leak and affect the cleaning.

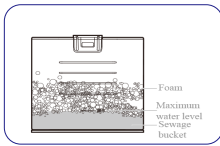

- Stop using when the water in the sewage bucket exceeds the maximum water level, clean the sewage bucket, otherwise, the water will flow into the machine.

Attention:

- Stop running and unplug it before maintenance.
- Do not water the machine to avoid electric shock.
- Do not use the detergent, diluent, benzene and other chemical agents to clean the machine.

Cleaning Your Machine

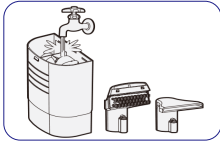

- After use every time, remove them from the body, rinse thoroughly with water and air dry.

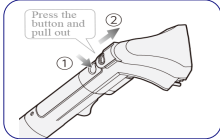

- Disassembly of tough stain hand brush tool.

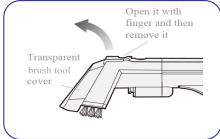

- Disassembly of tough stain hand brush tool cover.

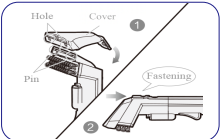

- Installation of tough stain hand brush tool cover:
 - (1) the pin and hole fit well.
 - (2) Press in until clicking sound to make sure the installation is in place.



- When cleaning the tool, empty the nozzle if it is blocked.

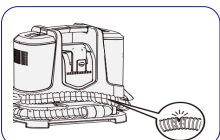

- Check the hose for breakage and leakage.

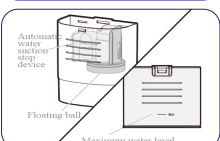

- Pour away the sewage before it exceeds the maximum water level. If the machine continues to be used a filter the sewage exceeds the maximum water level, the floating ball will work and the suction will stop. When the water flows into the machine, turn off the machine and clean away the water inside the machine, pipe and bucket.

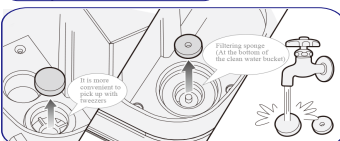

- Rinse the inlet air sponge and filtering sponge after use, and replace them if they are damaged.

Troubleshooting

Problems and Solutions

If you come across a problem, please use this checklist and confirm the following points before contacting Akitas Customer Care.



**WARNING: The spot cleaner contains electrical connections.
The spot cleaner is not a serviceable part.**

Fault	Solution
Do not work after switch turned on	Turn off the power and plug it again. Refer to the instructions for protective device.
Reduced spray or no spray	Refill bucket with tap water. Turn power OFF; Remove and reset bucket. Hold end of hose below water level in bucket to prime.
Loss of suction power	Pick up both buckets and reset them so they fit properly on the unit Empty dirty water tank. Clean up the sewage and use it again. Check the hose for cracks, breaks and clogs. Clean or replace the sponge.

Spare Parts

The consumables can be removed and replaced when damaged or lost. Be sure to install and use.

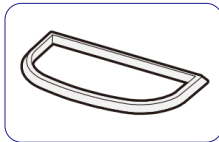

Seal ring for upper cover

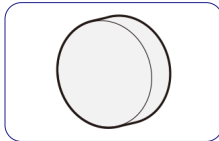

Inlet air sponge

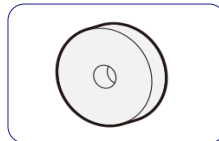

Filtering sponge

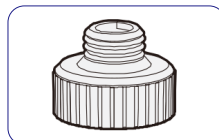

Screw cap

Akitas X6

Spot cleaner

Conditions of warranty

Your Akitas cleaner, in the case of domestic use, has a **ONE-YEAR** parts and labour warranty against product defects and failures when the product is used in accordance with the terms and conditions of this warranty statement. This warranty commences from the original date of purchase and is not transferable; please retain your original proof of purchase for any warranty claims. This warranty is valid **ONLY** in the country where the cleaner is purchased.

WHAT Akitas WILL DO

Akitas will, at its option, repair or replace a defective vacuum or vacuum part that is covered by this warranty. Repairs may be performed using new or refurbished parts that meet or exceed Akitas specifications for new parts and the replaced parts shall be owned by Akitas. If Akitas decide to repair or replace the cleaner, it will do so at its own cost. If proof of purchase cannot be provided at the time of a warranty claim or service, any work carried out on the cleaner is chargeable. Any transportation costs involved in the repair of defective parts shall be borne by the claimant. The repair or replacement of the cleaner under this warranty does not extend the original period of warranty. Chelsea Company Limited (" Akitas ") reserves the right of final interpretation of the repair.

WHAT IS COVERED

Your Akitas guarantee covers:
The repair or replacement of your Akitas appliance if your Akitas appliance is found to be defective due to faulty materials, workmanship or function within 1 years of purchase or delivery (if any part is no longer

available or out of manufacture, Akitas will replace it with a functional replacement part).

This Akitas guarantee will **ONLY** be valid if the appliance is used in the country in which it was sold.

WHAT IS NOT COVERED

Under your Akitas guarantee, Akitas shall not be liable for costs of repair or replacement of a product incurred as a result of:

Accidental damage, faults caused by negligent use or care, misuse, neglect, careless operation or handling of the Akitas appliance which is not in accordance with this Akitas Operating Manual.

Use of the Akitas appliance for anything other than normal domestic purposes in the country of purchase.

Use of parts not assembled or installed in accordance with the instructions of Akitas.

Use of parts and accessories other than those produced or recommended by Akitas.

Repairs or alterations carried out by parties other than Akitas or its authorised agents.

Damage from external sources such as transit , weather, electrical outages or power surges. Failures caused by circumstances outside Akitas's control.

Serious Blockages caused motor damage. Normal wear and tear (e.g. fuse, brush bar etc.).

Use of this appliance on rubble, ash, plaster. Reduction in battery discharge time due to

battery age or use (cordless machines only).

If your Akitas guarantee does not apply, you may have statutory rights and remedies available to you as a consumer. If you are in any doubt as to what is covered by your Akitas guarantee, please Email the Akitas Customer Care.

Akitas CUSTOMER CARE

Thank you for your interest and purchase of Akitas Vacuum Cleaner! In the event of service or advice being needed, please contact Chelsea Company Limited.

UK: service-uk@chelseanco.com

EU: service-eu@chelseanco.com

Akitas

Akitas

X6 Flecken-Reiniger

Entfernt Flecken und Flecken
400W Teppich- und Polsterreiniger

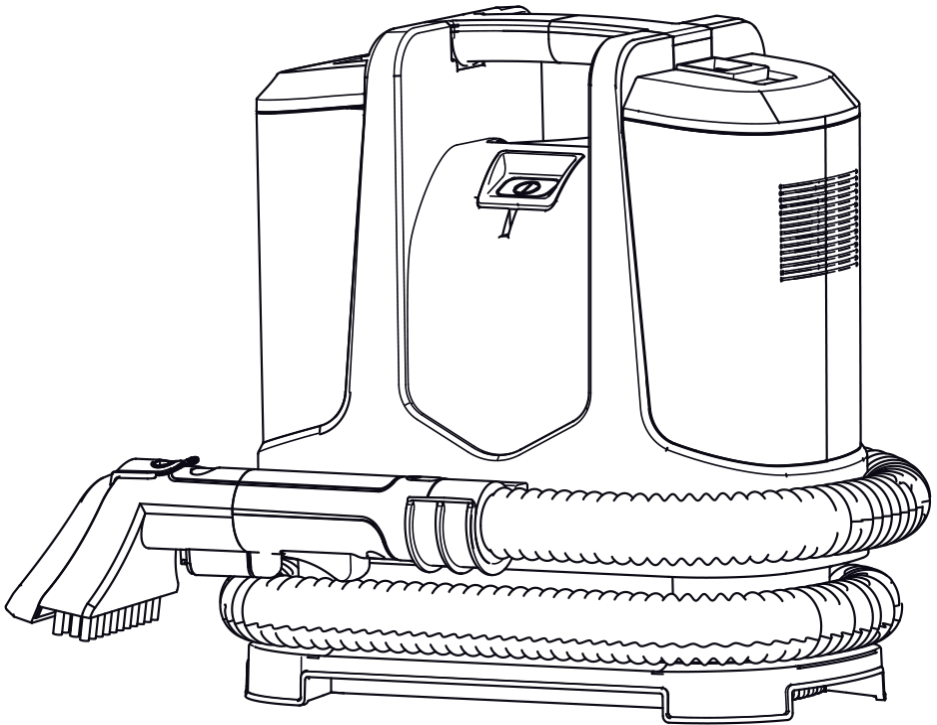

Akitas X6

Funktionen:

1. Griff
2. Deckel des Abwassereimers
3. Ein-/Aus-Taste
4. Abwassereimer
5. Schlauchgriff
6. Bewässerungstaste
7. Schlauchhaken
8. Schlauch
9. Luftauslass
10. Lagerung von Schläuchen
11. Eimer für sauberes Wasser
12. Netzkabel
13. Netzkabelverband
14. Saugeinlass
15. Pinsel
16. Wasserauslass



Zubehör:

7. Schlauchhaken
17. Hartes Flecken-Handbürstenwerkzeug
18. Polsterwerkzeug

Leistungsbeschreibung:

Spannung: 220-240V ~ 50-60Hz	Frischwassertank: 1100ml
Leistung: 400W	Kabellänge: 3m
Absaugung: 9kpa	Schlauchlänge: 1,2 m
Geräuschpegel: 85 dBA Max	Nettogewicht: 3,4 kg
Schmutzwassertank: 500ml	

IPX4

-  Klasse II doppelt isoliert.
-  Nur für den Innenbereich.
-  Lesen Sie vor Gebrauch die Gebrauchsanweisung.

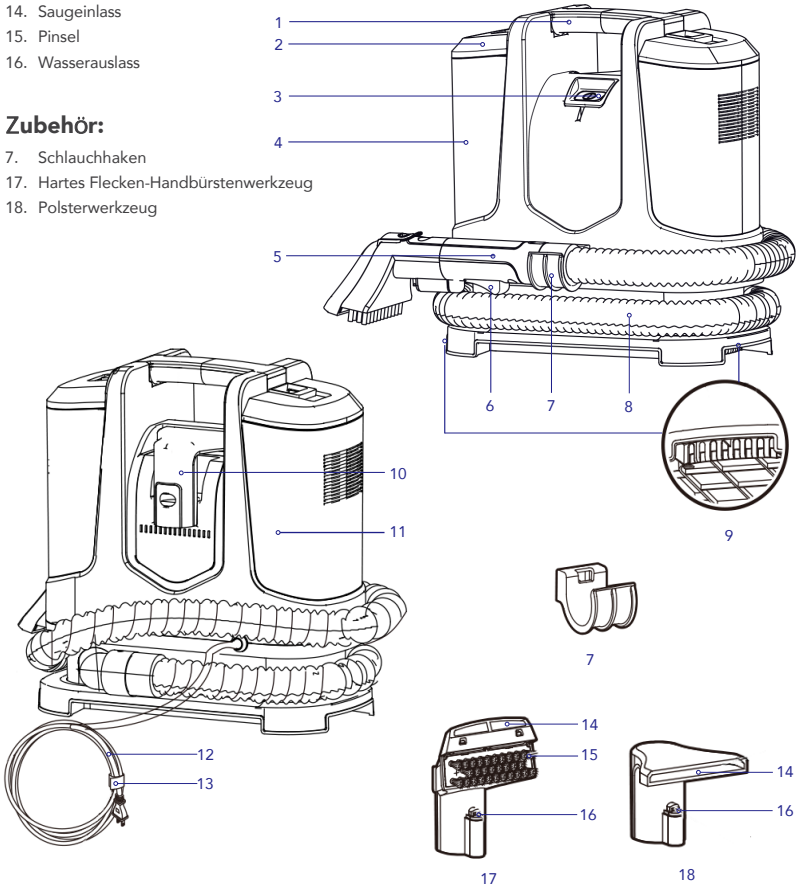

Vorbereitungen

Herzlichen Glückwunsch zum Kauf Ihres neuen Akitas X6 Fleckenreinigers. Es gibt viele nützliche Funktionen, die in Ihren Fleckenreiniger integriert sind. Wir empfehlen Ihnen, diese Bedienungsanleitung sorgfältig zu lesen, damit Sie alle Funktionen, die diese Maschine zu bieten hat, optimal nutzen können.

Bitte lesen Sie diese Anleitung, bevor Sie den Reiniger in Betrieb nehmen

So stellen Sie sicher, dass Sie den vollen Nutzen aus Ihrem neuen Fleckenreiniger ziehen. Bewahren Sie diese Bedienungsanleitung zum späteren Nachschlagen an einem griffbereiten Ort auf.

Wichtig

Schalten Sie den Staubsauger immer aus und ziehen Sie den Netzstecker aus der Stromversorgung, bevor Sie Ihr Gerät reinigen, wenn Sie Wartungsarbeiten durchführen. Der Reiniger darf nur mit der auf dem Typenschild angegebenen Spannung an eine Wechselstromversorgung angeschlossen werden. Dieser Reiniger sollte nur für den in dieser Anleitung beschriebenen Verwendungszweck verwendet werden.

Stellen Sie sicher, dass das Netzkabel im Kabelhaken befestigt ist.

WICHTIG! Betreiben Sie den Staubsauger nicht über dem Netzkabel.

Vorsorgemaßnahmen:



1. Betreiben Sie den Spot-Reiniger nicht zu nah an Heizungen, Heizkörpern oder anderen heißen Oberflächen.



2. Bevor Sie den Netzstecker in das Netzteil stecken, stellen Sie sicher, dass Ihre Hände trocken sind.



3. Wenn Sie den Stecker aus der Steckdose ziehen möchten, verwenden Sie nicht das Netzkabel, sondern ziehen Sie den Stecker vorsichtig aus der Steckdose.



BEVOR SIE REINIGEN, TESTEN SIE ZUERST

Bevor Sie den Teppich reinigen, testen Sie ihn auf Farbbeinheit.

Befeuchten Sie ein weißes Tuch mit Lösung. Teste eine kleine Fläche Teppich in einem Schrank. Reiben Sie das Tuch vorsichtig über den Teppich. Überprüfen Sie jede Farbe auf Farbausblutungen. Wenn das Tuch sauber bleibt, sollte es sicher sein, den Teppich zu reinigen.

WARNUNG! Um das Risiko von Bränden, Stromschlägen oder Verletzungen bei der Verwendung eines Elektrogeräts zu verringern, sollten immer grundlegende Vorsichtsmaßnahmen befolgt werden, einschließlich der folgenden:

1. Dieses Gerät ist nicht für die Verwendung durch Personen (einschließlich Kinder) mit eingeschränkten physischen, sensorischen oder geistigen Fähigkeiten oder Mangel an Erfahrung und Wissen bestimmt, es sei denn, sie wurden von einer für ihre Sicherheit verantwortlichen Person beaufsichtigt oder in die Verwendung des Geräts eingewiesen. Kinder sollten beaufsichtigt werden, um sicherzustellen, dass sie nicht mit dem Gerät spielen. Überprüfen Sie vor Gebrauch immer das
2. Netzkabel. Das Netzkabel und der Stecker sollten in einem guten Zustand sein und dürfen nicht beschädigt oder defekt sein. Wenn das Netzkabel beschädigt ist, muss es von einem autorisierten Kundendienst oder ähnlich qualifizierten Personen ausgetauscht werden. Teppiche sollten vor dem Waschen gründlich trocken abgesaugt werden.
3. Verwenden Sie einen Staubsauger mit einer Power-Bürste, um die besten Ergebnisse zu erzielen.
4. Wenn Sie ein Verlängerungskabel verwenden, stellen Sie bitte sicher, dass es sich um einen zugelassenen Typ handelt und dass es vollständig ausgezogen ist. Wenn du dies nicht tust, kann dein Reiniger überhitzen und ihn beschädigen.
5. Betreiben Sie das Gerät nicht über das Netzkabel und die Steckdose auf dem Boden.
6. Stellen Sie keinen Reiniger auf Treppen oder Möbel, da dies zu Verletzungen oder Schäden führen kann. Fassen Sie den Stopfen oder
7. Fleckenreiniger nicht mit nassen Händen an.
8. Stellen Sie keine Gegenstände in die Öffnungen und arbeiten Sie nicht mit blockierten Öffnungen. Halten Sie sie frei von allem, was den Luftstrom beeinträchtigen könnte.
9. Halten Sie Haare, lose Kleidung, Finger und alle Körperteile von Öffnungen und beweglichen Teilen fern.
10. Verwenden Sie diesen Reiniger und Zubehör nicht auf Hartböden. Die Verwendung dieses Geräts auf Hartböden kann den Boden

- zerkratzen oder beschädigen.
- 11. Verwenden Sie den Fleckenreiniger nicht auf glühenden, brennenden oder rauchenden Partikeln.
- 12. Nicht verwenden, ohne dass der Lösungstank und der Schmutzwassertank vorhanden sind. Schalten Sie alle Bedienelemente aus, bevor Sie den Netzstecker ziehen.
- 13. Bewahren Sie den Reiniger mit Lösung nicht in Tanks auf.
- 14. Nicht zum Aufsaugen von brennbaren oder brennbaren Flüssigkeiten wie Benzin oder in Bereichen verwenden, in denen sie vorhanden sein können.
- 15. Es wird empfohlen, die von Godfreys bereitgestellte Fleckenreinigungslösung zu verwenden.
- 16. Verwenden Sie keine stark schäumenden Lösungen, da eine übermäßige Schaummenge die Funktion des Fleckenreinigers beeinträchtigt. Wenn ungeeignete Reinigungslösungen verwendet werden, erlischt die Garantie.
- 17. Ziehen oder tragen Sie das Gerät nicht am Netzkabel, verwenden Sie das Netzkabel nicht als Griff und ziehen Sie das Netzkabel nicht an Kanten oder Ecken.
- 18. Um einen Stromschlag zu vermeiden, tauchen Sie das Gerät, das Netzkabel oder den Netzstecker nicht in Wasser oder andere Flüssigkeiten.
- 19. Reinigen Sie niemals die elektrischen Teile, insbesondere die elektrischen Verbindungen, mit Wasser oder flüssigen Reinigungsmitteln.
- 20. Versuchen Sie niemals, Änderungen am Fleckenreiniger vorzunehmen.
- 21. Nur für den Innenbereich.
- 22. Bewahren Sie das Gerät immer in geschlossenen Räumen an einem kühlen, trockenen Ort auf.
- 23. Benutzen Sie das Gerät nicht, wenn es beschädigt ist oder kaputt geht. Überprüfen Sie die elektrischen Komponenten regelmäßig auf Defekte.
- 24. Wenn der Spot Cleaner aus dem Sockel austritt, schalten Sie das Gerät aus und trennen Sie die Stromversorgung.
- 25.

FEHLER!

Konsultieren Sie die Anleitung zur

Fehlerbehebung in diesem Handbuch, wenn Ihr Fleckenreiniger nicht richtig funktioniert. Verwenden Sie dieses Gerät nicht weiter, wenn es defekt zu sein scheint oder das Netzkabel beschädigt ist.

VORSICHT!

Der Schlauchgriff enthält einen elektrischen Anschluss. Die Reinigungsschlauchleitung ist kein wartungsfähiges Teil. Bitte geben Sie das Produkt an das Akitas-Geschäft zurück, wenn der Reinigungskopf defekt ist.

WICHTIG!

Verwenden Sie den Spot-Reiniger nicht als Trockensauger.

AUF FARBECHTHEIT PRÜFEN!

Bevor Sie den Teppich reinigen, testen Sie ihn auf Farbechtheit. Befuchten Sie ein weißes Tuch mit Lösung. Teste eine kleine Fläche Teppich in einem Schrank. Reiben Sie das Tuch vorsichtig über den Teppich. Überprüfen Sie jede Farbe auf Farbausblutungen. Wenn das Tuch sauber bleibt, sollte es sicher sein, den Teppich zu reinigen.

ANMERKUNG!

1. Bei stark verschmutzten Bereichen können zusätzliche Anwendungen erforderlich sein.
2. Für eine optimale Reinigung lassen Sie den gereinigten Bereich ausreichend trocknen.
3. Nachdem der Teppich gründlich getrocknet ist, saugen Sie den Teppich mit einem Staubsauger mit einer Powerbrush ab.
4. Um das Risiko einer Undichtigkeit zu verringern, lagern Sie das Gerät nicht an einem Ort, an dem es zu einem Einfrieren kommen kann. Schäden an internen Komponenten können die Folge sein.
5. Seien Sie besonders vorsichtig bei der Reinigung von Treppen.
6. Überfeuchten Sie die Oberfläche nicht. Nur auf einer Oberfläche verwenden, die durch den Reinigungsprozess befeuchtet wurde.

Versammlung

Wichtig! Schalten Sie den Staubsauger immer aus und ziehen Sie den Netzstecker aus der Stromversorgung, bevor Sie Ihr Gerät reinigen, wenn Sie Wartungsarbeiten durchführen.

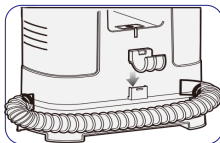

1. Befestigen Sie den Schlauchhalter an der Rückseite der Maschine, indem Sie ihn nach unten schieben.

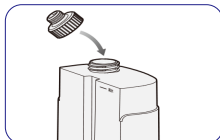

2. Entfernen Sie den Frischwassertank, indem Sie den Tanktragegriff anheben. Schrauben Sie die Kappe auf den Frischwassertank.

Gebrauchsanweisung

WARNUNG! Verwenden Sie kein heißes oder kochendes Wasser, um den Wassertank zu füllen. Füllen Sie den Wassertank nur mit kaltem Leitungswasser auf.

Wichtig! Schalten Sie den Staubsauger immer aus und ziehen Sie den Netzstecker aus der Stromversorgung, bevor Sie Ihr Gerät reinigen, wenn Sie Wartungsarbeiten durchführen.

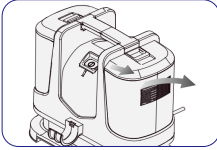

1. Nehmen Sie den Eimer für sauberes Wasser aus dem Gerät.

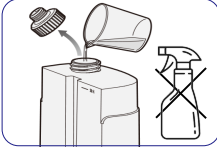

2. Öffnen Sie den Schraubverschluss und füllen Sie ihn mit klarem Wasser auf. Die maximale Wasserkapazität beträgt ca. 1L.

WARNUNG!

Verwenden Sie kein heißes oder kochendes Wasser, um den Wassertank zu füllen. Füllen Sie den Wassertank nur mit kaltem Leitungswasser auf. Geben Sie das Reinigungsmittel nicht in den Reinwassereimer.

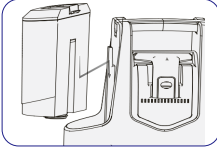

3. Setzen Sie den Eimer für sauberes Wasser in das Gerät ein.

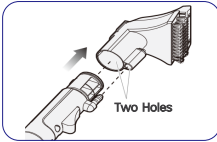

4. Setzen Sie den Griff in das Werkzeug ein.

Anmerkung: Stellen Sie sicher, dass die beiden Bohrungen beim Einsetzen ausgerichtet sind.

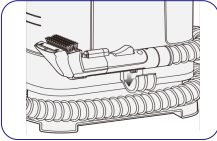

5. Fixieren Sie den Schlauch und das Netzkabel vor der Handhabung.

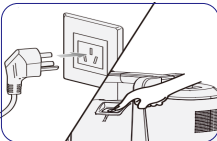

6. Stecken Sie es ein, schalten Sie es ein (Start).

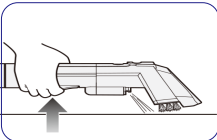

7. Drücken Sie die Bewässerungstaste, um sauberes Wasser zu versprühen. Besprühen Sie den Fleck mit klarem Wasser, damit er an die Oberfläche kommt. Sprühen Sie nicht kontinuierlich an derselben Stelle. Saugen Sie das Wasser nach dem Sprühen auf, um keinen Schimmel und Geruch zu verursachen.

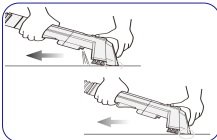

8. Nehmen Sie Wasser auf, sprühen Sie sauberes Wasser, während Sie Abwasser absorbieren. Drücken Sie die Saugöffnung gegen den Fleck, bringen Sie das Wasser und den Schmutz nach vorne und saugen Sie sie auf.
9. Hören Sie auf zu sprühen und saugen Sie das Abwasser auf. Nach der Verwendung des Tuchs, auf dem sich das Wasser leicht zurückhält, föhnen oder an der Luft trocknen.

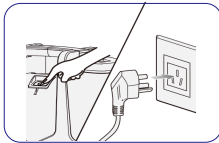

10. Schalten Sie das Gerät aus (Stopp) und ziehen Sie den Netzstecker. Schütten Sie sauberes Wasser und Abwasser weg und reinigen Sie den Abwassereimer.

Reinigungsmittel

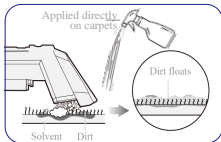

1. Tragen Sie das Reinigungsmittel auf den Teppich auf und reiben Sie den Schmutz mit einer Bürste ab, um ihn anzuheben. Für die Menge und Verwendung des Reinigungslösungsmittels lesen Sie bitte die Bedienungsanleitung sorgfältig durch und verwenden Sie sie korrekt.

Hinweis: Geben Sie das Reinigungsmittel nicht in den Reinwasserelmer.

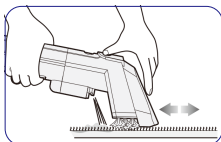

2. Sprühen Sie Wasser, um Schmutz aufzunehmen und kein Lösungsmittel zurückzulassen.

Empfohlenes Waschmittel

Für Haustiere: Dr. Beckmann - Flecken- und Geruchsentferner für Haustiere
Für Teppiche: Vanish-Oxi Action Teppich- und Polsterfleckenentferner-Spray

Detergent	Empfohlen	Nicht angemessen
	<ul style="list-style-type: none"> • Stark alkalisches ionisiertes Wasser • Natron • Zitronensäure • Hypochloride Säure • Elektrolytisches Wasser mit schwacher Säure • Zum Beispiel Waschmittel, das weniger Schaum erzeugt 	<ul style="list-style-type: none"> • Neutrales Reinigungsmittel für den Küchengebrauch • Stark alkalisches Reinigungsmittel • Stark saures Reinigungsmittel <p>Wenn Sie ein Reinigungsmittel mit viel Schaum verwenden, kann der Schaum in den Reinerger gelangen.</p>
Aufmerksamkeit		
<ul style="list-style-type: none"> • Vergewissern Sie sich vor dem Gebrauch, dass das Waschlösungsmittel den Teppich nicht beschädigt. • Wenn Sie Waschmittel verwenden, testen Sie es zuerst am Rand des zu reinigenden Stoffes, um sicherzustellen, dass es keine Verfärbungen gibt. • Verwenden Sie keine Verdünnungsmittel, Anilin, Chloroform und brennbare Lösungsmittel. • Sprühen Sie keine Flüssigkeiten wie Insektizide, Haarpflegeprodukte oder Schmieröl. • Verwenden Sie das Produkt nicht zum Absaugen von brennbaren oder brennbaren Substanzen. (z. B. Kerosin, Benzinverdünner, Toner für Kopierprodukte usw.) • Verwenden Sie das Produkt nicht zum Absaugen von Öl, Rauch, Dampf oder trockenem Staub. • Betreiben Sie dieses Gerät nicht in der Nähe von brennbaren Substanzen wie brennenden Zigaretten oder Räucherstäbchen, da dies die Brandgefahr erhöhen kann. • Nur Wasser (sauberer Wasserhahn oder empfohlenes Reinigungsmittel), das 40 °C oder kühler ist, sollte in den Frischwassertank gefüllt werden. • Geben Sie das Reinigungsmittel nicht in den Reinwassereimer. Für die Menge und Verwendung des Reinigungslösungsmittels lesen Sie bitte die Bedienungsanleitung sorgfältig durch und verwenden Sie sie korrekt. 		

Instandhaltung

Entleeren des Schmutzwassertankeimers Reinigung des Eimers

Schalten Sie den Staubsauger immer aus und ziehen Sie den Netzstecker aus der Stromversorgung, bevor Sie den Eimer entleeren, wenn er nicht verwendet wird oder wenn Sie Wartungsarbeiten durchführen.

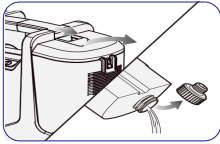

1. Nehmen Sie den Reinwassereimer in Pfeilrichtung heraus, schrauben Sie den Schraubverschluss ab und gießen Sie das restliche Wasser ab.

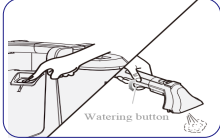

2. Setzen Sie den leeren Eimer ein, schalten Sie das Gerät wieder ein und drücken Sie die Bewässerungstaste, um das restliche Wasser aus der Maschine zu entfernen.

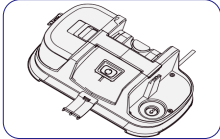

3. Kippen Sie das Gerät und gießen Sie das restliche Wasser am Boden weg.

Entleeren des Abwassereimers



1. Wenn das Abwasser den maximalen Wasserstand erreicht hat, stellen Sie die Arbeit ein und schalten Sie den Strom aus. Entfernen Sie den Abwassereimer in Pfeilrichtung.

Hinweis: Die besten Ergebnisse erzielen Sie, wenn Sie Tanks und Werkzeuge leeren, spülen und trocknen vor der Lagerung.

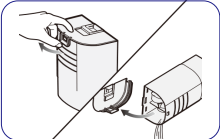

2. Öffnen Sie den oberen Deckel des Abwassereimers und schütten Sie das Abwasser weg. Kippen oder schütteln Sie den Abwassereimer beim Tragen nicht, da sonst das Abwasser leicht abfließt.



3. Reinigen Sie den Eimer, die obere Abdeckung und den Dichtungstreifen. Reinigen Sie den Abwassereimer rechtzeitig nach dem Gebrauch, um keine Bakterien und Gerüche zu verursachen.

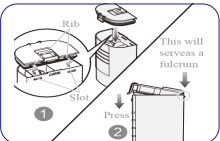

4. Montieren Sie den Dichtungsring, decken Sie den Abwassereimer ab und befestigen Sie ihn.



5. Schnallen Sie den Abwassereimer in den Körper. Verschließen Sie den Abwassereimer, schütteln Sie ihn nicht, da er sonst leicht auslaufen und die Reinigung beeinträchtigen kann.

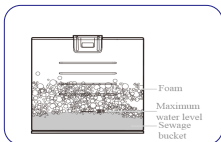

6. Beenden Sie die Verwendung, wenn das Wasser im Abwasserteimer den maximalen Wasserstand überschreitet, reinigen Sie den Abwasserteimer, da sonst das Wasser in die Maschine fließt.

Aufmerksamkeit:

- Stoppen Sie den Betrieb und Ziehen Sie vor der Wartung den Netzstecker.
- Gießen Sie das Gerät nicht, um einen Stromschlag zu vermeiden.
- Verwenden Sie kein Reinigungsmittel, Verdünnungsmittel, Benzol und andere chemische Mittel, um das Gerät zu reinigen.

Reinigen Sie Ihre Maschine

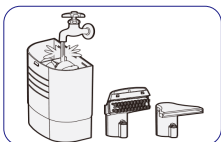

1. Nehmen Sie sie nach jedem Gebrauch aus dem Körper, spülen Sie sie gründlich mit Wasser ab und lassen Sie sie an der Luft trocknen.

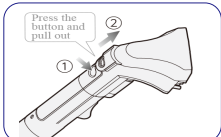

2. Demontage des Handbürstenwerkzeugs mit harter Beize.

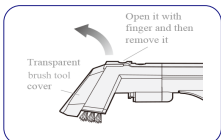

3. Demontage der robusten Flecken-Handbürsten-Werkzeugabdeckung.

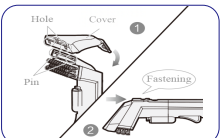

4. Installation der robusten Flecken-Handbürsten-Werkzeugabdeckung:

- (1) Der Stift und das Loch passen gut.
- (2) Drücken Sie hinein, bis ein Klickgeräusch ertönt, um sicherzustellen, dass die Installation installiert ist.



5. Entleeren Sie beim Reinigen des Werkzeugs die Düse, wenn sie verstopft ist.

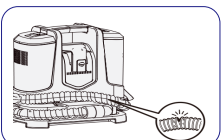

6. Prüfen Sie den Schlauch auf Bruch und Undichtigkeit.

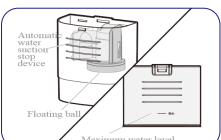

7. Schütten Sie das Abwasser ab, bevor es den maximalen Wasserstand überschreitet. Wenn die Maschine weiterhin in Betrieb ist, überschreitet das Abwasser den maximalen Wasserstand, die Schwimmkugel funktioniert und die Absaugung stoppt. Wenn das Wasser in die Maschine fließt, schalten Sie die Maschine aus und reinigen Sie das Wasser in der Maschine, im Rohr und im Eimer.

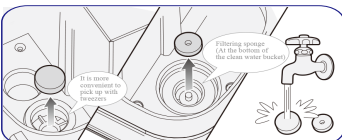

8. Spülen Sie den Ansaugluftschwamm und den Filterschwamm nach Gebrauch aus und tauschen Sie sie aus, wenn sie beschädigt sind.

Fehlerbehebung

Probleme und Lösungen

Wenn Sie auf ein Problem stoßen, verwenden Sie bitte diese Checkliste und bestätigen Sie die folgenden Punkte, bevor Sie sich an den Akitas-Kundendienst wenden.



WARNUNG: Der Fleckenreiniger enthält elektrische Anschlüsse. Der Fleckenreiniger ist kein gebrauchsfähiges Teil.

Fehler	Lösung
Funktioniert nicht nach dem Einschalten des Schalters	Schalten Sie das Gerät aus und schließen Sie es wieder an. Beachten Sie die Anweisungen für die Schutzvorrichtung.
Reduzierter Sprühnebel oder kein Sprühnebel	Füllen Sie den Eimer mit Leitungswasser auf. Schalten Sie das Gerät aus. Eimer abnehmen und wieder einsetzen. Halten Sie das Ende des Schlauchs im Eimer unter dem Wasserspiegel.
Verlust der Saugleistung	Nehmen Sie beide Eimer auf und setzen Sie sie wieder ein, damit sie richtig auf das Gerät passen Schmutzwassertank leeren. Reinigen Sie das Abwasser und verwenden Sie es erneut. Prüfen Sie den Schlauch auf Risse, Brüche und Verstopfungen. Reinigen oder ersetzen Sie den Schwamm.

Ersatzteile

Die Verbrauchsmaterialien können bei Beschädigung oder Verlust entfernt und ausgetauscht werden. Stellen Sie sicher, dass Sie es installieren und verwenden.

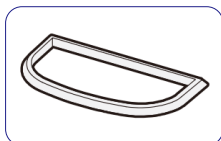

Dichtungsring für obere Abdeckung

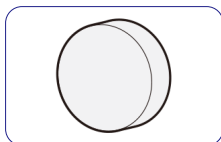

Ansaugluftschwamm

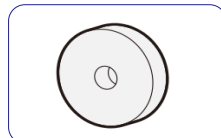

Filterschwamm

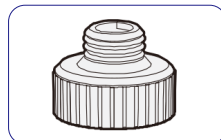

Schraubdeckel

Akitas X6

Flecken-Reiniger

Garantiebedingungen

Ihr Akitas-Reiniger hat im Falle des Haushaltsgebrauchs eine EINJÄHRIGE Teile- und Arbeitsgarantie gegen Produktmängel und -ausfälle, wenn das Produkt gemäß den Bedingungen dieser Garantieerklärung verwendet wird. Diese Garantie beginnt mit dem ursprünglichen Kaufdatum und ist nicht übertragbar. Bitte bewahren Sie Ihren Original-Kaufbeleg für eventuelle Garantieansprüche auf. Diese Garantie gilt NUR in dem Land, in dem der Reiniger gekauft wurde.

WAS Akitas TUN WIRD

Akitas repariert oder ersetzt nach eigenem Ermessen ein defektes Vakuum oder ein Vakuumteil, das von dieser Garantie abgedeckt ist. Reparaturen können mit neuen oder generalüberholten Teilen durchgeführt werden, die den Akitas-Spezifikationen für Neuteile entsprechen oder diese übertreffen, und die ersetzten Teile sind Eigentum von Akitas. Wenn Akitas beschließt, den Reiniger zu reparieren oder zu ersetzen, wird er dies auf eigene Kosten tun. Wenn der Kaufbeleg zum Zeitpunkt eines Garantieanspruchs oder einer Wartung nicht erbracht werden kann, sind alle am Reiniger durchgeführten Arbeiten kostenpflichtig. Etwaige Transportkosten für die Reparatur defekter Teile gehen zu Lasten des Anspruchstellers. Die Reparatur oder der Austausch des Reinigers im Rahmen dieser Garantie verlängert nicht die ursprüngliche Garantiezeit. Chelsea Company Limited ("Akitas") behält sich das Recht vor, die Reparatur endgültig auszuliegen.

WAS IST ABGEDECKT?

Ihre Akitas-Garantie umfasst:
Die Reparatur oder der Austausch Ihres Akitas-Geräts, wenn sich herausstellt, dass Ihr Akitas-Gerät innerhalb von 1 Jahr nach dem Kauf oder der Lieferung aufgrund von Material-, Verarbeitungs- oder Funktionsfehlern defekt ist (wenn ein Teil nicht mehr verfügbar oder nicht mehr hergestellt wird, ersetzt Akitas es durch ein

funktionsfähiges Ersatzteil).

Diese Akitas-Garantie gilt NUR, wenn das Gerät in dem Land verwendet wird, in dem es verkauft wurde.

WAS NICHT ABGEDECKT IST

Im Rahmen Ihrer Akitas-Garantie haftet Akitas nicht für Kosten für die Reparatur oder den Ersatz eines Produkts, die durch Folgendes entstehen:

Versehentliche Schäden, Fehler, die durch nachlässigen Gebrauch oder Pflege, Missbrauch, Vernachlässigung, nachlässige Bedienung oder Handhabung des Akitas-Geräts verursacht wurden, die nicht dieser Akitas-Bedienungsanleitung entspricht.

Verwendung des Akitas-Geräts für andere als die normalen häuslichen Zwecke im Land des Kaufs.

Verwendung von Teilen, die nicht gemäß den Anweisungen von Akitas montiert oder installiert wurden.

Verwendung von Teilen und Zubehör, die nicht von Akitas hergestellt oder empfohlen werden.

Reparaturen oder Änderungen, die von anderen Parteien als Akitas oder seinen autorisierten Vertretern durchgeführt werden.

Schäden durch externe Quellen wie Transport, Wetter, Stromausfälle oder Überspannungen.

Ausfälle, die durch Umstände verursacht wurden, die außerhalb der Kontrolle von Akitas liegen.

Schwerwiegende Verstopfungen führten zu Motorschäden.

Normaler Verschleiß (z. B. Sicherung, Bürstenstange usw.).

Verwendung dieses Geräts auf Schutt, Asche, Putz.

Verkürzung der Batterieentladezeit aufgrund von Batteriealter oder -nutzung (nur Akku-Maschinen).

Wenn Ihre Akitas-Garantie nicht gilt, stehen Ihnen als Verbraucher möglicherweise gesetzliche Rechte und Rechtsmittel zur Verfügung. Wenn Sie Zweifel haben, was von Ihrer Akitas-Garantie abgedeckt ist, senden Sie bitte eine E-Mail an den Akitas-Kundendienst.

Akitas KUNDENBETREUUNG

Vielen Dank für Ihr Interesse und Ihren Kauf von Akitas Staubsauger! Falls Sie einen Service oder eine Beratung benötigen, wenden Sie sich bitte an Chelsea Company Limited.

UK: service-uk@chelseanco.com

EU: service-eu@chelseanco.com

Akitas

Akitas

X6 Limpiador de manchas

Elimina manchas y manchas

Limpiador de alfombras y tapicería de 400 W

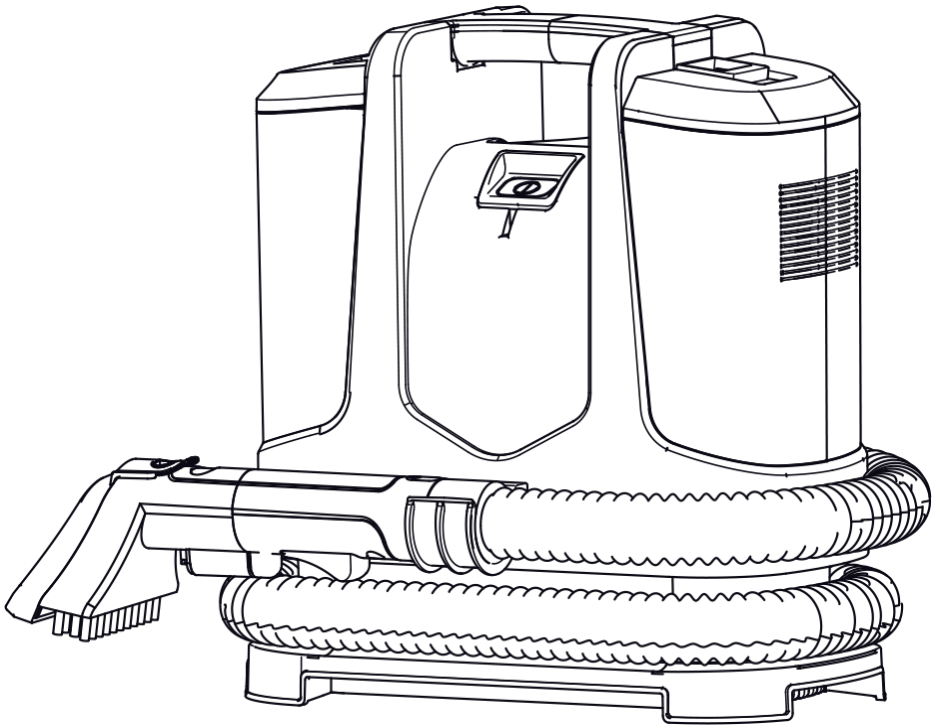

Akitas X6

Funciones:



1. Mango
2. Tapa del cubo de aguas residuales
3. Botón de encendido/apagado
4. Cubo de aguas residuales
5. Mango de la manguera
6. Botón de riego
7. Gancho de manguera
8. Manguera
9. Salida de aire
10. Almacenamiento de mangueras
11. Cubo de agua limpia
12. Cable de alimentación
13. Vendaje del cable de alimentación
14. Entrada de succión
15. Cepillo
16. Salida de agua

Accesorios:

7. Gancho de manguera
17. Herramienta de cepillo manual de manchas resistentes
18. Herramienta de tapicería

Características técnicas:

Voltaje: 220-240V ~ 50-60Hz	Depósito de agua limpia: 1100ml
Potencia: 400W	Longitud del cable: 3 m
Succión: 9kpa	Longitud de la manguera: 1,2 m
Nivel de ruido: 85dBA Max	Peso neto: 3,4 kg
Depósito de agua sucia: 500ml	

-  Clase II con doble aislamiento.
-  Solo para uso en interiores.
-  Lea las instrucciones antes de usar.

IPX4

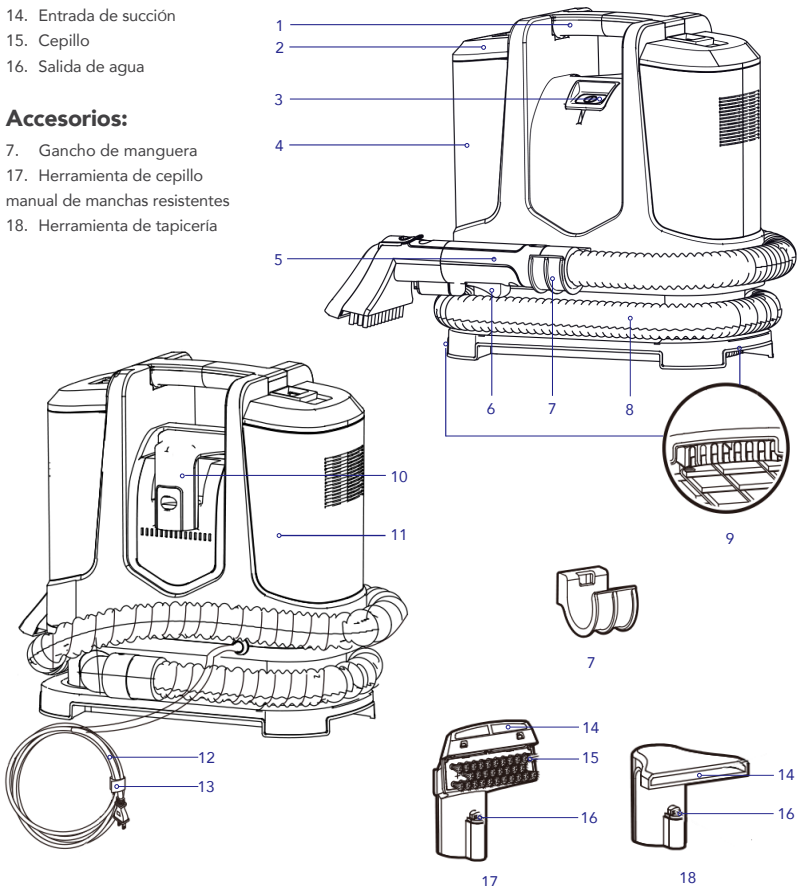

Antes de empezar

Ehonorabuena por la compra de tu nuevo limpiador de manchas Akitas X6. Hay muchas funciones útiles integradas en su limpiador de manchas. Le recomendamos que lea atentamente este manual de instrucciones para que pueda aprovechar al máximo todas las características que ofrece esta máquina.

Lea este manual antes de utilizar el limpiador

Esto asegurará que obtenga el máximo beneficio de su nuevo limpiador de manchas. Guarde este manual de instrucciones en un lugar a mano para futuras consultas.

Importante

Apague siempre la aspiradora y retire el enchufe de la fuente de alimentación eléctrica antes de limpiar su aparato cuando intente realizar cualquier tarea de mantenimiento. El limpiador solo debe conectarse a una fuente de alimentación de CA al voltaje que se muestra en la placa de características. Este limpiador solo debe usarse para el propósito para el que fue diseñado, como se describe en estas instrucciones.

Asegúrese de que el cable de alimentación esté asegurado en el gancho del cable.

¡IMPORTANTE! No opere el limpiador sobre el cable de alimentación.

Medidas cautelares:



1. No opere el limpiador de manchas demasiado cerca de calentadores, radiadores u otras superficies calientes.



2. Antes de insertar el enchufe de alimentación en la fuente de alimentación, asegúrese de que sus manos estén secas.



3. Cuando desee desenchufar el enchufe de la pared, no utilice el cable de alimentación, tire suavemente del enchufe de la toma de corriente.



ANTES DE LIMPIAR, PRUEBE PRIMERO

Antes de limpiar la alfombra, pruebe la solidez del color.

Humedece un paño blanco con solución. Pruebe un área pequeña de alfombra en un armario. Frota suavemente el paño sobre la alfombra. Compruebe si hay sangrado de color en cada color. Si el paño permanece limpio, debería ser seguro limpiar la alfombra.

¡ADVERTENCIA! Para reducir el riesgo de incendio, descarga eléctrica o lesiones al usar un aparato eléctrico, siempre se deben seguir las precauciones básicas, incluidas las siguientes:

1. Este aparato no está diseñado para ser utilizado por personas (incluidos niños) con capacidades físicas, sensoriales o mentales reducidas, o con falta de experiencia y conocimiento, a menos que hayan recibido supervisión o instrucciones sobre el uso del aparato por parte de una persona responsable de su seguridad.
2. Los niños deben ser supervisados para asegurarse de que no jueguen con el aparato.
3. Compruebe siempre el cable de alimentación antes de usarlo. El cable de alimentación y el enchufe deben estar en buenas condiciones y no deben estar dañados ni defectuosos. Si el cable de alimentación está dañado, debe ser reemplazado por un agente de servicio autorizado o por personas calificadas de manera similar.
4. Las alfombras deben secarse y aspirarse bien antes de lavarlas. Use una aspiradora con un cepillo eléctrico para obtener mejores resultados.
5. Si utiliza un cable de extensión, asegúrese de que sea de un tipo aprobado y que esté completamente extendido. Si no lo hace, podría sobrecalentarse y dañarse.
6. No pase el aparato por encima del cable de alimentación y la toma de corriente en el suelo.
7. No coloque limpiador en escaleras o muebles, ya que puede provocar lesiones o daños. No manipule el tapón ni el limpiador de manchas con las manos mojadas.
8. No coloque ningún objeto en las aberturas ni opere con las aberturas bloqueadas. Manténgalos libres de cualquier cosa que pueda reducir el flujo mojadas.
9. Mantenga el cabello, la ropa suelta, los dedos y todas las partes del cuerpo alejadas de las aberturas y las partes móviles.
10. No utilice este limpiador y accesorios en pisos duros. El uso de esta máquina en pisos duros puede rayar o dañar su piso.
11. No utilice el limpiador de manchas en partículas brillantes, quemadas o humeantes.
12. No lo use sin el tanque de solución y el tanque de agua sucia en su lugar.
13. Apague todos los controles antes de

- desenchufar.
14. No almacene el limpiador con solución en tanques.
 15. No lo use para recoger líquidos inflamables o combustibles, como gasolina, ni lo use en áreas donde puedan estar presentes.
 16. Se recomienda utilizar la solución limpiadora de manchas proporcionada por Godfreys.
 17. No utilice ninguna solución de alta espuma, ya que una cantidad excesiva de espuma perjudica el funcionamiento del limpiador de manchas. Si se utilizan soluciones de limpieza inadecuadas, se anulará la garantía.
 18. No tire ni transporte el aparato por el cable de alimentación, no utilice el cable de alimentación como asa ni tire del cable de alimentación alrededor de los bordes o esquinas.
 19. Para evitar descargas eléctricas, no sumerja el aparato, el cable de alimentación o el enchufe en agua ni en ningún otro líquido.
 20. Nunca limpie ninguna de las partes eléctricas, especialmente las conexiones eléctricas con agua o limpiadores líquidos.
 21. Nunca intente hacer ninguna modificación en el limpiador de manchas.
 22. Solo para uso en interiores.
 23. Guarde siempre el aparato en el interior, en un lugar fresco y seco.
 24. No utilice el aparato si está dañado o se descompone. Revise los componentes eléctricos con regularidad en busca de defectos.
 25. Si el limpiador de manchas tiene fugas desde la base, apague la máquina y desconecte la alimentación.

¡FALLAS!

Consulte la guía de solución de problemas de este manual si su limpiador de manchas no funciona correctamente.

No continúe utilizando este aparato si parece estar defectuoso o si el cable de alimentación está dañado.

¡CAUTELA!

El mango de la manguera contiene conexión eléctrica. El conjunto de la manguera de limpieza no es una pieza reparable. Por favor, devuelva el producto a la tienda Akitas si el cabezal de limpieza está defectuoso.

¡IMPORTANTE!

No utilice el limpiador de manchas como aspiradora seca.

¡COMPRUEBE LA SOLIDEZ DEL COLOR!

Antes de limpiar la alfombra, pruebe la solidez del color. Humedece un paño blanco con solución. Pruebe un área pequeña de alfombra en un armario. Frota suavemente el paño sobre la alfombra. Compruebe si hay sangrado de color en cada color. Si el paño permanece limpio, debería ser seguro limpiar la alfombra.

¡NOTA!

1. Para áreas muy sucias, pueden ser necesarias aplicaciones adicionales.
2. Para una limpieza óptima, deje suficiente tiempo para que el área limpia se seque completamente.
3. Después de que la alfombra esté completamente seca, aspire la alfombra con una aspiradora con un cepillo eléctrico.
4. Para reducir el riesgo de una condición de fuga, no almacene la máquina donde pueda ocurrir congelación. Pueden producirse daños en los componentes internos.
5. Tenga especial cuidado al limpiar las escaleras.
6. No humedezca demasiado la superficie. Úselo solo en la superficie humedecida por el proceso de limpieza.

Ensamblaje

¡Importante! Apague siempre la aspiradora y retire el enchufe de la fuente de alimentación eléctrica antes de limpiar su aparato cuando intente realizar cualquier tarea de mantenimiento.

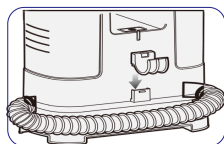

1. Fije el soporte de la manguera en la parte posterior de la máquina deslizando hacia abajo.

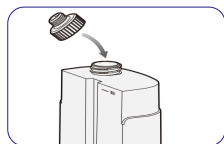

2. Retire el tanque de agua limpia levantando el asa de transporte del tanque. Enrosque la tapa en el tanque de agua limpia.

Instrucciones de uso

¡ADVERTENCIA! No use agua caliente o hirviendo para llenar el tanque de agua. Solo vuelva a llenar el tanque de agua con agua fría del grifo.

¡Importante! Apague siempre la aspiradora y retire el enchufe de la fuente de alimentación eléctrica antes de limpiar su aparato cuando intente realizar cualquier tarea de mantenimiento.



1. Retire el cubo de agua limpia de la máquina.

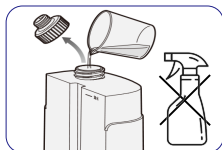

2. Abra el tapón de rosca y llénelo con agua limpia. La capacidad máxima de agua es de aproximadamente 1L.

¡ADVERTENCIA!

No use agua caliente o hirviendo para llenar el tanque de agua. Solo vuelva a llenar el tanque de agua con agua fría del grifo. No coloque el disolvente de limpieza en el cubo de agua limpia.

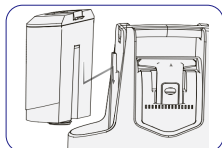

3. Instale el cubo de agua limpia en la máquina.

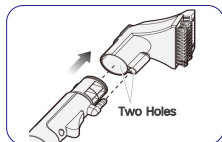

4. Inserte el mango en la herramienta.

Nota: Asegúrese de que los dos orificios estén alineados cuando se inserten.

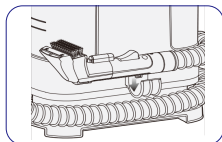

5. Fije la manguera y el cable de alimentación antes de manipularlos.

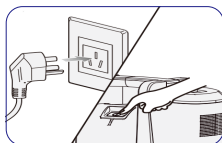

6. Conéctelo, enciéndalo (arranque).

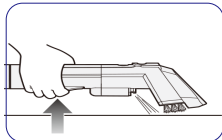

7. Presione el botón de riego para rociar agua limpia. Rocía la mancha con agua limpia para que salga a la superficie. No rocíe continuamente en el mismo lugar. Después de rociar, absorba el agua para no causar moho ni olor.

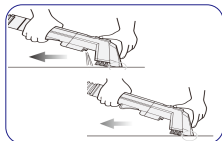

8. Absorba agua, rocíe agua limpia mientras absorbe las aguas residuales. Presiona el puerto de succión contra la mancha, llevando el agua y la suciedad al frente y absorbiéndolas.

9. Deje de rociar y absorba las aguas residuales. Después de usar el paño en el que el agua se retiene fácilmente, séquelo con secador o séquelo al aire.

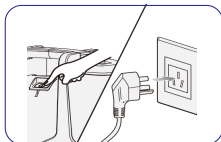

10. Apague la alimentación (deténgalo), desconéctelo. Vierta el agua limpia y las aguas residuales, y limpie el balde de aguas residuales.

Detergente

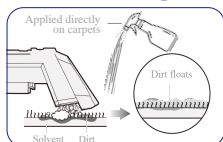

1. Aplique el disolvente de limpieza a la alfombra y frote la suciedad con un cepillo para levantarla. Para conocer la cantidad y el uso del disolvente de limpieza, lea atentamente el manual y utilícelo correctamente.

Nota: No coloque el disolvente de limpieza en el cubo de agua limpia.

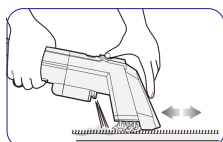

2. Rocíe agua para absorber la suciedad y no deje ningún solvente.

Detergente recomendado
Para mascotas: Dr. Beckmann - Quitamanchas y olores para mascotas
Para alfombras: Vanish-Oxi Action Spray quitamanchas para alfombras y tapicería

Detergent	Recomendado	No es apropiado
	<ul style="list-style-type: none"> • Agua ionizada alcalina fuerte • Bicarbonato • Ácido cítrico • Ácido hipocloroso • Agua electrolítica ácida débil • Como el detergente que produce menos espuma 	<ul style="list-style-type: none"> • Detergente neutro para uso en cocina • Detergente fuertemente alcalino • Detergente fuertemente ácido <p>Cuando se usa un detergente con mucha espuma, la espuma puede entrar en el limpiador.</p>

Atención

- Confirme que el disolvente de lavado no dañe la alfombra antes de usarla.
- Cuando use detergente, primero pruébelo en el borde de la tela que se está limpiando para asegurarse de que no haya decoloración.
- No utilice diluyentes, anilina, cloroformo ni disolventes inflamables.
- No rocíe ningún líquido como insecticidas, productos para el cuidado del cabello o aceite lubricante.
- No utilice el producto para aspirar sustancias inflamables o combustibles. (como queroseno, diluyente de gasolina, tóner de productos de copia, etc.)
- No utilice el producto para aspirar aceite, humo, vapor o polvo seco.
- No opere esta unidad cerca de sustancias combustibles como cigarrillos encendidos o varillas de incienso, ya que puede aumentar el riesgo de incendio.
- Solo se debe poner agua (grifo limpio o detergente recomendado) que esté a 40 ° C o más fría en el tanque de agua limpia.
- No coloque el disolvente de limpieza en el cubo de agua limpia.
 Para conocer la cantidad y el uso del disolvente de limpieza, lea atentamente el manual y utilícelo correctamente.

Mantenimiento

Vaciado del cubo del depósito de agua sucia Limpieza del cubo

Apague siempre la aspiradora y retire el enchufe de la fuente eléctrica antes de vaciar cualquier cubo o cuando no esté en uso, o cuando intente realizar cualquier tarea de mantenimiento.

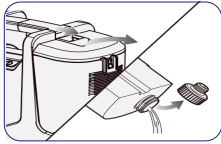

1. Saque el balde de agua limpia en la dirección de la flecha, desenrosque el tapón de rosca y vierta el agua restante.

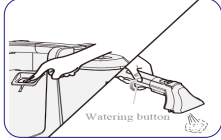

2. Instale el balde vacío y luego vuelva a encenderlo, presione el botón de riego para eliminar el agua restante de la máquina.

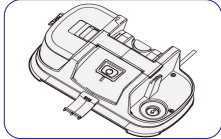

3. Incline la máquina y vierta el agua restante en la parte inferior.

Vaciado del cubo de aguas residuales

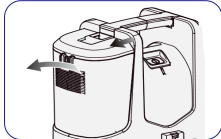

1. Cuando las aguas residuales alcancen el nivel máximo de agua, deje de trabajar y apague la energía. Retire el cubo de aguas residuales en la dirección de la flecha.

Nota: Para obtener los mejores resultados, vacíe, enjuague y seque los tanques y las herramientas antes de almacenar.

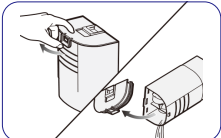

2. Abra la tapa superior del cubo de aguas residuales y vierta las aguas residuales. No incline ni agite el cubo de aguas residuales cuando lo transporte, de lo contrario, las aguas residuales saldrán fácilmente.



3. Limpie el cubo, la cubierta superior y la tira de sellado. Limpie el cubo de aguas residuales a tiempo después de su uso, para no causar bacterias ni olor.

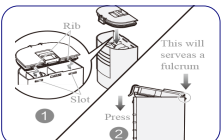

4. Instale el anillo de sellado, cubra y sujete el cubo de aguas residuales.



5. Abroche el cubo de aguas residuales en el cuerpo. Bloquee el cubo de aguas residuales, no lo agite, de lo contrario, es fácil que se produzcan fugas y afecten la limpieza.

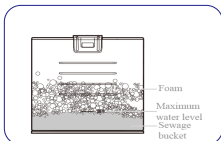

- Deje de usar cuando el agua en el balde de aguas residuales exceda el nivel máximo de agua, limpie el balde de aguas residuales, de lo contrario, el agua fluirá hacia la máquina.

Atención:

- Deje de funcionar y desconéctelo antes del mantenimiento.
- No riegue la máquina para evitar descargas eléctricas.
- No utilice el detergente, el diluyente, el benceno y otros agentes químicos para limpiar la máquina.

Limpeza de la máquina

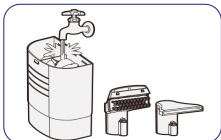

- Después de usarlos cada vez, retirelos del cuerpo, enjuague bien con agua y séquelos al aire.

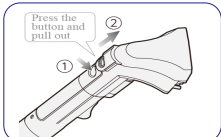

- Desmontaje de la herramienta de cepillo manual de manchas resistentes.

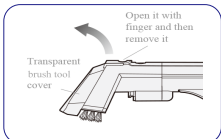

- Desmontaje de la cubierta de la herramienta de cepillo de mano de manchas resistentes.

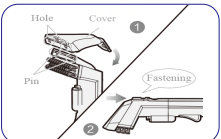

- Instalación de la cubierta de la herramienta de cepillo manual de manchas resistentes:
 - El pasador y el orificio encajan bien.
 - Presione hasta que suene un clic para asegurarse de que la instalación esté en su lugar.



- Cuando limpie la herramienta, vacíe la boquilla si está bloqueada.

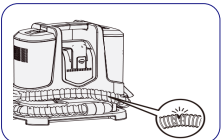

- Revise la manguera para ver si está rota o tiene fugas.

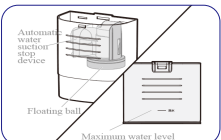

- Vierta las aguas residuales antes de que excedan el nivel máximo de agua. Si la máquina continúa utilizándose a medida que las aguas residuales exceden el nivel máximo de agua, la bola flotante funcionará y la succión se detendrá. Cuando el agua fluya hacia la máquina, apague la máquina y limpie el agua dentro de la máquina, la tubería y el balde.

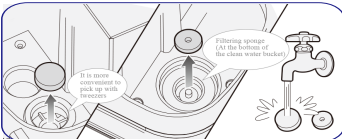

- Enjuague la esponja de aire de entrada y la esponja filtrante después de su uso y reemplácelas si están dañadas.

Solución de problemas

Problemas y soluciones

Si te encuentras con algún problema, utiliza esta lista de comprobación y confirma los siguientes puntos antes de ponerte en contacto con el servicio de atención al cliente de Akitas.



ADVERTENCIA: El limpiador de manchas contiene conexiones eléctricas. El limpiador de manchas no es una pieza reparable.

Culpa	Solución
No funciona después de encender el interruptor	Apague la alimentación y vuelva a enchufarlo. Consulte las instrucciones del dispositivo de protección.
Pulverización reducida o ausencia de pulverización	Vuelva a llenar el balde con agua del grifo. Apague la alimentación; Retire y vuelva a colocar el cucharón. Mantenga el extremo de la manguera por debajo del nivel del agua en el balde para cebar.
Pérdida de potencia de succión	Recoja ambos cubos y vuelva a colocarlos para que encajen correctamente en la unidad. Vacíe el tanque de agua sucia. Limpie las aguas residuales y utilicelas de nuevo. Revise la manguera en busca de grietas, roturas y obstrucciones. Limpie o reemplace la esponja.

Recambios

Los consumibles se pueden quitar y reemplazar cuando se dañan o se pierden. Asegúrese de instalarlo y usarlo.

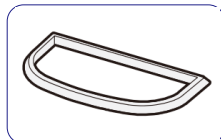

Anillo de sellado para la cubierta superior

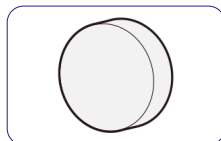

Esponja de aire de entrada

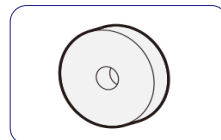

Esponja filtrante

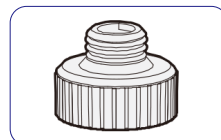

Tapón

Akitas X6

Limpiador de manchas

Condiciones de garantía

Su limpiador Akitas, en el caso de uso doméstico, tiene una garantía de piezas y mano de obra de UN AÑO contra defectos y fallas del producto cuando el producto se usa de acuerdo con los términos y condiciones de esta declaración de garantía. Esta garantía comienza a partir de la fecha original de compra y no es transferible; Conserve su comprobante de compra original para cualquier reclamo de garantía. Esta garantía es válida SOLO en el país donde se compra el limpiador.

LO QUE HARÁ Akitas

Akitas reparará, a su elección, una aspiradora defectuosa o una pieza de aspiradora que esté cubierta por esta garantía. Las reparaciones se pueden realizar utilizando piezas nuevas o reacondicionadas que cumplan o superen las especificaciones de Akitas para piezas nuevas y las piezas reemplazadas serán propiedad de Akitas. Si Akitas decide reparar o reemplazar el limpiador, lo hará a su propio costo. Si no se puede proporcionar un comprobante de compra en el momento de una reclamación de garantía o servicio, cualquier trabajo realizado en el limpiador es de pago. Los gastos de transporte que impliquen la reparación de las piezas defectuosas correrán a cargo del reclamante. La reparación o el reemplazo del limpiador bajo esta garantía no extiende el período de garantía original.

Chelsea Company Limited ("Akitas") se reserva el derecho de interpretación final de la reparación.

LO QUE ESTÁ CUBIERTO

Su garantía Akitas cubre:

La reparación o reemplazo de su electrodoméstico Akitas si su electrodoméstico Akitas se encuentra defectuoso debido a materiales, mano de obra o función defectuosos dentro de 1 año de la compra o entrega (si alguna pieza ya no está disponible o fuera de

fabricación, Akitas la reemplazará con una pieza de repuesto funcional).

Esta garantía de Akitas SOLO será válida si el aparato se utiliza en el país en el que se vendió.

LO QUE NO ESTÁ CUBIERTO

En virtud de la garantía de Akitas, Akitas no será responsable de los costes de reparación o sustitución de un producto en los que se incurra como resultado de:

Daños accidentales, fallas causadas por un uso o cuidado negligente, mal uso, negligencia, operación descuidada o manejo del aparato Akitas que no esté de acuerdo con este Manual de Operación de Akitas.

Uso del aparato Akitas para cualquier otro propósito que no sea el doméstico normal en el país de compra.

Uso de piezas no ensambladas o instaladas de acuerdo con las instrucciones de Akitas.

Uso de piezas y accesorios distintos a los producidos o recomendados por Akitas.

Reparaciones o alteraciones llevadas a cabo por terceros que no sean Akitas o sus agentes autorizados.

Daños de fuentes externas como el tránsito, el clima, cortes eléctricos o subidas de tensión.

Fallos causados por circunstancias fuera del control de Akitas.

Los bloqueos graves causaron daños en el motor.

Desgaste normal (por ejemplo, fusible, barra de cepillo, etc.).

Uso de este aparato sobre escombros, cenizas, yeso.

Reducción del tiempo de descarga de la batería debido a la antigüedad o al uso de la batería (solo máquinas inalámbricas).

Si su garantía de Akitas no se aplica, es posible que tenga derechos y recursos legales disponibles para usted como consumidor. Si tiene alguna duda sobre lo que cubre su garantía de Akitas, envíe un correo electrónico al servicio de atención al cliente de Akitas.

ATENCIÓN AL CLIENTE DE Akitas

¡Gracias por su interés y compra de Akitas

Vacuum Cleaner! En caso de que necesite

servicio o asesoramiento, póngase en contacto

con Chelsea Company Limited.

UK: service-uk@chelseanco.com

EU: service-eu@chelseanco.com

Akitas

Akitas

X6 Nettoyeur de taches

Enlève les taches et les taches

Nettoyant pour tapis et tissus d'ameublement 400W

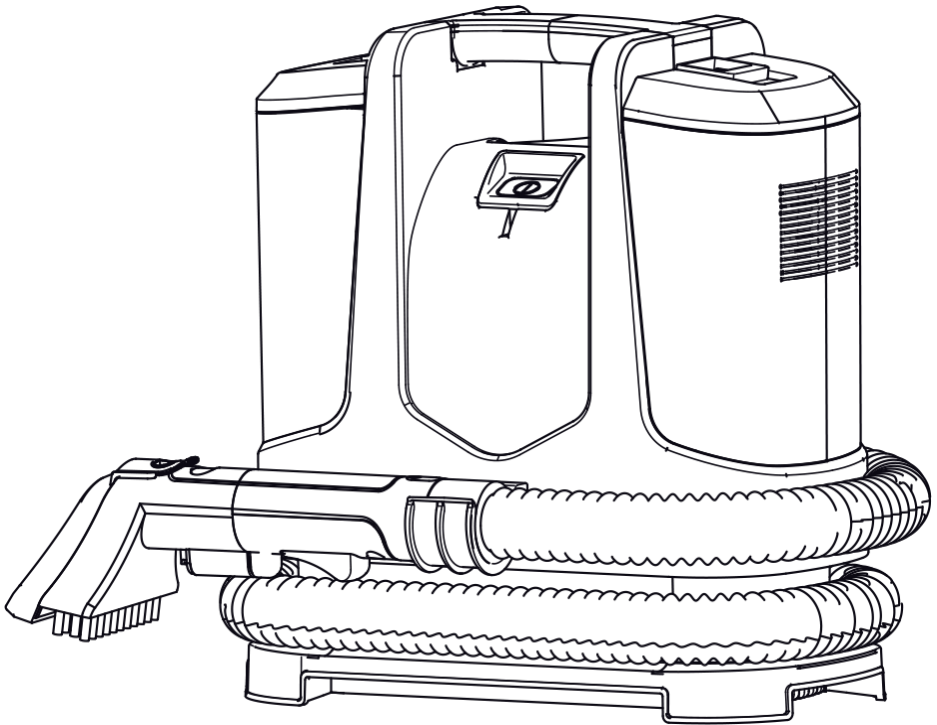

Akitas X6

Fonctionnalités:

1. Poignée
2. Couvercle de seau d'eaux usées
3. Bouton marche/arrêt
4. Seau d'eaux usées
5. Poignée de tuyau
6. Bouton d'arrosage
7. Crochet de tuyau
8. Tuyau
9. Sortie d'air
10. Rangement du tuyau
11. Seau d'eau propre
12. Cordon d'alimentation
13. Bandage du cordon d'alimentation
14. Entrée d'aspiration
15. Brosse
16. Sortie d'eau



Classe II à double isolation.



Utilisation à l'intérieur uniquement.



Lisez les instructions avant utilisation.

IPX4

Accessoires:

7. Crochet de tuyau
17. Outil de brosse à main de tache dure
18. Outil de rembourrage

Spécifications:

Tension: 220-240V ~ 50-60Hz
 Puissance: 400W
 Aspiration : 9kpa
 Niveau sonore : 85 dBA Max
 Réservoir d'eau sale : 500 ml
 Réservoir d'eau propre : 1100ml
 Longueur du cordon: 3m
 Longueur du tuyau: 1,2 m
 Poids net : 3,4 kg

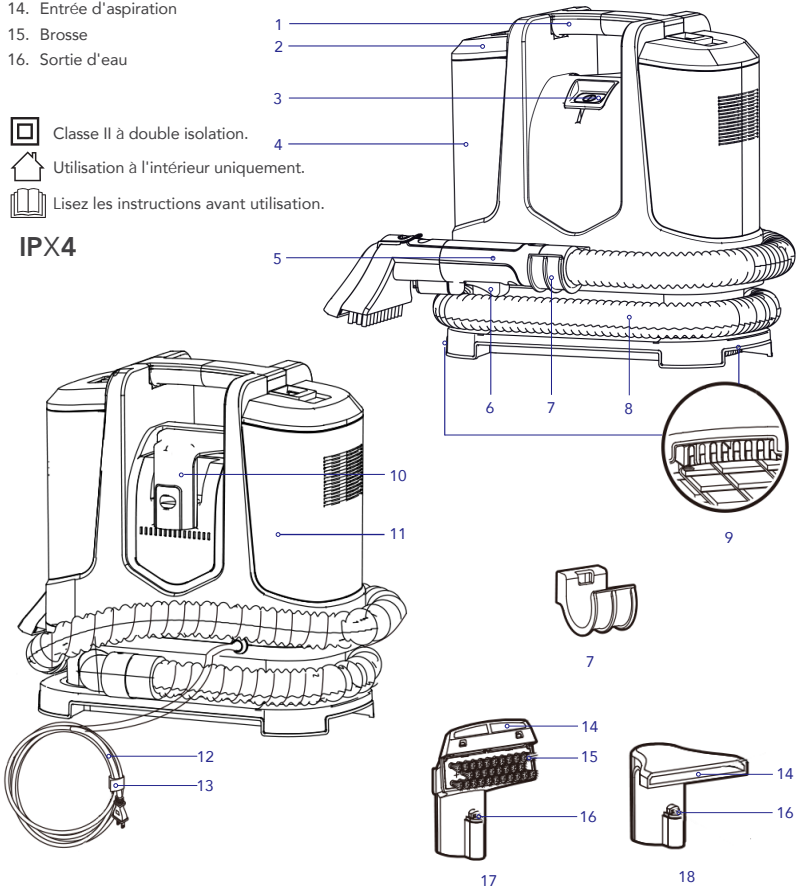

Avant de commencer

Félicitations pour l'achat de votre nouveau nettoyeur de taches Akitas X6. De nombreuses fonctionnalités utiles sont intégrées à votre nettoyeur de taches. Nous vous recommandons de lire attentivement ce manuel d'instructions afin de pouvoir tirer le meilleur parti de toutes les fonctionnalités que cette machine a à offrir.

Veuillez lire ce manuel avant d'utiliser l'aspirateur

Cela vous permettra de tirer pleinement parti de votre nouveau nettoyeur de taches. Conservez ce manuel d'instructions dans un endroit pratique pour référence future.

Important

Éteignez toujours l'aspirateur et débranchez la fiche de l'alimentation électrique avant de nettoyer votre appareil lorsque vous tenez une tâche d'entretien. L'aspirateur ne doit être connecté à une alimentation CA qu'à la tension indiquée sur la plaque signalétique. Ce nettoyeur ne doit être utilisé que pour l'usage auquel il est destiné, tel que décrit dans ces instructions.

Assurez-vous que le câble d'alimentation est fixé dans le crochet de câble.

IMPORTANT! N'utilisez pas l'aspirateur sur le câble d'alimentation.

Mesures de précaution :



1. N'utilisez pas le nettoyeur de taches trop près des radiateurs, des radiateurs ou d'autres surfaces chaudes.



2. Avant d'insérer la fiche d'alimentation dans l'alimentation, assurez-vous que vos mains sont sèches.



3. Lorsque vous souhaitez débrancher la fiche du mur, n'utilisez pas le câble d'alimentation, tirez doucement la fiche de la prise de courant.



AVANT DE NETTOYER, TESTEZ D'ABORD

Avant de nettoyer le tapis, vérifiez la solidité des couleurs.

Humidifiez un chiffon blanc avec la solution. Testez une petite surface de tapis dans un placard. Frottez doucement le chiffon sur le tapis. Vérifiez que chaque couleur ne saigne pas. Si le chiffon reste propre, il devrait être sécuritaire de nettoyer le tapis.

AVERTISSEMENT! Pour réduire le risque d'incendie, de choc électrique ou de blessure lors de l'utilisation d'un appareil électrique, des précautions de base doivent toujours être suivies, notamment les suivantes :

1. Cet appareil n'est pas destiné à être utilisé par des personnes (y compris des enfants) ayant des capacités physiques, sensorielles ou mentales réduites, ou un manque d'expérience et de connaissances, à moins qu'elles n'aient reçu une supervision ou des instructions concernant l'utilisation de l'appareil par une personne responsable de leur sécurité.
2. Les enfants doivent être surveillés pour s'assurer qu'ils ne jouent pas avec l'appareil.
3. Vérifiez toujours le cordon d'alimentation avant utilisation. Le cordon d'alimentation et la fiche doivent être en bon état et ne doivent pas être endommagés ou défectueux. Si le cordon d'alimentation est endommagé, il doit être remplacé par un agent de service agréé ou des personnes de qualification similaire.
4. Les tapis doivent être soigneusement aspirés à sec avant d'être lavés. Utilisez un aspirateur avec une brosse électrique pour de meilleurs résultats.
5. Si vous utilisez une rallonge, assurez-vous qu'elle est d'un type approuvé et qu'elle est complètement déployée. Le non-respect de cette consigne pourrait entraîner une surchauffe de votre aspirateur et l'endommager.
6. Ne faites pas passer l'appareil sur le câble d'alimentation et la prise de courant sur le sol.
7. Ne placez pas de nettoyeur sur les escaliers ou les meubles, car cela pourrait entraîner des blessures ou des dommages. Ne manipulez pas la fiche ou le nettoyeur de taches avec les mains mouillées.
8. Ne placez pas d'objets dans les ouvertures et ne faites pas fonctionner avec les ouvertures et ne faites pas fonctionner avec les ouvertures bloquées. Gardez-les exempts de tout ce qui pourrait réduire le flux d'air.
9. Gardez les cheveux, les vêtements amples, les doigts et toutes les parties du corps à l'écart des ouvertures et des pièces mobiles.
10. N'utilisez pas ce nettoyeur et ses accessoires sur des sols durs. L'utilisation de cette machine sur des sols durs peut rayer ou endommager votre sol.
11. N'utilisez pas le nettoyeur pour taches sur des particules incandescentes, brûlantes ou fumantes.
12. Ne pas utiliser sans le réservoir de

- solution et le réservoir d'eau sale en place.
13. Éteignez toutes les commandes avant de débrancher l'appareil.
 14. Ne stockez pas le nettoyeur avec la solution dans les réservoirs.
 15. Ne pas utiliser pour ramasser des liquides inflammables ou combustibles tels que l'essence ou utiliser dans des zones où ils peuvent être présents.
 16. Il est recommandé d'utiliser la solution de nettoyage des taches fournie par Godfreys.
 17. N'utilisez pas de solutions très moussantes car une quantité excessive de mousse nuit au fonctionnement du nettoyeur de taches. Si des solutions de nettoyage inappropriées sont utilisées, cela annulera la garantie.
 18. Ne tirez pas ou ne transportez pas l'appareil par le câble d'alimentation, n'utilisez pas le câble d'alimentation comme poignée ou ne tirez pas le câble d'alimentation sur les bords ou les coins.
 19. Pour éviter tout choc électrique, ne plongez pas l'appareil, le cordon d'alimentation ou la fiche d'alimentation dans l'eau ou tout autre liquide.
 20. Ne nettoyez jamais les pièces électriques, en particulier les connexions électriques avec de l'eau ou des nettoyants liquides.
 21. N'essayez jamais d'apporter des modifications au nettoyeur de taches.
 22. Utilisation à l'intérieur uniquement.
 23. Rangez toujours l'appareil à l'intérieur, dans un endroit frais et sec.
 24. N'utilisez pas l'appareil s'il est endommagé ou s'il tombe en panne. Vérifiez régulièrement que les composants électriques ne présentent pas de défauts.
 25. Si le nettoyeur de taches fuit de la base, éteignez la machine, débranchez l'alimentation.

DÉFAUTS!

Consultez le guide de dépannage de ce

manuel si votre nettoyeur de taches ne fonctionne pas correctement. Ne continuez pas à utiliser cet appareil si il semble défectueux ou si le cordon d'alimentation est endommagé.

PRUDENCE!

La poignée du tuyau contient un raccordement électrique. L'ensemble du tuyau de nettoyage n'est pas une pièce réparable. Veuillez retourner le produit au magasin Akitas si la tête de nettoyage est défectueuse.

IMPORTANT!

N'utilisez pas le nettoyeur de taches comme aspirateur sec.

VÉRIFIEZ LA SOLIDITÉ DES COULEURS !

Avant de nettoyer le tapis, vérifiez la solidité des couleurs. Humidifiez un chiffon blanc avec la solution. Testez une petite surface de tapis dans un placard. Frottez doucement le chiffon sur le tapis. Vérifiez que chaque couleur ne saigne pas. Si le chiffon reste propre, il devrait être sûr de nettoyer le tapis.

NOTE!

1. Pour les zones très sales, des applications supplémentaires peuvent être nécessaires.
2. Pour un nettoyage optimal, laissez suffisamment de temps à la zone nettoyée pour sécher complètement.
3. Une fois que le tapis est complètement sec, passez l'aspirateur à l'aide d'un aspirateur muni d'une brosse électrique.
4. Pour réduire le risque de fuite, ne stockez pas la machine dans un endroit où elle risque de geler. Des dommages aux composants internes peuvent en résulter.
5. Soyez très prudent lorsque vous nettoyez les escaliers.
6. Ne pas trop mouiller la surface. Utiliser uniquement sur une surface humidifiée par le processus de nettoyage.

Assemblée

Important! Éteignez toujours l'aspirateur et débranchez la fiche de l'alimentation électrique avant de nettoyer votre appareil lorsque vous tentez une tâche d'entretien.

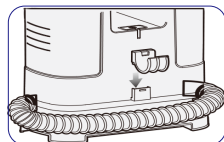

1. Fixez le support de tuyau à l'arrière de la machine en le faisant glisser vers le bas.

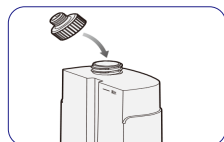

2. Retirez le réservoir d'eau propre en soulevant la poignée de transport du réservoir. Vissez le bouchon sur le réservoir d'eau propre.

Mode d'emploi

AVERTISSEMENT! N'utilisez pas d'eau chaude ou bouillante pour remplir le réservoir d'eau. Ne remplissez le réservoir d'eau qu'avec de l'eau froide du robinet.

Important! Éteignez toujours l'aspirateur et débranchez la fiche de l'alimentation électrique avant de nettoyer votre appareil lorsque vous tentez une tâche d'entretien.



1. Retirez le seau d'eau propre de la machine.

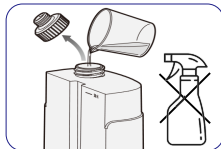

2. Ouvrez le bouchon à vis et remplissez-le d'eau propre. La capacité maximale en eau est d'environ 1L.

AVERTISSEMENT!

N'utilisez pas d'eau chaude ou bouillante pour remplir le réservoir d'eau. Ne remplissez le réservoir d'eau qu'avec de l'eau froide du robinet. Ne mettez pas le solvant de nettoyage dans le seau d'eau propre.

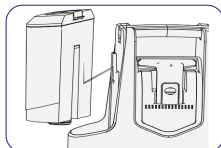

3. Installez le seau d'eau propre dans la machine.

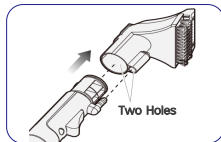

4. Insérez la poignée dans l'outil.

Remarque : Assurez-vous que les deux trous sont alignés lorsqu'ils sont insérés.

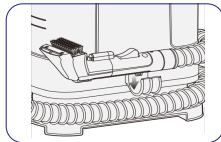

5. Fixez le tuyau et le cordon d'alimentation avant de les manipuler.

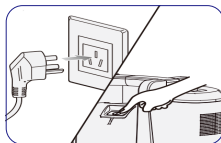

6. Branchez-le, mettez l'appareil sous tension (démarrage).

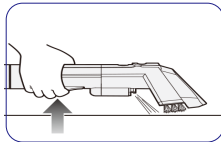

7. Appuyez sur le bouton d'arrosage pour pulvériser de l'eau propre. Vaporisez la tache avec de l'eau propre pour la laisser faire surface. Ne pas pulvériser en continu au même endroit. Après la pulvérisation, absorbez l'eau afin de ne pas provoquer de moisissure et d'odeur.

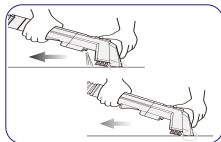

8. Absorbez l'eau, vaporisez de l'eau propre tout en absorbant les eaux usées. Appuyez l'orifice d'aspiration contre la tache, en amenant l'eau et la saleté vers l'avant et en les absorbant.

9. Arrêtez de pulvériser et absorbez les eaux usées. Après avoir utilisé le chiffon sur lequel l'eau est facilement retenue, veuillez sécher au sèche-cheveux ou à l'air libre.

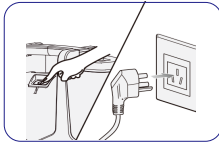

10. Coupez l'alimentation (arrête), débranchez-la. Videz l'eau propre et les eaux usées, et nettoyez le seau d'eaux usées.

Détergent

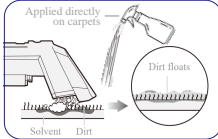

1. Appliquez le solvant de nettoyage sur le tapis et frottez la saleté avec une brosse pour la soulever. Pour connaître la quantité et l'utilisation du solvant de nettoyage, veuillez lire attentivement le manuel et l'utiliser correctement.

Remarque : Ne mettez pas le solvant de nettoyage dans le seau d'eau propre.

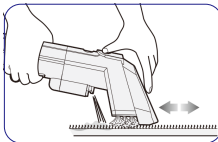

2. Vaporisez de l'eau pour absorber la saleté et ne laissez aucun solvant derrière.

Détergent recommandé
Pour animaux de compagnie: Dr. Beckmann - Détachant et désodorisant pour animaux de compagnie
Pour tapis : Vanish-Oxi Action Détachant pour tapis et tissus d'ameublement en vaporisateur

Détergent	Recommandé	Ne convient pas
	<ul style="list-style-type: none"> • Eau ionisée fortement alcaline • Bicarbonate de soude • Acide citrique • Acide hypochloreux • Eau électrolytique à faible teneur en acide Par exemple, le détergent produit moins de mousse	<ul style="list-style-type: none"> • Détergent neutre pour la cuisine • Détergent fortement alcalin • Détergent fortement acide Lorsque vous utilisez un détergent avec beaucoup de mousse, la mousse peut pénétrer à l'intérieur du nettoyage.

Attention

- Vergewissern Assurez-vous que le solvant de lavage n'endommage pas le tapis avant utilisation.
 - Lorsque vous utilisez un détergent, testez-le d'abord sur le bord du tissu à nettoyer pour vous assurer qu'il n'y a pas de décoloration.
 - N'utilisez pas de diluant, d'aniline, de chloroforme et de solvants inflammables.
 - Ne vaporisez pas de liquides tels que des insecticides, des produits de soins capillaires ou de l'huile lubrifiante.
 - N'utilisez pas le produit pour aspirer des substances inflammables ou combustibles. (comme le kérosène, le diluant à essence, le toner de produit de copie, etc.)
 - N'utilisez pas le produit pour aspirer de l'huile, de la fumée, de la vapeur ou de la poussière sèche.
 - N'utilisez pas cet appareil à proximité de substances combustibles telles que des cigarettes allumées ou des bâtons d'encens, cela pourrait augmenter le risque d'incendie.
 - Seule de l'eau (robinet propre ou détergent recommandé) à 40 °C ou moins doit être mise dans le réservoir d'eau propre.
 - Ne mettez pas le solvant de nettoyage dans le seau d'eau propre.
- Pour connaître la quantité et l'utilisation du solvant de nettoyage, veuillez lire attentivement le manuel et l'utiliser correctement.

Entretien

Vider le réservoir d'eau sale Nettoyage du seau

Éteignez toujours l'aspirateur et débranchez la fiche de l'alimentation électrique avant de vider le seau ou lorsqu'il n'est pas utilisé, ou lorsque vous tentez une tâche d'entretien.

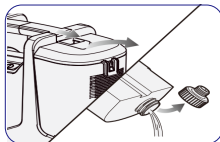

1. Sortez le seau d'eau propre dans le sens de la flèche, dévissez le bouchon à vis et videz l'eau restante.

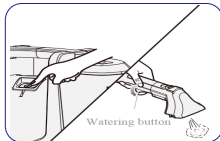

2. Installez le seau vide, puis rallumez-le, appuyez sur le bouton d'arrosage pour retirer l'eau restante de la machine.

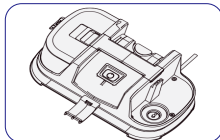

3. Inclinez la machine et videz l'eau restante au fond.

Vider le seau d'eaux usées

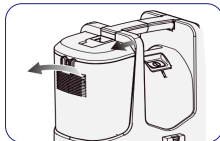

1. Lorsque les eaux usées atteignent le niveau d'eau maximal, arrêtez de travailler et coupez l'alimentation. Retirez le seau d'eaux usées dans le sens de la flèche.

Remarque : Pour de meilleurs résultats, videz, rincez et séchez les réservoirs et les outils avant de les ranger.

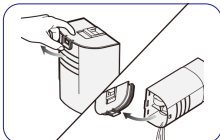

2. Ouvrez le couvercle supérieur du seau d'eaux usées et videz les eaux usées. N'inclinez pas et ne secouez pas le seau d'eaux usées lorsque vous le transportez, sinon les eaux usées s'écouleront facilement.



3. Nettoyez le seau, le couvercle supérieur et la bande d'étanchéité. Nettoyez le seau d'eaux usées à temps après utilisation, afin de ne pas provoquer de bactéries et d'odeurs.

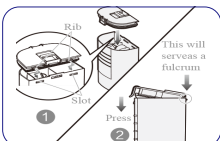

4. Installez la bague d'étanchéité, couvrez et fixez le seau d'eaux usées.



5. ScBouclez le seau d'eaux usées dans le corps. Verrouillez le seau d'eaux usées, ne le secouez pas, sinon, il est facile de fuir et d'affecter le nettoyage.

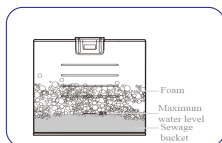

6. BeArrêtez d'utiliser lorsque l'eau dans le seau d'eaux usées dépasse le niveau d'eau maximal, nettoyez le seau d'eaux usées, sinon, l'eau s'écoulera dans la machine.

Attention:

- **P**Arrêtez de fonctionner et **d**ébranchez-le avant l'entretien.
- **N**arrosez pas la machine pour éviter les chocs électriques.
- **N**'utilisez pas le détergent, le diluant, le benzène et d'autres agents chimiques pour nettoyer la machine.

Nettoyage de votre machine

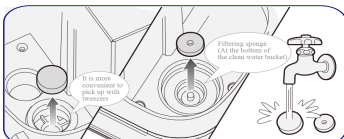
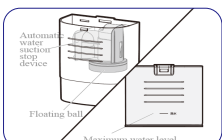
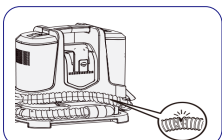
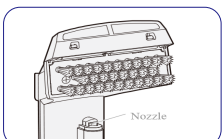
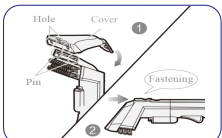
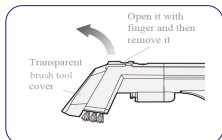
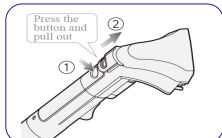
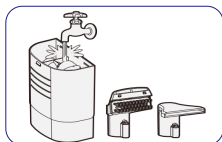

1. Après chaque utilisation, retirez-les du corps, rincez-les abondamment à l'eau et séchez-les à l'air libre.
2. Démontage de l'outil de brosse à main de touche résistante.
3. Démontage du couvercle de l'outil de brosse à main de touche tenace.
4. Installation de la couverture d'outil de brosse à main de touche résistante:
(1) la goupille et le trou s'adaptent bien.
(2) Appuyez jusqu'à ce que le clic retentisse pour vous assurer que l'installation est en place.
5. Lors du nettoyage de l'outil, videz la buse si elle est bloquée.
6. Vérifiez que le tuyau n'est pas cassé et qu'il n'y a pas de fuite.
7. Videz les eaux usées avant qu'elles ne dépassent le niveau d'eau maximal. Si la machine continue d'être utilisée si les eaux usées dépassent le niveau d'eau maximal, la boule flottante fonctionnera et l'aspiration s'arrêtera. Lorsque l'eau s'écoule dans la machine, éteignez la machine et nettoyez l'eau à l'intérieur de la machine, du tuyau et du seau.
8. Rincez l'éponge d'entrée d'air et l'éponge filtrante après utilisation et remplacez-les si elles sont endommagées.

Dépannage

Problèmes et solutions

Si vous rencontrez un problème, veuillez utiliser cette liste de contrôle et confirmer les points suivants avant de contacter le service client d'Akitas.



AVERTISSEMENT: Le nettoyeur de taches contient des connexions électriques. Le nettoyeur de taches n'est pas une pièce réparable.

Faute	Solution
Ne fonctionne pas après la mise en marche de l'interrupteur	Coupez l'alimentation et rebranchez-le. Reportez-vous aux instructions pour le dispositif de protection.
Pulvérisation réduite ou absence de pulvérisation	Remplissez le seau avec de l'eau du robinet. Coupez l'alimentation ; Retirez et réinstallez le seau. Maintenez l'extrémité du tuyau sous le niveau de l'eau dans le seau pour amorcer.
Perte de puissance d'aspiration	Ramassez les deux seaux et réinstallez-les pour qu'ils s'adaptent correctement à l'appareil Videz le réservoir d'eau sale. Nettoyez les eaux usées et utilisez-les à nouveau. Vérifiez que le tuyau n'est pas fissuré, cassé et obstrué. Nettoyez ou remplacez l'éponge.

Pièces de rechange

Les consommables peuvent être retirés et remplacés lorsqu'ils sont endommagés ou perdus. Assurez-vous de l'installer et de l'utiliser.

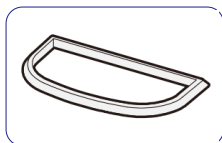

Bague d'étanchéité pour le couvercle supérieur

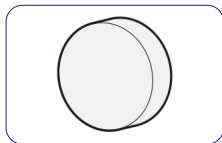

Éponge d'entrée d'air

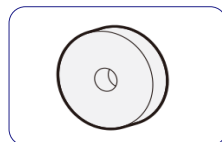

Éponge filtrante

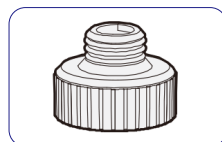

Bouchon à vis

Akitas X6

Nettoyeur de taches

Conditions de garantie

Votre nettoyeur Akitas, dans le cas d'un usage domestique, bénéficie d'une garantie d'un an sur les pièces et la main-d'œuvre contre les défauts et les défaillances du produit lorsque le produit est utilisé conformément aux termes et conditions de cette déclaration de garantie. Cette garantie commence à partir de la date d'achat d'origine et n'est pas transférable ; Veuillez conserver votre preuve d'achat originale pour toute réclamation au titre de la garantie. Cette garantie est valable **UNIQUEMENT** dans le pays où l'aspirateur est acheté.

CE QUE LES Akitas VONT FAIRE

Akitas réparera ou remplacera, à sa discrétion, un aspirateur défectueux ou une pièce d'aspirateur couverte par cette garantie. Les réparations peuvent être effectuées à l'aide de pièces neuves ou remises à neuf qui respectent ou dépassent les spécifications d'Akitas pour les pièces neuves et les pièces remplacées seront la propriété d'Akitas. Si Akitas décide de réparer ou de remplacer le nettoyeur, il le fera à ses propres frais. Si une preuve d'achat ne peut pas être fournie au moment d'une demande de garantie ou d'un service, tout travail effectué sur le nettoyeur est payant. Tous les frais de transport liés à la réparation des pièces défectueuses sont à la charge du demandeur. La réparation ou le remplacement de l'aspirateur dans le cadre de cette garantie ne prolonge pas la période de garantie d'origine. Chelsea Company Limited (« Akitas ») se réserve le droit d'interprétation finale de la réparation.

CE QUI EST COUVERT

Votre garantie Akitas couvre :
La réparation ou le remplacement de votre appareil Akitas si votre appareil Akitas s'avère défectueux en raison d'un défaut de matériaux, de fabrication ou de fonctionnement dans un délai de 1 an à compter de l'achat ou de la livraison (si une pièce n'est plus disponible ou n'est plus fabriquée, Akitas la remplacera par une pièce de rechange fonctionnelle).

Cette garantie Akitas ne sera valable que si l'appareil est utilisé dans le pays dans lequel il a été vendu.

CE QUI N'EST PAS COUVERT

Dans le cadre de votre garantie Akitas, Akitas ne sera pas responsable des frais de réparation ou de remplacement d'un produit encourus à la suite de :

Les dommages accidentels, les défauts causés par une utilisation ou un entretien négligent, une mauvaise utilisation, une négligence, une utilisation ou une manipulation imprudente de l'appareil Akitas qui n'est pas conforme à ce manuel d'utilisation Akitas.

L'utilisation de l'appareil Akitas à des fins autres que domestiques normales dans le pays d'achat.

Utilisation de pièces non assemblées ou installées conformément aux instructions d'Akitas.

Utilisation de pièces et d'accessoires autres que ceux produits ou recommandés par Akitas.

Les réparations ou modifications effectuées par des parties autres qu'Akitas ou ses agents autorisés.

Les dommages causés par des sources externes telles que les transports, les conditions météorologiques, les pannes électriques ou les surtensions.

Les défaillances causées par des circonstances indépendantes de la volonté d'Akitas.

Des blocages graves ont causé des dommages au moteur.

L'usure normale (par exemple, fusible, brosse, etc.).

Utilisation de cet appareil sur des gravats, des cendres, du plâtre.

Réduction du temps de décharge de la batterie en raison de l'âge ou de l'utilisation de la batterie (machines sans fil uniquement).

Si votre garantie Akitas ne s'applique pas, vous pouvez disposer de droits et de recours légaux en tant que consommateur. Si vous avez le moindre doute sur ce qui est couvert par votre garantie Akitas, veuillez envoyer un e-mail au service client d'Akitas.

SERVICE À LA CLIENTÈLE D'Akitas

Merci de votre intérêt et de votre achat d'aspirateur Akitas ! Si vous avez besoin d'un service ou de conseils, veuillez contacter Chelsea Company Limited.
UK: service-uk@chelseanco.com
EU: service-eu@chelseanco.com

Akitas

Akitas

X6 Smacchiatore

Rimuove macchie e macchie

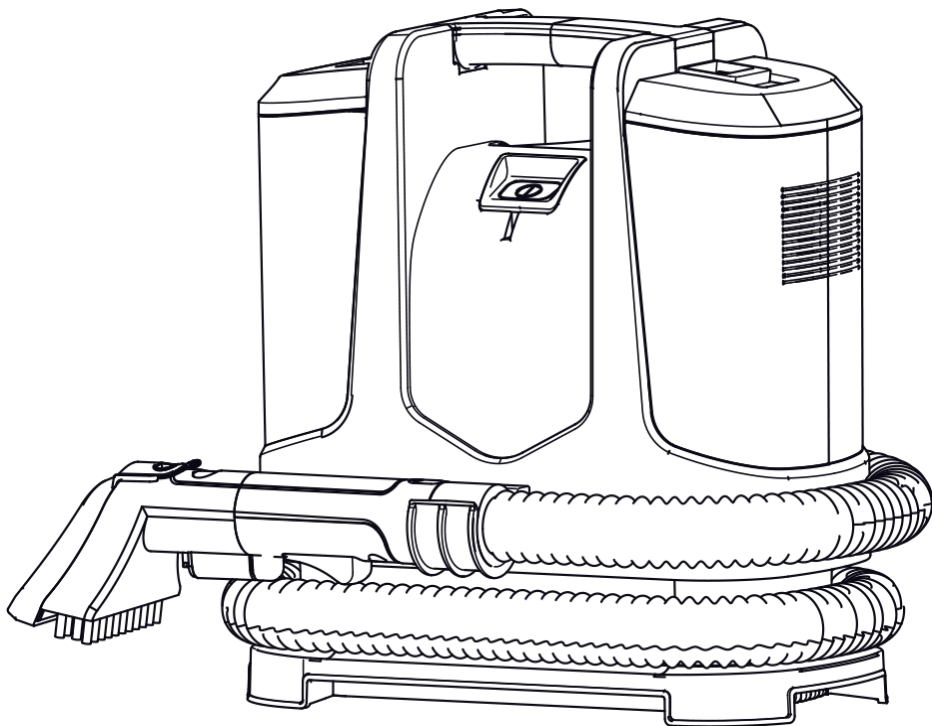

Detergente per moquette e tappezzeria da 400 W



Akitas X6

Tratti somatici:

1. Maniglia
2. Coperchio del secchio delle acque reflue
3. Pulsante di accensione/spengimento
4. Secchio per acque reflue
5. Maniglia del tubo flessibile
6. Pulsante di irrigazione
7. Gancio per tubo flessibile
8. Tubo flessibile
9. Uscita dell'aria
10. Stoccaggio del tubo flessibile
11. Secchio dell'acqua pulita
12. Cavo di alimentazione
13. Benda del cavo di alimentazione
14. Ingresso di aspirazione
15. Spazzola
16. Uscita dell'acqua

-  Classe II a doppio isolamento.
-  Solo per uso interno.
-  Leggere le istruzioni prima dell'uso.

IPX4

Accessoristica:

7. Gancio per tubo flessibile
17. Strumento spazzola a mano per macchie dure
18. Strumento per tappezzeria

Indicazioni:

Tensione: 220-240 V ~ 50-60 Hz
 Potenza: 400W
 Aspirazione: 9kpa
 Livello di rumore: 85 dBA max
 Serbatoio dell'acqua sporca: 500 ml
 Serbatoio dell'acqua pulita: 1100 ml
 Lunghezza del cavo: 3 m
 Lunghezza del tubo: 1,2 m
 Peso netto: 3,4 kg

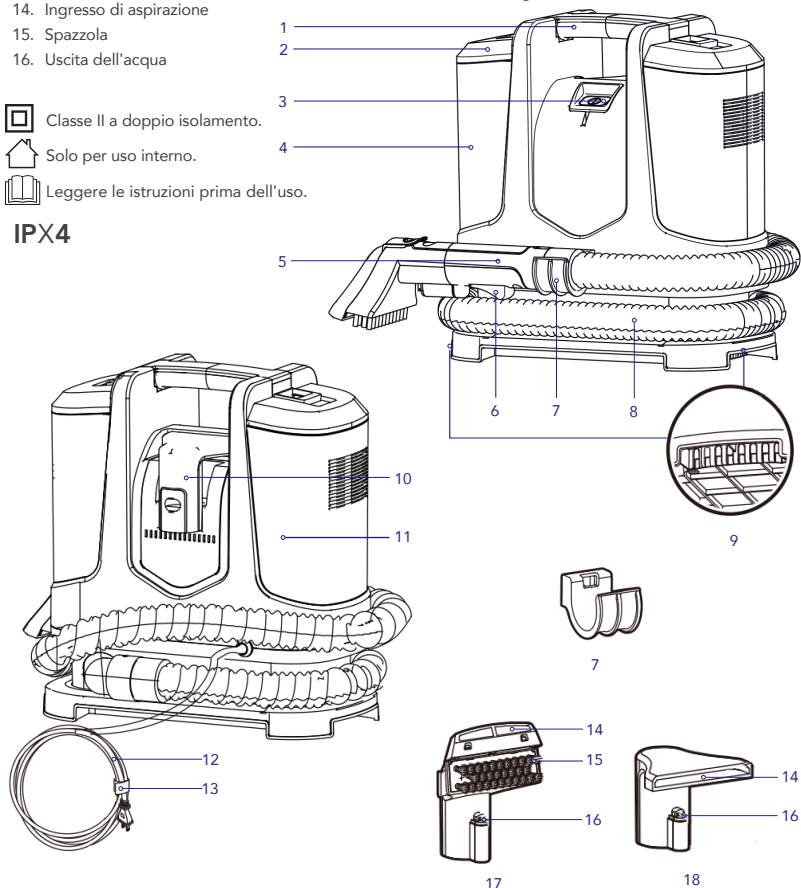

Prima di iniziare

Congratulazioni per l'acquisto del tuo nuovo smacchiatore Akitas X6. Ci sono molte funzioni utili integrate nel tuo battimacchia. Si consiglia di leggere attentamente questo manuale di istruzioni in modo da poter sfruttare al meglio tutte le funzionalità che questa macchina ha da offrire.

Si prega di leggere questo manuale prima di utilizzare l'aspirapolvere

In questo modo otterrete il massimo beneficio dal vostro nuovo smacchiatore. Conservare questo manuale di istruzioni in un luogo a portata di mano per riferimenti futuri.

Importante

Spegnere sempre l'aspirapolvere e rimuovere la spina dall'alimentazione elettrica prima di pulire l'apparecchio quando si tenta qualsiasi operazione di manutenzione. L'aspirapolvere deve essere collegato solo a un'alimentazione CA al voltage indicato sulla targhetta dei dati. Questo detergente deve essere utilizzato solo per lo scopo previsto, come descritto in queste istruzioni.

Assicurarsi che il cavo di alimentazione sia fissato al gancio del cavo.

IMPORTANTE! Non utilizzare l'aspirapolvere sopra il cavo di alimentazione.

Misure precauzionali:



1. Non utilizzare lo smacchiatore troppo vicino a termosifoni, termosifoni o altre superfici calde.



2. Prima di inserire la spina di alimentazione nell'alimentatore, assicurarsi che le mani siano asciutte.



3. Quando si desidera staccare la spina dalla parete, non utilizzare il cavo di alimentazione, estrarre delicatamente la spina dalla presa di corrente.



PRIMA DI PULIRE, TESTARE PRIMA

Prima di pulire il tappeto, verificare la solidità del colore.

Inumidire un panno bianco con la soluzione. Prova una piccola area di moquette in un armadio. Strofina delicatamente il panno sul tappeto. Controllare che ogni colore non sbiadisca. Se il panno rimane pulito, dovrebbe essere sicuro pulire il tappeto.

AVVERTIMENTO! Per ridurre il rischio di incendi, scosse elettriche o lesioni durante l'utilizzo di un apparecchio elettrico, è necessario seguire sempre le precauzioni di base, comprese le seguenti:

- Questo apparecchio non è destinato all'uso da parte di persone (compresi i bambini) con ridotte capacità fisiche, sensoriali o mentali, o prive di esperienza e conoscenza, a meno che non siano state supervisionate o istruite sull'uso dell'apparecchio da una persona responsabile della loro sicurezza.
- I bambini devono essere sorvegliati per assicurarsi che non giochino con l'apparecchio.
- Controllare sempre il cavo di alimentazione prima dell'uso. Il cavo di alimentazione e la spina devono essere in buone condizioni e non devono essere danneggiati o difettosi. Se il cavo di alimentazione è danneggiato, deve essere sostituito da un agente di servizio autorizzato o da persone similmente qualificate.
- I tappeti devono essere asciugati e aspirati accuratamente prima del lavaggio. Utilizzare un aspirapolvere con una spazzola elettrica per ottenere i migliori risultati.
- Se si utilizza una prolunga, assicurarsi che sia di tipo approvato e che sia completamente estesa. In caso contrario, l'aspirapolvere potrebbe surriscaldarsi e danneggiarlo.
- Non far passare l'apparecchio sul cavo di alimentazione e sulla presa di corrente sul pavimento.
- Non posizionare il detergente su scale o mobili, poiché potrebbe causare lesioni o danni. Non maneggiare la spina o lo smacchiatore con le mani bagnate.
- Non inserire oggetti nelle aperture e non operare con le aperture bloccate. Tienili liberi da tutto ciò che potrebbe ridurre il flusso d'aria.
- Tenere i capelli, gli indumenti larghi, le dita e tutte le parti del corpo lontano dalle aperture e dalle parti in movimento.
- Non utilizzare questo detergente e gli accessori su pavimenti duri. L'uso di questa macchina su pavimenti duri può graffiare o danneggiare il pavimento.
- Non utilizzare il detergente per macchie su particelle incandescenti, brucianti o fumanti.

12. Non utilizzare senza il serbatoio della soluzione e il serbatoio dell'acqua sporca in posizione.
13. Spegner tutti i comandi prima di scollegare.
14. Non conservare il detergente con la soluzione nei serbatoi.
15. Non utilizzare per aspirare liquidi infiammabili o combustibili come benzina o utilizzare in aree in cui potrebbero essere presenti.
16. Si consiglia di utilizzare la soluzione detergente fornita da Godfreys.
17. Non utilizzare soluzioni altamente schiumogene poiché una quantità eccessiva di schiuma compromette il funzionamento dello smacchiatore. Se vengono utilizzate soluzioni detergenti non idonee, ciò invaliderà la garanzia.
18. Non tirare o trasportare l'apparecchio tenendolo per il cavo di alimentazione, non utilizzare il cavo di alimentazione come maniglia o tirare il cavo di alimentazione attorno a bordi o angoli.
19. Per evitare scosse elettriche, non immergere l'apparecchio, il cavo di alimentazione o la spina di alimentazione in acqua o altri liquidi.
20. Non pulire mai le parti elettriche, in particolare i collegamenti elettrici, con acqua o detergenti liquidi.
21. Non tentare mai di apportare modifiche allo smacchiatore.
22. Solo per uso interno.
23. Conservare sempre l'apparecchio al chiuso, in un luogo fresco e asciutto.
24. Non utilizzare l'apparecchio se è danneggiato o in panne. Controllare regolarmente che i componenti elettrici non presentino difetti.
25. Se lo smacchiatore perde dalla base, spegnere la macchina e scollegare l'alimentazione.

VIZIO!

Consultare la guida alla risoluzione dei problemi in questo manuale se lo

smacchiatore non funziona correttamente. Non continuare a utilizzare questo apparecchio se sembra difettoso o se il cavo di alimentazione è danneggiato.

CAUTELE!

L'impugnatura del tubo contiene il collegamento elettrico. Il gruppo del tubo di pulizia non è una parte riparabile. Si prega di restituire il prodotto al negozio Akitas se la testina di pulizia è difettosa.

IMPORTANTE!

Non utilizzare lo smacchiatore come aspirapolvere a secco.

VERIFICARE LA SOLIDITÀ DEL COLORE!

Prima di pulire il tappeto, verificare la solidità del colore. Inumidire un panno bianco con la soluzione. Prova una piccola area di moquette in un armadio. Strofina delicatamente il panno sul tappeto. Controllare che ogni colore non sbiadisca. Se il panno rimane pulito, dovrebbe essere sicuro pulire il tappeto.

NOTA!

1. Per aree molto sporche, potrebbero essere necessarie ulteriori applicazioni.
2. Per una pulizia ottimale, attendere che l'area pulita si asciughi completamente.
3. Dopo che il tappeto è completamente asciutto, aspirare il tappeto utilizzando un aspirapolvere con una spazzola elettrica.
4. Per ridurre il rischio di perdite, non conservare la macchina in luoghi in cui potrebbe verificarsi il congelamento. Potrebbero verificarsi danni ai componenti interni.
5. Prestare particolare attenzione durante la pulizia delle scale.
6. Non bagnare eccessivamente la superficie. Utilizzare solo su superfici inumidite dal processo di pulizia.

Assemblea

Importante! Spegner sempre l'aspirapolvere e rimuovere la spina dall'alimentazione elettrica prima di pulire l'apparecchio quando si tenta qualsiasi operazione di manutenzione.

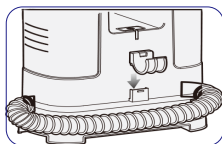

1. Fissare il supporto del tubo sul retro della macchina facendolo scorrere verso il basso.

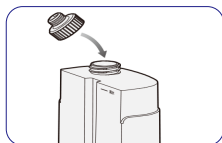

2. Rimuovere il serbatoio dell'acqua pulita sollevando la maniglia di trasporto del serbatoio. Avvitare il tappo sul serbatoio dell'acqua pulita.

Istruzioni per l'uso

AVVERTIMENTO! Non utilizzare acqua calda o bollente per riempire il serbatoio dell'acqua. Riempire il serbatoio dell'acqua solo con acqua fredda del rubinetto.

Importante! Spegnerne sempre l'aspirapolvere e rimuovere la spina dall'alimentazione elettrica prima di pulire l'apparecchio quando si tenta qualsiasi operazione di manutenzione.



1. Rimuovere il secchio dell'acqua pulita dalla macchina.

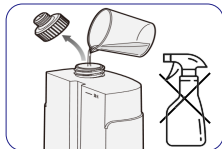

2. Aprire il tappo a vite e riempire con acqua pulita. La capacità massima dell'acqua è di circa 1L.

AVVERTIMENTO!

Non utilizzare acqua calda o bollente per riempire il serbatoio dell'acqua. Riempire il serbatoio dell'acqua solo con acqua fredda del rubinetto. Non mettere il solvente per la pulizia nel secchio dell'acqua pulita.

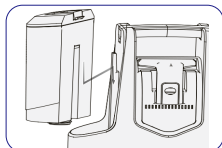

3. Installare il secchio dell'acqua pulita nella macchina.

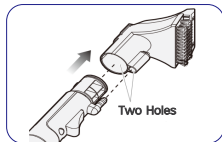

4. Inserire l'impugnatura nell'utensile.

Nota: Assicurarsi che i due fori siano allineati quando vengono inseriti.

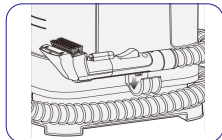

5. Fissare il tubo flessibile e il cavo di alimentazione prima di maneggiarli.

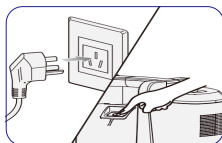

6. Collegarlo, accendere l'alimentazione (avvio).

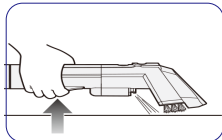

7. Premere il pulsante di irrigazione per spruzzare acqua pulita. Spruzza la macchia con acqua pulita per farla affiorare. Non spruzzare continuamente nello stesso punto. Dopo la spruzzatura, assorbire l'acqua, in modo da non causare muffa e odore.

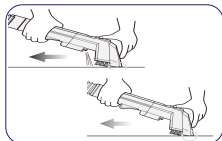

8. Assorbire l'acqua, spruzzare acqua pulita mentre assorbe le acque reflue. Premere la bocca di aspirazione contro la macchia, portando l'acqua e lo sporco in primo piano e assorbendoli.

9. Smettere di spruzzare e assorbire le acque reflue. Dopo aver utilizzato il panno su cui l'acqua viene facilmente trattenuta, asciugare con il phon o all'aria.

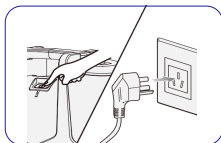

10. Spegnerne l'alimentazione (stop), scollegarla. Versare acqua pulita e liquami e pulire il secchio delle acque reflue.

Detergente

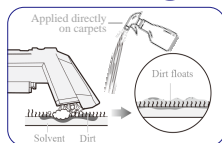

1. Applicare il solvente detergente sul tappeto e strofinare lo sporco con una spazzola per sollevarlo. Per la quantità e l'utilizzo del solvente detergente, leggere attentamente il manuale e utilizzarlo correttamente.

NOTA: Non mettere il solvente per la pulizia nel secchio dell'acqua pulita.

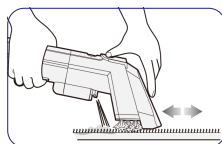

2. Spruzzare acqua per assorbire lo sporco e non lasciare solventi.

Detersivo consigliato
Per animali domestici: Dr. Beckmann - Smacchiatore e odori per animali domestici
Per la moquette: Vanish-Oxi Action Spray per smacchiatori per moquette e tappezzeria

Detergenti	Raccomandato	Non appropriato
	<ul style="list-style-type: none"> • Acqua ionizzata fortemente alcalina • Bicarbonato • Acido citrico • Acido ipocloroso • Acqua elettrolitica acida debole <p>Come il detersivo che produce meno schiuma</p>	<ul style="list-style-type: none"> • Detergente neutro per uso cucina • Detergente fortemente alcalino • Detergente fortemente acido <p>Quando si utilizza un detersivo con molta schiuma, la schiuma potrebbe penetrare all'interno del detergente.</p>
Attenzione		
<ul style="list-style-type: none"> • Verificare che il solvente di lavaggio non causi danni al tappeto prima dell'uso. • Quando si utilizza il detersivo, testarlo prima sul bordo del tessuto da pulire per assicurarsi che non vi siano scolorimenti. • Non utilizzare diluenti, anilina, cloroformio e solventi infiammabili. • Non spruzzare liquidi come insetticidi, prodotti per la cura dei capelli o olio lubrificante. • Non utilizzare il prodotto per aspirare sostanze infiammabili o combustibili. (come cherosene, diluente per benzina, toner per prodotti di copia, ecc.) • Non utilizzare il prodotto per aspirare olio, fumo, vapore o polvere secca. • Non utilizzare questa unità vicino a sostanze combustibili come sigarette accese o bastoncini di incenso, ciò potrebbe aumentare il rischio di incendio. • Nel serbatoio dell'acqua pulita deve essere inserita solo acqua (rubinetto pulito o detersivo consigliato) a 40°C o più fredda. • Non mettere il solvente per la pulizia nel secchio dell'acqua pulita. <p>Per la quantità e l'utilizzo del solvente detergente, leggere attentamente il manuale e utilizzarlo correttamente.</p>		

Manutenzione

Svuotamento del serbatoio dell'acqua sporca Pulizia del secchio

Spegnere sempre l'aspirapolvere e rimuovere la spina dall'alimentazione elettrica prima di svuotare qualsiasi secchio o quando non è in uso, o quando si tenta qualsiasi operazione di manutenzione.

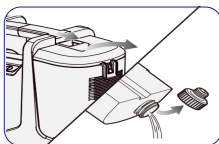

1. Estrarre il secchio dell'acqua pulita nella direzione della freccia, svitare il tappo a vite e versare l'acqua rimanente.

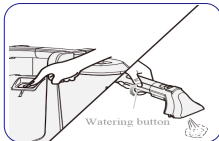

2. Installare il secchio vuoto, quindi riaccendere l'alimentazione, premere il pulsante di irrigazione per rimuovere l'acqua rimanente dalla macchina.

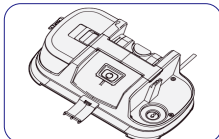

3. Inclinare la macchina e versare l'acqua rimanente sul fondo.

Svuotamento del secchio delle acque reflue



1. Quando le acque reflue raggiungono il livello massimo dell'acqua, interrompere il lavoro e spegnere l'alimentazione. Rimuovere il secchio delle acque reflue nella direzione della freccia.

NOTA: Per ottenere i migliori risultati, svuotare, sciacquare e asciugare i serbatoi e gli strumenti prima di riportarli.

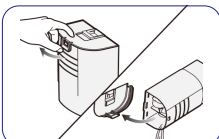

2. Aprire il coperchio superiore del secchio delle acque reflue e versare le acque reflue. Non inclinare o scuotere il secchio delle acque reflue durante il trasporto, altrimenti le acque reflue defluiranno facilmente.



3. Pulire il secchio, il coperchio superiore e la striscia sigillante. Pulire il secchio delle acque reflue in tempo dopo l'uso, in modo da non causare batteri e odori.

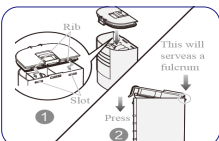

4. Installare l'anello di tenuta, coprire e fissare il secchio delle acque reflue.



5. Allacciare il secchio delle acque reflue nel corpo. Bloccare il secchio delle acque reflue, non scuotere, altrimenti è facile che perda e influisca sulla pulizia..

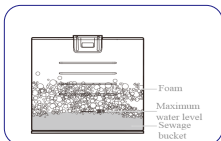

6. Interrompere l'uso quando l'acqua nel secchio delle acque reflue supera il livello massimo dell'acqua, pulire il secchio delle acque reflue, altrimenti l'acqua scorrerà nella macchina.

Attenzione:

- Interrompere il funzionamento e scolgarlo prima della manutenzione.
- Non innaffiare la macchina per evitare scosse elettriche.
- Non utilizzare detersivi, diluenti, benzene e altri agenti chimici per pulire la macchina.

Pulizia della macchina

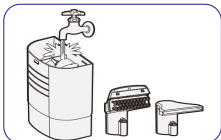

1. Dopo l'uso ogni volta, rimuoverli dal corpo, risciacquare abbondantemente con acqua e asciugare all'aria.

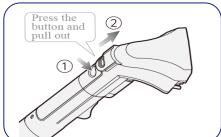

2. Smontaggio dello strumento spazzola manuale per macchie resistenti.

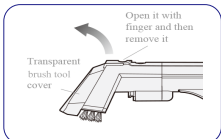

3. Smontaggio del coperchio dello strumento della spazzola manuale per macchie resistenti.

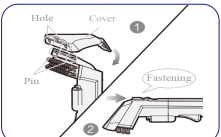

4. Installazione della copertura dello strumento della spazzola manuale per macchie resistenti:
(1) il perno e il foro si adattano bene.
(2) Premere fino a quando non si fa clic per assicurarsi che l'installazione sia in posizione.

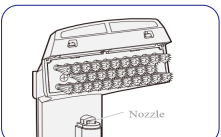

5. Quando si pulisce l'utensile, svuotare l'ugello se è bloccato.

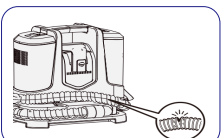

6. Controllare che il tubo non presenti rotture e perdite.

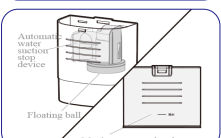

7. Versare le acque reflue prima che superino il livello massimo dell'acqua. Se la macchina continua ad essere utilizzata un installatore il liquame supera il livello massimo dell'acqua, la sfera galleggiante funzionerà e l'aspirazione si fermerà. Quando l'acqua scorre nella macchina, spegnere la macchina e pulire l'acqua all'interno della macchina, del tubo e del secchio.

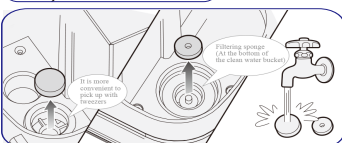

8. Sciacquare la spugna dell'aria in ingresso e la spugna filtrante dopo l'uso e sostituirli se sono danneggiati.

Risoluzione dei problemi

Problemi e soluzioni

Se riscontri un problema, utilizza questa lista di controllo e conferma i seguenti punti prima di contattare l'Assistenza clienti Akitas.



**ATTENZIONE: Lo smacchiatore contiene collegamenti elettrici.
Lo smacchiatore non è una parte riparabile.**

Colpa	Soluzione
Non funziona dopo l'accensione dell'interruttore	Spegnerne l'alimentazione e ricollegarla. Fare riferimento alle istruzioni per il dispositivo di protezione.
Spruzzo ridotto o assenza di spruzzo	Riempire il secchio con acqua di rubinetto. Spegnerne l'alimentazione; Rimuovere e riposizionare il secchio. Tenere l'estremità del tubo sotto il livello dell'acqua nel secchio per adescare.
Perdita di potenza di aspirazione	Raccogliere entrambi i secchi e riposizionarli in modo che si adattino correttamente all'unità Svuotare il serbatoio dell'acqua sporca. Pulisci le acque reflue e riutilizzale. Controllare che il tubo non presenti crepe, rotture e ostruzioni. Pulisci o sostituisci la spugna.

Ricambistica

I materiali di consumo possono essere rimossi e sostituiti in caso di danneggiamento o smarrimento. Assicurarsi di installare e utilizzare.

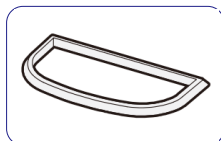

Anello di tenuta per coperchio superiore

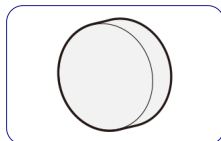

Spugna d'aria in ingresso

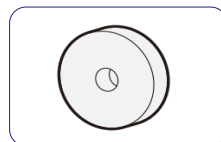

Spugna filtrante

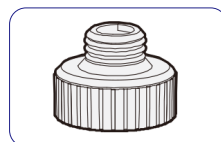

Tappo a vite

Akitas X6

Smacchiatore

Condizioni di garanzia

Il tuo detergente Akitas, in caso di uso domestico, ha una garanzia di UN ANNO su parti e manodopera contro difetti e guasti del prodotto quando il prodotto viene utilizzato in conformità con i termini e le condizioni di questa dichiarazione di garanzia. Questa garanzia decorre dalla data di acquisto originale e non è trasferibile; Si prega di conservare la prova d'acquisto originale per eventuali richieste di garanzia. Questa garanzia è valida SOLO nel paese in cui viene acquistato l'aspirapolvere.

COSA FARÀ Akitas:

Akitas, a sua discrezione, riparerà o sostituirà un aspiratore difettoso o una parte del vuoto coperta da questa garanzia. Le riparazioni possono essere eseguite utilizzando parti nuove o ricondizionate che soddisfano o superano le specifiche di Akitas per le parti nuove e le parti sostituite saranno di proprietà di Akitas. Se Akitas decide di riparare o sostituire l'aspirapolvere, lo farà a proprie spese. Se la prova d'acquisto non può essere fornita al momento di una richiesta di garanzia o di un servizio, qualsiasi lavoro eseguito sull'aspirapolvere è a pagamento. Eventuali spese di trasporto relative alla riparazione di parti difettose sono a carico del richiedente. La riparazione o la sostituzione dell'aspirapolvere ai sensi della presente garanzia non estende il periodo di garanzia originale. Chelsea Company Limited ("Akitas") si riserva il diritto di interpretazione finale della riparazione.

COSA È COPERTO

La tua garanzia Akitas copre:
La riparazione o la sostituzione dell'apparecchio Akitas se l'apparecchio Akitas risulta difettoso a causa di materiali, lavorazione o funzionamento difettosi entro 1 anno dall'acquisto o dalla consegna (se una parte non è più disponibile o fuori

produzione, Akitas la sostituirà con una parte di ricambio funzionale).

Questa garanzia Akitas sarà valida SOLO se l'apparecchio viene utilizzato nel paese in cui è stato venduto.

COSA NON È COPERTO

Ai sensi della garanzia Akitas, Akitas non sarà responsabile per i costi di riparazione o sostituzione di un prodotto sostenuti a seguito di:

Danni accidentali, guasti causati da uso o cura negligente, uso improprio, negligenza, funzionamento incauto o manipolazione dell'apparecchio Akitas non conforme alle presenti Istruzioni per l'uso Akitas.

Utilizzo dell'apparecchio Akitas per scopi diversi dai normali usi domestici nel paese di acquisto.

Utilizzo di parti non assemblate o installate secondo le istruzioni di Akitas.

Utilizzo di parti e accessori diversi da quelli prodotti o consigliati da Akitas.

Riparazioni o modifiche effettuate da soggetti diversi da Akitas o dai suoi agenti autorizzati.

Danni causati da fonti esterne come trasporto, condizioni atmosferiche, interruzioni elettriche o sbalzi di tensione. Guasti causati da circostanze al di fuori del controllo di Akitas.

Gravi ostruzioni hanno causato danni al motore.

Normale usura (ad es. fusibile, barra delle spazzole, ecc.).

Utilizzo di questo apparecchio su calcinacci, cenere, intonaco.

Riduzione del tempo di scarica della batteria dovuto all'età o all'uso della batteria (solo macchine a batteria).

Se la garanzia Akitas non si applica, l'utente potrebbe avere a disposizione diritti e rimedi legali in qualità di consumatore. In caso di dubbi su ciò che è coperto dalla garanzia Akitas, inviare un'e-mail all'Assistenza clienti Akitas.)

SERVIZIO CLIENTI Akitas

Grazie per l'interesse e l'acquisto di Akitas Vacuum Cleaner! In caso di necessità di assistenza o consulenza, contattare Chelsea Company Limited.
UK: service-uk@chelseanco.com
EU: service-eu@chelseanco.com

Akitas

Chelsea Company Limited
Corylus, Burtons Way, Chalfont
St Giles, HP8 4BP, UK

