

Akitas

2 in 1 Handy VAC



Model: S12

EN

Akitas S12 Handy VAC

Congratulations on the purchase of your new Akitas S12 handy VAC. There are many useful features built into your stickvac. We recommend that you carefully read this instruction manual for the best results.

Your Vacuum Cleaner

In The Box

Carefully remove your compact vacuum cleaner from the box.

Inside the box you will find

- Handy VAC
- Telescopic Extension Tube
- Wessel Werk Floor Brush
- Crevice Tool
- Brush Tool
- Wall Mount with 3 Rawlplugs and 3 screws
- Instruction Manual

Specification

Model Number	Akitas S12
power supply	220 - 240V ~ 50/60Hz
Max power consumption	600 watts

Description of parts

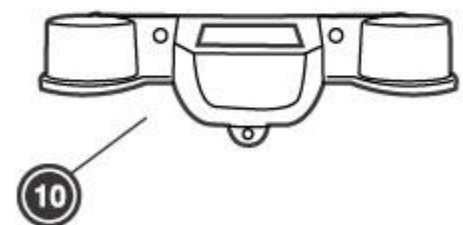
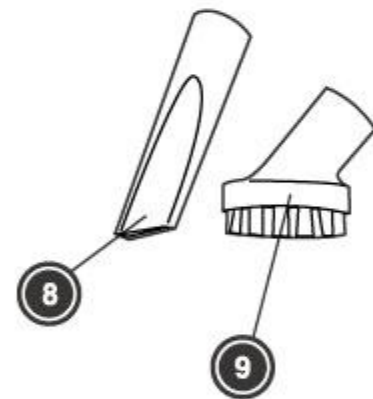
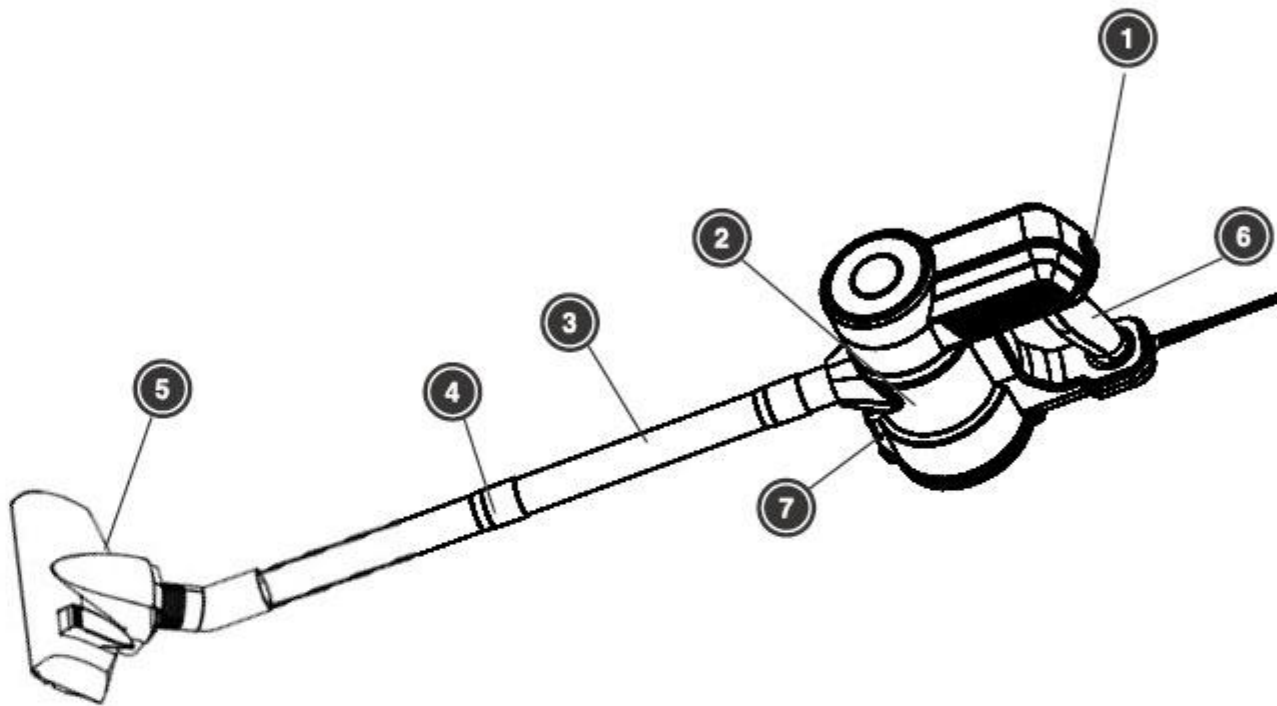

- ① On/Off Button
- ② Dirt Container
- ③ Telescopic Extension Tube
- ④ Extension Tube Expand Button
- ⑤ Wessel Dual-position carpet/Floor Brush
- ⑥ Handle
- ⑦ Dust Release Button
- ⑧ Crevice Tool
- ⑨ Brush Tool
- ⑩ Wall Mount with 3 x Rawlplugs and 3 X Screws

Before You Begin

This cleaner must be operated in accordance with these instructions and used only for domestic household cleaning to remove DRY dirt and dust from household carpets, flooring, walls and fabrics. This cleaner is not fit to be used as an industrial cleaner and will void the manufacturer's warranty if used inappropriately.

Please read these instructions thoroughly. This will ensure you obtain full benefit from your new cleaner. Keep this Instruction Manual in a convenient and safe place for future reference.

Important

Always switch the cleaner off and remove the power plug from the electricity supply before cleaning your appliance, when not in use, or attempting any maintenance task. The cleaner must only be connected to an AC power supply at the voltage shown on the rating plate. This cleaner should only be used for its intended purpose as described in these instructions.

Precautionary Measures:



1. Do not operate the vacuum cleaner too close to heaters, radiators, or other hot surfaces.



2. Before inserting the power plug into the power supply, make sure your hands are dry.



3. Before turning on the vacuum cleaner, remove any large objects from the floor or cleaning surface to prevent damage to the filter.



4. When you want to pull the power plug from the power supply, **do not** use the power cable, gently pull the power plug from the power socket.



5. Do not use the vacuum cleaner to pick up water or liquids.

Important Safeguards

IMPORTANT! Always switch off the cleaner and remove the plug from the electricity power supply before cleaning your appliance, when not in use or attempting any maintenance task. The cleaner must only be connected to an AC power supply at the voltage shown on the rating label. This cleaner should only be used for its intended purpose as described in this instruction manual.

Never operate the vacuum cleaner without filters.

- If the appliance is handed over to other persons, also supply them with the instructions for use. When using electrical appliances, basic safety precautions should always be followed to reduce the risk of fire electric shock, and/or injury to persons.
- Intended use: This appliance is suited for vacuuming. Only use the appliance for domestic purpose - the appliance is not suited for commercial or outdoor use.
- The safeguards must be followed closely, and the appliance has to be used in the way indicated in these instructions. Any other use, especially misuse, can cause injury or damage by electrical shock, fire, moving mechanical parts. In case of damage and accidents caused by not following this instruction for use, the manufacturer assumes no liability.
- Ensure that the mains voltage rating of your power supply corresponds to the voltage requirements of the appliance.
- Always handle the power cord with care; do not pull or strain it. The power cord should never be folded or pinched. Always pull the plug to disconnect the power cord; never pull on the cord to disconnect it.
- This appliance can be used by children aged from 8 years and above and persons with reduced physical, sensory, or mental capabilities or lack of experience and knowledge, if they have been given supervision or instruction concerning use of the appliance in a safe way and understand the hazards involved. Children must not play with the appliance. Cleaning and user maintenance should not be performed by children without supervision .
- Do not leave the appliance unattended while it is connected to the power supply. Always switch off and unplug the appliance if it is not in use and before moving, cleaning and/or assembling or disassembling it.
- Keep fingers, hair and loose clothing away from moving parts and openings whilst using the vacuum cleaner.
- Do not position the appliance above you when cleaning stairs.
- Never place your fingers or other objects into any part of the cleaner. Be aware that loose clothing or hair may become trapped in the Cleaning if improperly used .
- Do not use the appliance to clean animals or people.

- * Do not direct at people, animals, electrical outlets, or equipment containing electrical components.

Do not operate the appliance if:

- The power cord is damaged .
- It malfunctions or if it has been dropped or damaged in any manner .
- Any of the openings are blocked .
- The dust container and filter are not correctly positioned .
- * If the supply cord is damaged, it must be replaced by the manufacturer, its service agent or similarly qualified persons in order to avoid a hazard.

Do not use the appliance:

- To pick up flammable liquid, matches, cigarette ends, hot ashes or any hot, burning or smoking objects.
- To pick up hard, sharp objects such as glass or nails etc.
- With parts or accessories other than those supplied, as this could cause damage.
- For anything other than its intended use.
- Outdoors.

Unplug the cord from the mains:

- If the appliance malfunctions during use .
- Before cleaning .
- After use and before storing .
- * Do not operate the appliance with a damaged cord, if it is malfunctioning or has been dropped or damaged in any manner. Ask a competent, qualified electrician to check and repair it. Never try to repair it yourself.

* **Caution! This appliance is not a toy.**

- * Never leave the appliance unsupervised when it is in use.
- * Explain to your children all the risks which can be caused:
 - By hot parts of the appliance.
 - BY moving and/or sharp-edged parts
 - By the electric current.
- * Keep the appliance out of reach of children or persons who cannot handle electric appliances properly.
- * The appliance must be stored in a place that is inaccessible by children .
- * Do not leave packaging components (plastic bags, cardboard, polystyrene, etc.) within the reach of children, as it could be dangerous danger of suffocation!

Caution! Risk of electric shock:

- Never immerse the appliance, cord or plug in water or any other liquid .
- Do not use the appliance if your hands or the appliance are wet .
- Do not use the appliance to pick up water or any other liquid .
- To avoid the risk of electric shock or damage to the appliance , do not operate or store it outdoors or in damp or wet areas.

Caution! Risk of accidents, injury, and damage:

- Do not operate the appliance when the appliance or any parts of it is damaged, to avoid all risks.
- Do not attempt to use the appliance with any parts or accessories not recommended by the manufacturer. This is dangerous and can cause injury to the user and damage to the appliance.
- Switch off the appliance before changing accessories.
- Take care that the power cord never hangs over the edges of furniture.
- Take care that the power cord never touches hot surfaces or sharp-edged objects.
- Do not store the appliance in direct sunlight or high humidity conditions .
- Ensure that the dust filter is regularly cleaned to preserve the suction of the appliance.
- Use of an extension cord with this appliance is not recommended.
- This appliance should not be operated by means of an external timer or separate remote-control system.

· **Caution! Always switch off the appliance immediately and unplug after each use.**

· **This product is fitted with a thermal safety cut-out, which will activate if the motor overheats due to the blocked air inlets. If the appliance cuts out, allow it to cool for 1 hour, then empty the dust container and clean all of the filters, once this is done it can be plugged back into the mains and used as normal.**

Assembly

IMPORTANT! Always remove the power plug from the power supply before fitting or removing accessories!

- A** Connect the extension tube to the handy vac.
- B** Insert the required accessory into the extension tube.

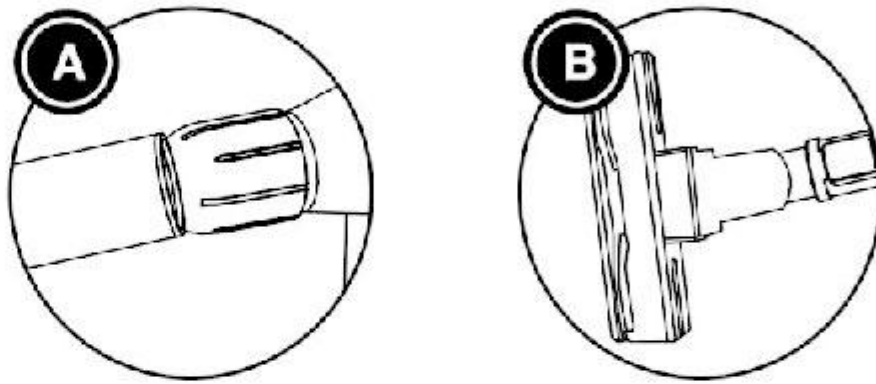

Instruction for Use

- Pull out the mains cord to its full length and plug into the mains supply.
- Switch on by pressing the On/Off button



Wall Mount

- Position the wall mount against the wall that it will be fixed to. Mark the positions of the 3 screw holes with a pencil. Use a spirit level to ensure the holes are level.
- Drill the 3 holes where you have marked and insert the 3 rawlplugs ensuring that the edges are flush with surface of the wall
- Drill Place the wall mount in front of the rawlplugs and fix the wall mount into the wall with the 3 screws provided.

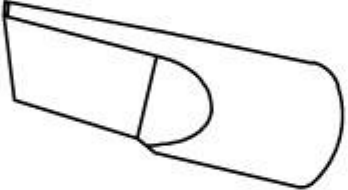

Accessories

IMPORTANT! Always remove the power plug from the power supply before fitting or removing accessories.

Accessory	Use	
Wessel Floor Brush	Bristles can be extended for hard floors. Bristles can be retracted for carpets.	
Crevice Tool	Perfect for eliminating dust from hard to reach places	
Brush Tool	For multi-surface cleaning	

Cleaning and Maintenance

To obtain the best result from your cleaner, empty the dirt container after each use, otherwise the airflow and cleaning power will be reduced.

IMPORTANT! Always remove the power plug from the power supply before performing any maintenance.

Emptying and Cleaning the Dirt Container

1, Hold the dirt container over a dust bin and press the dirt container release button. The bottom of the dust container will drop down to release the dirt.

2, Close the bottom of the dirt container by pressing the base upwards until it clicks into place.

Note: The dirt container should be emptied before dust and debris reaches the “MAX” line.

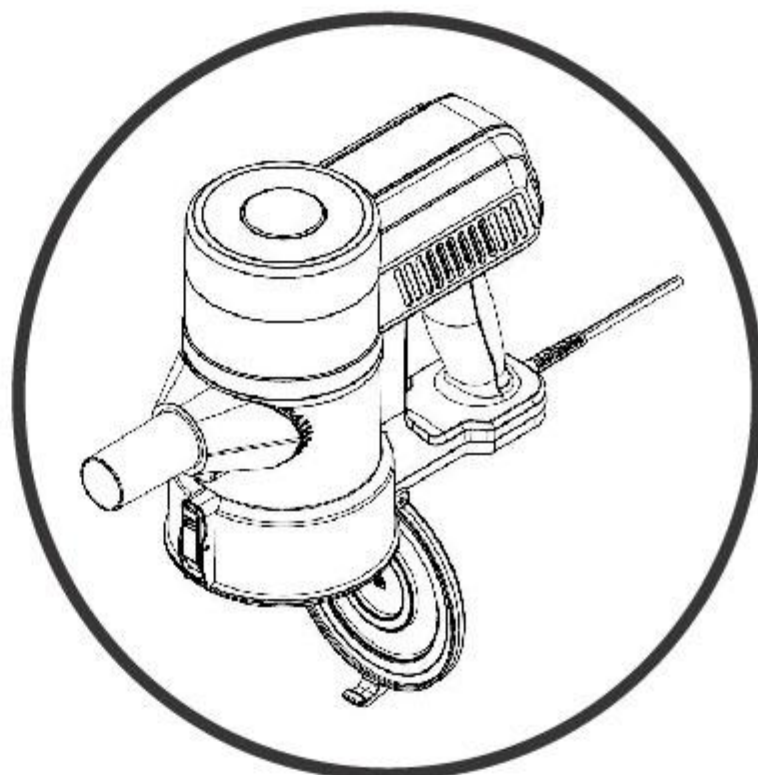

Cleaning the filters and separator

IMPORTANT! Always remove the power plug from the power supply before performing any maintenance.

- 1, Empty the dirt container before cleaning the filter and separator
- 2, Turn the separator anti-clockwise to remove from the dirt container. Tap this against the bin to remove excess dust. You can also rinse this in lukewarm water
- 3, Turn the Hepa filter anti-clockwise to remove from the dirt container. Tap this against a bin to remove excess dust. You can rinse this in lukewarm water.
- 4, Once rinsed, leave this to dry for 24 hours before placing separator and filters back into the vacuum. Turn clockwise to put this back in.

NOTE: Do not use the vacuum without the filters or separator in it.
IMPORTANT! The dirt container and separator will not lock back onto the vacuum unless the filter is fitted correctly.

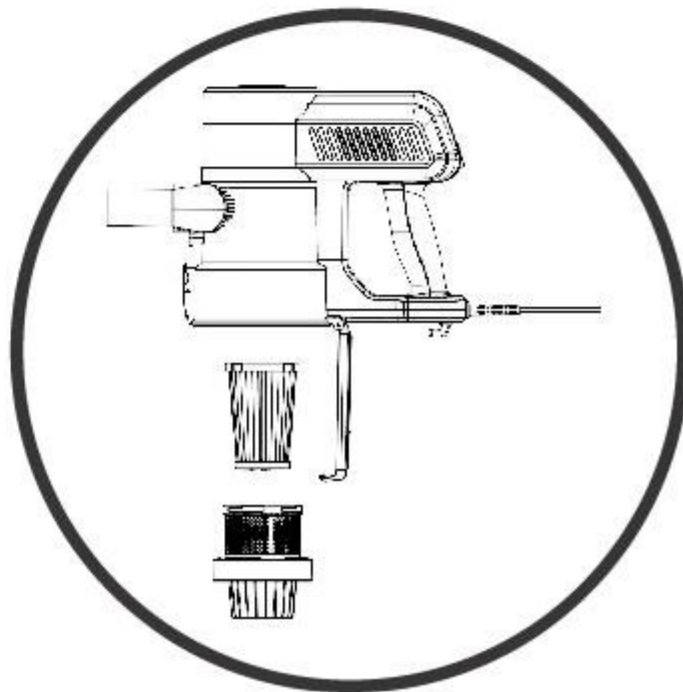

REMOVING BLOCKAGE FROM TELESCOPIC EXTENSION TUBE

Remove any blockage by inserting a wire or hanger into the extension tube.

TIP: To test for a blockage in the tube, drop a small ball of paper through the tube, the paper will drop through if the tube is clear.

Troubleshooting

If you come across a problem, please use the checklist of troubleshooting tips before contacting Akitas Customer Care:

Warning: To reduce the risk of personal injury, unplug the vacuum cleaner before performing maintenance or troubleshooting checks.

Fault	Solutions
The cleaner will not turn on	Check power plug is properly inserted in mains socket; Make sure ON/OFF switch is in the ON Position.
Suction is weak.	Check to see that the dirt container, filter, and separator is not dirty or clogged with dirt. Check that the accessories and rode are not clogged with dust
The cleaner makes an abnormal sound when switched on.	Turn off the cleaner immediately. Check the appliance to ensure that there are no blockages.

Conditions of Warranty

Your Akitas cleaner, in the case of domestic use, has a 1-year parts and labour warranty against product defects and failures when the product is used in accordance with the terms and conditions of this warranty statement.

This warranty commences from the original date of purchase and is not transferable; please retain your original proof of purchase for any warranty claims. This warranty is valid only in the country where the cleaner is purchased.

The cleaner must be operated in accordance with these instructions and used only for domestic household cleaning to remove DRY dirt and dust from household carpets, flooring, and fabrics. This cleaner is not fit to be used as an industrial cleaner and is not designed for the collection of vitreous building material including particle board, construction products and similar products such as wood/fibres, cement, fillers, fibre glass etc or excessive or frequent sand. The infrequent pick-up of these materials in these circumstances may be harmful to your cleaner and may void the manufacturer's warranty.

Accessories and consumables including brush head and filters, unless defective in manufacture, are not subject to this warranty. To prolong the life of accessories and consumables, regular care and maintenance is recommended.

When properly used and cared for, your cleaner will render excellent service; refer to the instruction manual for further details, as misuse or failure to follow the instructions makes this warranty void.

In the event of service or advice being needed, please contact Chelsea Company Limited. The decision to repair or replace the cleaner is at the sole discretion of Chelsea Company Limited. If Chelsea Company Limited decide to repair or replace the cleaner, it will do so at its own cost.

Chelsea Company Limited unable to accept responsibility under this warranty for any repair work not carried out by an authorised Akitas Service Agent or from the use of non-genuine parts. If any part is no longer available or manufactured, Chelsea Company Limited will replace it with a genuine functional replacement part. This warranty does not apply to the cost of replacing any parts of the product due to normal wear and tear, alterations, improper installation, physical abuse, misuse, or accidental damage. Any transportation costs involved in the repair of defective parts shall be borne by the claimant.

If proof of purchase cannot be provided at the time of a warranty claim or service, any work carried out on the cleaner is chargeable.

The repair or replacement of the cleaner under this warranty does not extend the original period of warranty.

DISPOSAL INFORMATION

Akitas products are made from high grade recyclable materials. Please dispose of this product responsibly and recycle where possible.

*Please note that not all parts are recyclable. Recycling of parts is subject to the capabilities of 3rd party suppliers.

Akitas

2 in 1 Handy VAC



Model: S12

Akitas S12 Handy VAC

Herzlichen Glückwunsch zum Kauf Ihres neuen Akitas S12 Handstaubsaugers. In Ihrem Staubsauger sind viele nützliche Funktionen integriert. Wir empfehlen, dass Sie diese Bedienungsanleitung sorgfältig durchlesen, um die besten Ergebnisse zu erzielen.

Ihr Staubsauger

Im Karton

Entnehmen Sie vorsichtig Ihren kompakten Staubsauger aus der Box.

In der Box finden Sie:

- Handy VAC
- Teleskopverlängerungsrohr
- Wessel Werk Bodenbürste
- Fugendüse
- Bürstenaufsatz
- Wandhalterung mit 3 Dübeln und 3 Schrauben
- Bedienungsanleitung

Spezifikation

Modellnummer	Akitas S12
Stromversorgung	220 - 240V ~ 50/60Hz
Maximale Leistungsaufnahme	600 watts

Beschreibung der Teile

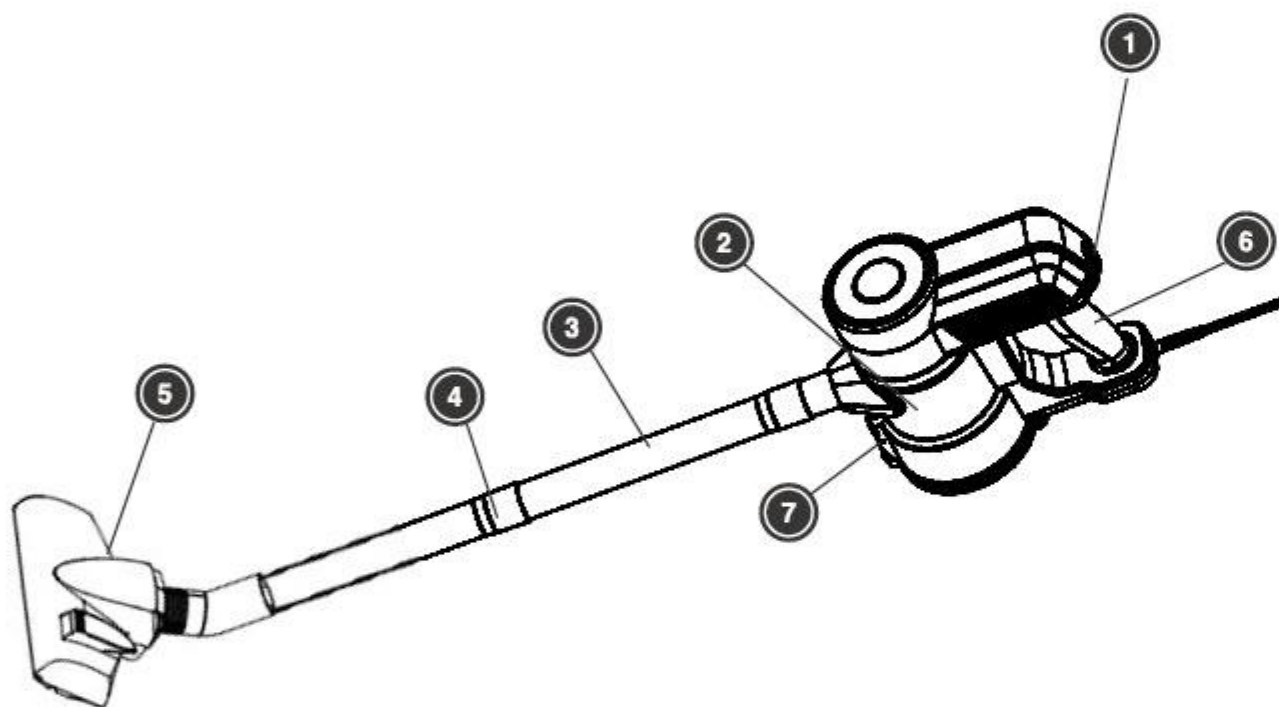

- ① Ein-/Aus-Schalter
- ② Schmutzbehälter
- ③ Teleskop-Verlängerungsrohr
- ④ Taste zum Ausfahren des Verlängerungsrohrs
- ⑤ Wessel Dual-Position Teppich-/Bodenbürste
- ⑥ Griff
- ⑦ Taste für Staubfreisetzung
- ⑧ Fugendüse
- ⑨ Bürstenaufsatz
- ⑩ Wandhalterung mit 3 x Dübeln und 3 x Schrauben

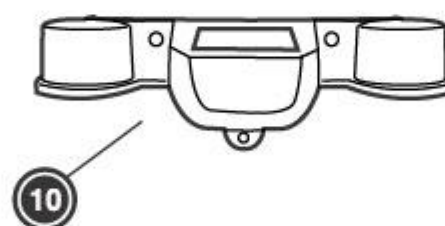
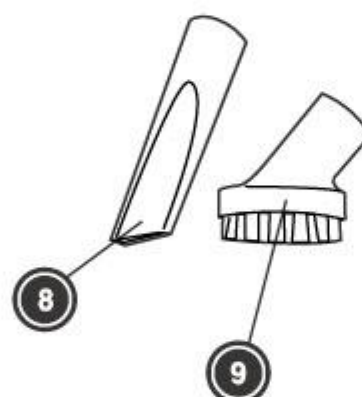

Bevor Sie beginnen

Dieser Reiniger muss gemäß diesen Anweisungen betrieben und nur für die Reinigung von trockenem Schmutz und Staub in Haushalten verwendet werden, um Haushaltsteppiche, Böden, Wände und Stoffe zu reinigen. Dieser Reiniger eignet sich nicht für den Einsatz als Industriereiniger und führt zum Verlust der Herstellergarantie, wenn er unsachgemäß verwendet wird.

Bitte lesen Sie diese Anweisungen gründlich durch. Dies stellt sicher, dass Sie den vollen Nutzen aus Ihrem neuen Reiniger ziehen. Bewahren Sie diese Bedienungsanleitung an einem bequemen und sicheren Ort zur zukünftigen Referenz auf.

Wichtig

Schalten Sie den Reiniger immer aus und ziehen Sie den Netzstecker aus der Steckdose, bevor Sie Ihr Gerät reinigen, es nicht verwenden oder Wartungsarbeiten durchführen. Der Reiniger darf nur an eine Wechselstromversorgung mit der auf dem Typenschild angegebenen Spannung angeschlossen werden. Dieser Reiniger sollte nur gemäß den in diesen Anweisungen beschriebenen Zwecken verwendet werden.

Sicherheitsmaßnahmen:



1, Betreiben Sie den Staubsauger nicht zu nah an Heizungen, Radiatoren oder anderen heißen Oberflächen.



2, Bevor Sie den Netzstecker in die Steckdose stecken, stellen Sie sicher, dass Ihre Hände trocken sind.



3, Bevor Sie den Staubsauger einschalten, entfernen Sie alle größeren Objekte vom Boden oder der Reinigungsfläche, um Beschädigungen am Filter zu vermeiden.



4, Wenn Sie den Netzstecker aus der Steckdose ziehen möchten, verwenden Sie nicht das Stromkabel. Ziehen Sie den Netzstecker vorsichtig aus der Steckdose.



5, Verwenden Sie den Staubsauger nicht, um Wasser oder Flüssigkeiten aufzusaugen.

Wichtige Sicherheitsvorkehrungen

WICHTIG! Schalten Sie den Reiniger immer aus und ziehen Sie den Stecker aus der Steckdose, bevor Sie Ihr Gerät reinigen, es nicht verwenden oder Wartungsarbeiten durchführen. Der Reiniger darf nur an eine Wechselstromversorgung mit der auf dem Typenschild angegebenen Spannung angeschlossen werden. Dieser Reiniger sollte nur gemäß den in dieser Bedienungsanleitung beschriebenen Zwecken verwendet werden.

Betreiben Sie den Staubsauger niemals ohne Filter.

- *Wenn das Gerät an andere Personen übergeben wird, stellen Sie ihnen auch die Gebrauchsanweisung zur Verfügung. Bei der Verwendung von elektrischen Geräten sollten grundlegende Sicherheitsvorkehrungen immer befolgt werden, um das Risiko von Brand, elektrischem Schlag und/oder Verletzungen zu reduzieren.
- *Vorgesehene Verwendung: Dieses Gerät ist für das Staubsaugen geeignet. Verwenden Sie das Gerät nur für den häuslichen Gebrauch - das Gerät ist nicht für den gewerblichen oder Außenbereich geeignet.
- *Die Sicherheitsvorkehrungen müssen genau befolgt werden, und das Gerät muss gemäß den in diesen Anweisungen angegebenen Richtlinien verwendet werden. Jede andere Verwendung, insbesondere Missbrauch, kann zu Verletzungen oder Schäden durch elektrischen Schlag, Feuer oder bewegliche mechanische Teile führen. Bei Schäden und Unfällen, die durch Nichtbefolgen dieser Gebrauchsanweisung verursacht werden, übernimmt der Hersteller keine Haftung.
- *Stellen Sie sicher, dass die Netzspannung Ihres Netzteils den Spannungsanforderungen des Geräts entspricht.
- *Gehen Sie immer vorsichtig mit dem Netzkabel um; ziehen oder belasten Sie es nicht. Das Netzkabel sollte niemals gefaltet oder gequetscht werden. Ziehen Sie immer am Stecker, um das Netzkabel zu trennen; ziehen Sie niemals am Kabel, um es zu trennen.
- *Dieses Gerät kann von Kindern ab 8 Jahren und älter sowie von Personen mit eingeschränkter körperlicher, sensorischer oder geistiger Fähigkeiten oder mangelnder Erfahrung und Wissen verwendet werden, wenn ihnen eine Aufsicht oder Anleitung zur sicheren Verwendung des Geräts gegeben wurde und sie die damit verbundenen Gefahren verstehen. Kinder dürfen nicht mit dem Gerät spielen. Reinigungs- und Benutzerwartung sollten von Kindern nicht ohne Aufsicht durchgeführt werden.
- *Lassen Sie das Gerät nicht unbeaufsichtigt, während es mit der Stromversorgung verbunden ist. Schalten Sie das Gerät immer aus und ziehen Sie den Stecker, wenn es nicht in Gebrauch ist, und bevor Sie es bewegen, reinigen und/oder montieren oder zerlegen.

- Halten Sie Finger, Haare und lockere Kleidung von beweglichen Teilen und Öffnungen fern, während Sie den Staubsauger verwenden.
- Positionieren Sie das Gerät nicht über Ihnen, wenn Sie Treppen reinigen.
- Platzieren Sie niemals Finger oder andere Objekte in Teilen des Reinigers. Beachten Sie, dass lockere Kleidung oder Haare im Reiniger eingeklemmt werden können, wenn er unsachgemäß verwendet wird.
- Verwenden Sie das Gerät nicht zum Reinigen von Tieren oder Menschen.
- Richten Sie es nicht auf Personen, Tiere, elektrische Steckdosen oder Geräte mit elektrischen Komponenten.

Führen Sie das Gerät nicht aus, wenn:

- Das Netzkabel beschädigt ist.
- Es Fehlfunktionen aufweist oder auf irgendeine Weise fallen gelassen oder beschädigt wurde.
- Eine der Öffnungen blockiert ist.
- Der Staubbehälter und der Filter nicht korrekt positioniert sind.
- Wenn das Netzkabel beschädigt ist, muss es vom Hersteller, seinem Serviceagenten oder ebenso qualifizierten Personen ersetzt werden, um Gefahren zu vermeiden.

Verwenden Sie das Gerät nicht:

- Zum Aufnehmen brennbarer Flüssigkeiten, Streichhölzer, Zigarettenkippen, heißer Asche oder heißer, brennender oder rauchender Gegenstände.
- Zum Aufnehmen von harten, spitzen Gegenständen wie Glas oder Nägeln usw.
- Mit Teilen oder Zubehör, die nicht mitgeliefert wurden, da dies Schäden verursachen könnte.
- Für etwas anderes als den vorgesehenen Gebrauch.
- Im Freien.

Ziehen Sie das Kabel aus der Steckdose:

- Wenn das Gerät während des Gebrauchs nicht richtig funktioniert.
- Vor der Reinigung.
- Nach Gebrauch und vor dem Verstauen.
- Betreiben Sie das Gerät nicht mit einem beschädigten Kabel, wenn es fehlerhaft ist oder auf irgendeine Weise fallengelassen oder beschädigt wurde. Lassen Sie einen kompetenten, qualifizierten Elektriker es überprüfen und reparieren. Versuchen Sie niemals, es selbst zu reparieren.

• **Achtung! Dieses Gerät ist kein Spielzeug.**

- Lassen Sie das Gerät niemals unbeaufsichtigt, wenn es in Betrieb ist.
- Erklären Sie Ihren Kindern alle Risiken, die auftreten können:
 - Durch heiße Teile des Geräts.
 - Durch bewegliche und/oder scharfkantige Teile.
 - Durch den elektrischen Strom.

- Bewahren Sie das Gerät außerhalb der Reichweite von Kindern oder Personen, die mit elektrischen Geräten nicht richtig umgehen können, auf.
- Das Gerät muss an einem Ort aufbewahrt werden, der für Kinder unzugänglich ist.
- Lassen Sie Verpackungsmaterialien (Plastiktüten, Karton, Styropor usw.) nicht in Reichweite von Kindern, da dies gefährlich sein könnte - Erstickungsgefahr!

Vorsicht! Gefahr eines elektrischen Schlags:

- Tauchen Sie das Gerät, das Kabel oder den Stecker niemals in Wasser oder eine andere Flüssigkeit ein.
- Verwenden Sie das Gerät nicht, wenn Ihre Hände oder das Gerät nass sind.
- Verwenden Sie das Gerät nicht, um Wasser oder eine andere Flüssigkeit aufzunehmen.
- Um das Risiko eines elektrischen Schocks oder Schäden am Gerät zu vermeiden, betreiben oder lagern Sie es nicht im Freien oder in feuchten oder nassen Bereichen.

Vorsicht! Gefahr von Unfällen, Verletzungen und Schäden:

- Betreiben Sie das Gerät nicht, wenn es oder Teile davon beschädigt sind, um alle Risiken zu vermeiden.
- Versuchen Sie nicht, das Gerät mit Teilen oder Zubehör zu verwenden, die vom Hersteller nicht empfohlen werden. Dies ist gefährlich und kann dem Benutzer und dem Gerät Schaden zufügen.
- Schalten Sie das Gerät aus, bevor Sie Zubehörteile wechseln.
- Achten Sie darauf, dass das Netzkabel niemals über die Kanten von Möbeln hängt.
- Achten Sie darauf, dass das Netzkabel niemals heiße Oberflächen oder scharfe Gegenstände berührt.
- Lagern Sie das Gerät nicht im direkten Sonnenlicht oder bei hoher Luftfeuchtigkeit.
- Stellen Sie sicher, dass der Staubfilter regelmäßig gereinigt wird, um die Saugkraft des Geräts zu erhalten.
- Die Verwendung einer Verlängerungsschnur mit diesem Gerät wird nicht empfohlen.
- Dieses Gerät sollte nicht über einen externen Timer oder ein separates Fernsteuersystem betrieben werden.

- **Vorsicht! Schalten Sie das Gerät nach jeder Verwendung sofort aus und ziehen Sie den Stecker.**
- **Dieses Produkt ist mit einer thermischen Sicherheitsabschaltung ausgestattet, die aktiviert wird, wenn der Motor aufgrund blockierter Lufteinlässe überhitzt. Wenn das Gerät ausfällt, lassen Sie es 1 Stunde abkühlen, leeren Sie dann den Staubbehälter und reinigen Sie alle Filter. Nachdem dies erledigt ist, kann es wieder an das Stromnetz angeschlossen und normal verwendet werden.**

Montage

WICHTIG! Ziehen Sie immer den Netzstecker aus der Steckdose, bevor Sie Zubehörteile anbringen oder entfernen!

- A** Verbinden Sie das Verlängerungsrohr mit dem Handstaubsauger.
- B** Stecken Sie das benötigte Zubehör in das Verlängerungsrohr.

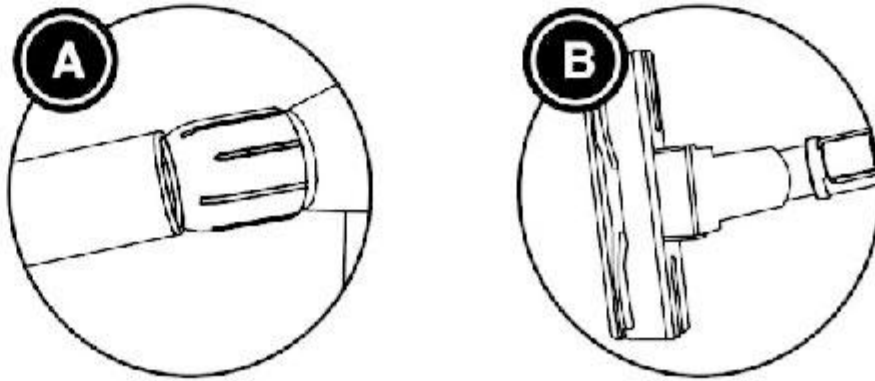

Gebrauchsanweisung

- Ziehen Sie das Netzkabel auf seine maximale Länge heraus und stecken Sie es in die Steckdose.
- Schalten Sie ein, indem Sie die Ein/Aus-Taste drücken.

Wandhalterung

- Positionieren Sie die Wandhalterung an der Wand, an der sie befestigt werden soll. Markieren Sie die Positionen der 3 Schraubenlöcher mit einem Bleistift. Verwenden Sie eine Wasserwaage, um sicherzustellen, dass die Löcher waagrecht sind.
- Bohren Sie die 3 Löcher an den markierten Stellen und setzen Sie die 3 Dübel ein, wobei die Kanten bündig mit der Wandfläche abschließen.
- Platzieren Sie die Wandhalterung vor den Dübeln und befestigen Sie die Wandhalterung mit den 3 mitgelieferten Schrauben an der Wand.



Zubehör

WICHTIG! Ziehen Sie immer den Netzstecker aus der Steckdose, bevor Sie Zubehör anbringen oder entfernen.

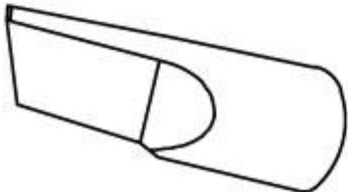
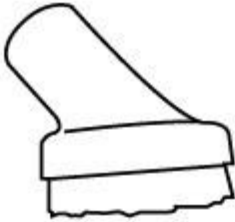
Zubehör	Verwendungszweck	
Wessel Bodenbürste	Borsten können für Hartböden ausgefahren werden. Borsten können für Teppiche eingezogen werden.	
Fugendüse	Perfekt, um Staub an schwer zugänglichen Stellen zu entfernen.	
Bürstenaufsatz	Für die Reinigung verschiedener Oberflächen.	

Reinigung und Wartung

Um das beste Ergebnis von Ihrem Reiniger zu erzielen, leeren Sie den Schmutzbehälter nach jeder Verwendung, da sonst der Luftstrom und die Reinigungsleistung beeinträchtigt werden.

WICHTIG! Ziehen Sie immer den Netzstecker aus der Steckdose, bevor Sie Wartungsarbeiten durchführen.

Entleeren und Reinigen des Schmutzbehälters

1, Halten Sie den Schmutzbehälter über einen Mülleimer und drücken Sie die Schmutzbehälter-Freigabetaste. Der Boden des Staubbehälters klappt nach unten, um den Schmutz freizusetzen.

2, Schließen Sie den Boden des Schmutzbehälters, indem Sie die Basis nach oben drücken, bis sie einrastet.

Hinweis: Der Schmutzbehälter sollte entleert werden, bevor Staub und Schmutz die „MAX“-Linie erreichen.

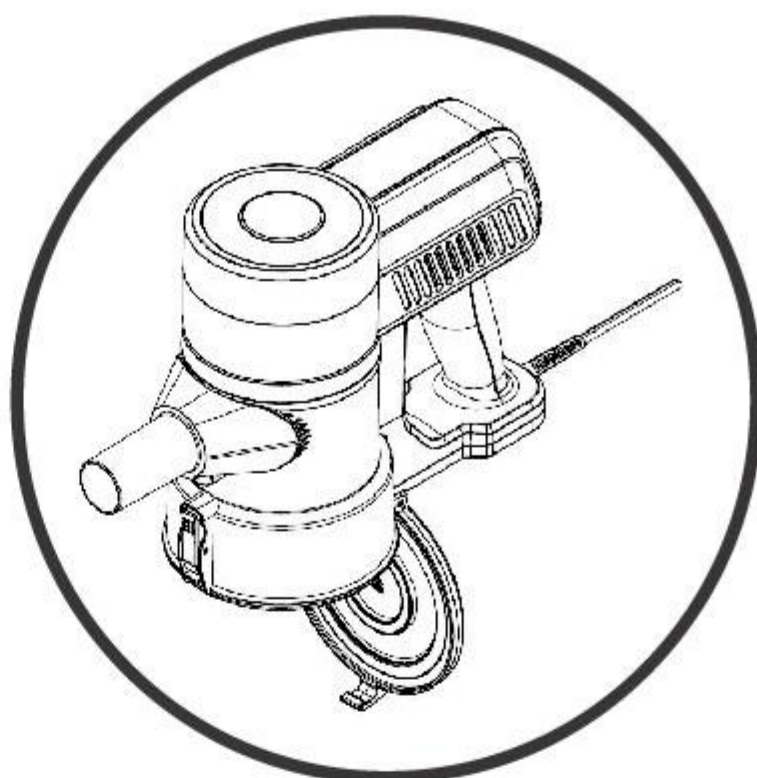

Reinigen der Filter und des Separators

WICHTIG! Ziehen Sie immer den Netzstecker aus der Steckdose, bevor Sie Wartungsarbeiten durchführen.

1, Leeren Sie den Schmutzbehälter, bevor Sie den Filter und den Separator reinigen.

2, Drehen Sie den Separator gegen den Uhrzeigersinn, um ihn aus dem Schmutzbehälter zu entfernen. Klopfen Sie ihn gegen den Mülleimer, um überschüssigen Staub zu entfernen. Sie können ihn auch in lauwarmem Wasser abspülen.

3, Drehen Sie den Hepa-Filter gegen den Uhrzeigersinn, um ihn aus dem Schmutzbehälter zu entfernen. Klopfen Sie ihn gegen einen Mülleimer, um überschüssigen Staub zu entfernen. Sie können ihn in lauwarmem Wasser abspülen.

4, Nach dem Spülen lassen Sie ihn 24 Stunden lang trocknen, bevor Sie Separator und Filter wieder in den Staubsauger einsetzen. Drehen Sie im Uhrzeigersinn, um dies wieder einzusetzen.

HINWEIS: Verwenden Sie den Staubsauger nicht ohne Filter oder Separator.

WICHTIG! Der Schmutzbehälter und der Separator lassen sich nicht wieder am Staubsauger befestigen, wenn der Filter nicht richtig eingesetzt ist.

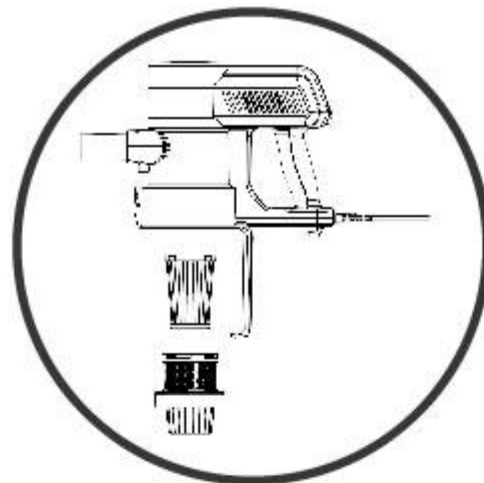

ENTFERNEN VON VERSTOPFUNGEN AUS DEM TELESKOP-VERLÄNGERUNGSROHR

Entfernen Sie jede Verstopfung, indem Sie einen Draht oder Kleiderbügel in das Verlängerungsrohr einführen.

TIPP: Um auf eine Verstopfung im Rohr zu testen, lassen Sie einen kleinen Papierball durch das Rohr fallen. Das Papier wird durchfallen, wenn das Rohr frei ist.

Fehlerbehebung

Wenn Sie auf ein Problem stoßen, verwenden Sie bitte die Checkliste mit Tipps zur Fehlerbehebung, bevor Sie sich an den Akitas-Kundendienst wenden:

Warnung: Um das Risiko von Personenschäden zu reduzieren, ziehen Sie vor Wartungsarbeiten oder Fehlerbehebungsprüfungen den Netzstecker des Staubsaugers.

Fehler	Lösung
Der Staubsauger lässt sich nicht einschalten.	Überprüfen Sie, ob der Netzstecker ordnungsgemäß in der Steckdose eingesteckt ist; Stellen Sie sicher, dass der EIN/AUS-Schalter in der EIN-Position steht.
Die Saugkraft ist schwach. Überprüfen Sie,	ob der Schmutzbehälter, der Filter und der Separator nicht schmutzig oder mit Schmutz verstopft sind. Überprüfen Sie, ob die Zubehörteile und der Stab nicht mit Staub verstopft sind.
Der Staubsauger macht beim Einschalten ungewöhnliche Geräusche.	Schalten Sie den Staubsauger sofort aus. Überprüfen Sie das Gerät, um sicherzustellen, dass keine Verstopfungen vorliegen.

Garantiebedingungen

Ihr Akitas-Staubsauger hat im Falle der Verwendung im Haushalt eine 1-jährige Garantie auf Teile und Arbeitsleistung gegen Produktfehler und Ausfälle, wenn das Produkt gemäß den Bedingungen dieser Garantieerklärung verwendet wird. Diese Garantie beginnt ab dem ursprünglichen Kaufdatum und ist nicht übertragbar. Bewahren Sie bitte Ihren originalen Kaufnachweis für eventuelle Garantieansprüche auf. Diese Garantie gilt nur im Land, in dem der Staubsauger gekauft wurde.

Der Staubsauger muss gemäß diesen Anweisungen betrieben und nur für die häusliche Reinigung verwendet werden, um TROCKENEN Schmutz und Staub von Teppichen, Böden und Stoffen zu entfernen. Dieser Reiniger eignet sich nicht für den Einsatz als Industriereiniger und ist nicht für die Sammlung von glasartigen Baumaterialien wie Spanplatten, Bauprodukte und ähnliche Produkte wie Holzfasern, Zement, Füllstoffe, Glasfasern usw. oder für übermäßigen oder häufigen Sand ausgelegt. Das gelegentliche Aufsaugen dieser Materialien in diesen Situationen kann Ihrem Reiniger schaden und die Herstellergarantie ungültig machen.

Zubehör und Verbrauchsmaterialien, einschließlich Bürstenkopf und Filter, unterliegen, sofern nicht fehlerhaft hergestellt, nicht dieser Garantie. Um die Lebensdauer von Zubehör und Verbrauchsmaterialien zu verlängern, wird eine regelmäßige Pflege und Wartung empfohlen.

Bei ordnungsgemäßem Gebrauch und Pflege wird Ihr Reiniger hervorragende Dienste leisten. Beachten Sie das Handbuch für weitere Details, da Missbrauch oder Nichtbefolgen der Anweisungen diese Garantie ungültig machen. Im Falle von Service oder Beratung wenden Sie sich bitte an die Chelsea Company Limited. Die Entscheidung zur Reparatur oder zum Ersatz des Reinigers liegt im alleinigen Ermessen der Chelsea Company Limited. Wenn sich die Chelsea Company Limited für die Reparatur oder den Ersatz des Reinigers entscheidet, geschieht dies auf eigene Kosten.

Die Chelsea Company Limited kann keine Verantwortung im Rahmen dieser Garantie für Reparaturarbeiten übernehmen, die nicht von einem autorisierten Akitas Service-Agenten durchgeführt wurden oder bei Verwendung von Nicht-Originalteilen. Wenn ein Teil nicht mehr verfügbar oder hergestellt ist, wird die Chelsea Company Limited es durch ein funktionales Originalersatzteil ersetzen. Diese Garantie gilt nicht für die Kosten für den Ersatz von Teilen des Produkts aufgrund normalen Verschleißs, Änderungen, unsachgemäße Installation, physische Misshandlung, Missbrauch oder unbeabsichtigte Beschädigung. Alle

Transportkosten im Zusammenhang mit der Reparatur defekter Teile trägt der Kläger.

Wenn der Kaufnachweis bei einem Garantieanspruch oder Service nicht vorgelegt werden kann, sind alle Arbeiten am Reiniger kostenpflichtig. Die Reparatur oder der Austausch des Reinigers im Rahmen dieser Garantie verlängert nicht die ursprüngliche Garantiefrist.

ENTSORGUNGSHINWEISE

Akitas-Produkte bestehen aus hochwertigen recycelbaren Materialien. Bitte entsorge dieses Produkt verantwortungsbewusst und recycel, wenn möglich.
*Bitte beachte, dass nicht alle Teile recycelbar sind. Die Recyclingfähigkeit der Teile hängt von den Fähigkeiten der Drittanbieter ab.

Akitas

2 in 1 Handy VAC



Model: S12

Akitas S12 Handy VAC

Felicidades por la compra de tu nueva aspiradora de mano Akitas S12 handy VAC. En tu aspiradora de palo se encuentran muchas funciones útiles. Recomendamos que leas cuidadosamente este manual de instrucciones para obtener los mejores resultados.

Tu aspiradora

En la caja

Retire cuidadosamente su aspiradora compacta de la caja.

Dentro de la caja encontrará:

- Handy VAC
- Tubo de extensión telescópico
- Cepillo para suelos Wessel Werk
- Herramienta para hendiduras
- Herramienta de cepillo
- Soporte de pared con 3 tacos y 3 tornillos
- Manual de instrucciones

Especificación

Número de modelo	Akitas S12
Fuente de alimentación	220 - 240V ~ 50/60Hz
Consumo máximo de energía	600 watts

Descripción de las piezas

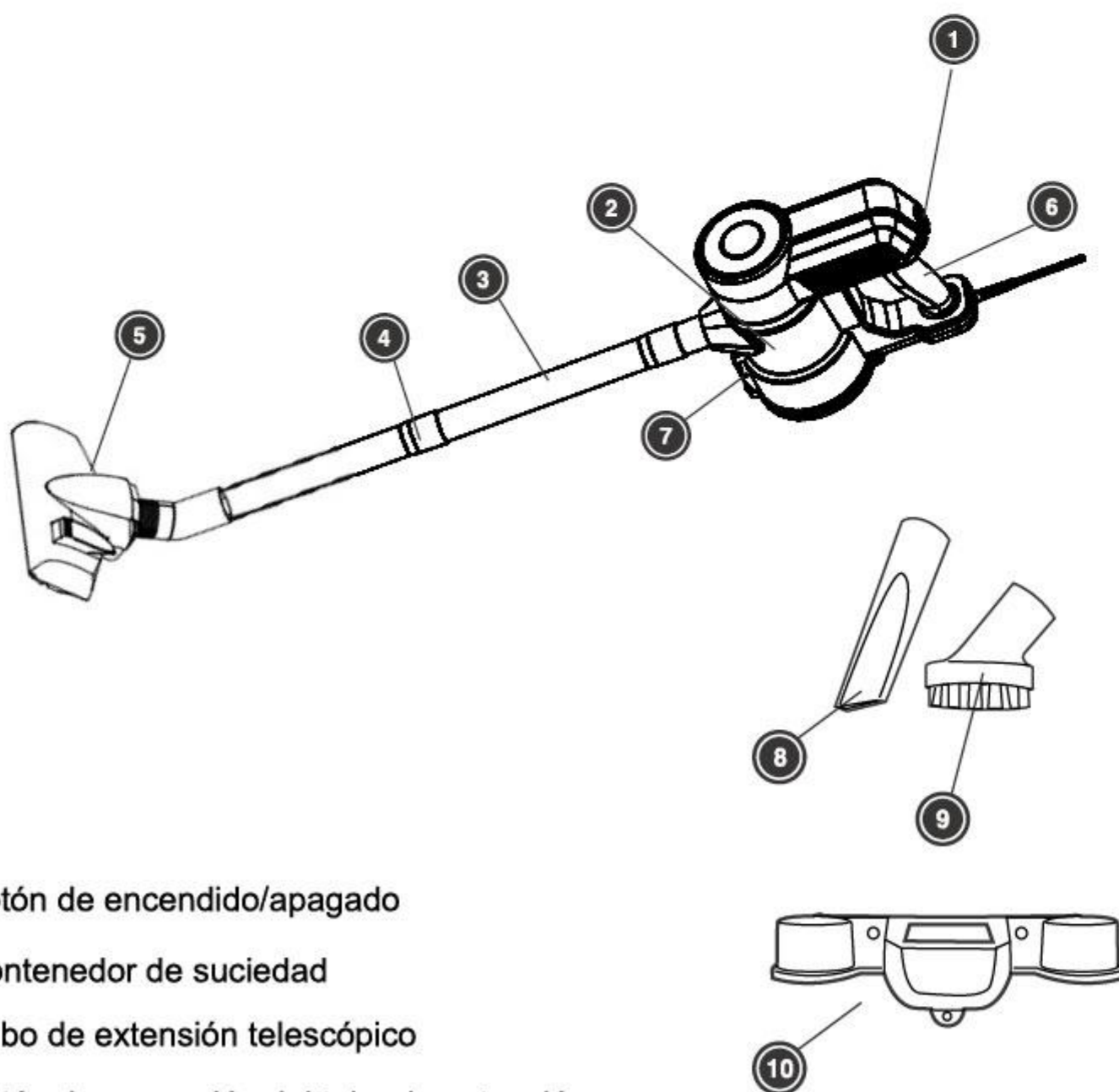

- ① Botón de encendido/apagado
- ② Contenedor de suciedad
- ③ Tubo de extensión telescópico
- ④ Botón de expansión del tubo de extensión
- ⑤ Cepillo Wessel de doble posición para alfombra/suelo
- ⑥ Mango
- ⑦ Botón de liberación de polvo
- ⑧ Herramienta para hendiduras
- ⑨ Herramienta de cepillo
- ⑩ Soporte de pared con 3 tacos y 3 tornillos

Antes de comenzar

Este limpiador debe operarse de acuerdo con estas instrucciones y utilizarse solo para la limpieza doméstica para eliminar la suciedad seca y el polvo de alfombras, suelos, paredes y tejidos domésticos. Este limpiador no es adecuado para su uso como limpiador industrial y anulará la garantía del fabricante si se utiliza de manera inapropiada.

Lea detenidamente estas instrucciones. Esto asegurará que obtenga el máximo beneficio de su nuevo limpiador. Guarde este Manual de Instrucciones en un lugar conveniente y seguro para futuras consultas.

Importante

Apague siempre el limpiador y desconecte el enchufe de la fuente de electricidad antes de limpiar su aparato, cuando no esté en uso o al intentar cualquier tarea de mantenimiento. El limpiador solo debe estar conectado a una fuente de alimentación de corriente alterna a la tensión indicada en la placa de identificación. Este limpiador solo debe usarse para el propósito previsto según se describe en estas instrucciones.

Medidas de precaución:



1, No opere la aspiradora demasiado cerca de calentadores, radiadores u otras superficies calientes.



2, Antes de insertar el enchufe en la fuente de alimentación, asegúrese de que sus manos estén secas.



3, Antes de encender la aspiradora, retire cualquier objeto grande del suelo o la superficie de limpieza para evitar dañar el filtro.



4, Cuando desee desconectar el enchufe de la fuente de alimentación, no utilice el cable de alimentación, sino que tire suavemente del enchufe de la toma de corriente.



5, No utilice la aspiradora para recoger agua o líquidos.

Normas de Seguridad Importantes

¡IMPORTANTE! Siempre apague la aspiradora y desconecte el enchufe de la fuente de alimentación eléctrica antes de limpiar su electrodoméstico, cuando no esté en uso o al intentar cualquier tarea de mantenimiento. La aspiradora solo debe estar conectada a una fuente de alimentación de CA a la tensión indicada en la etiqueta de clasificación. Esta aspiradora solo debe usarse para su propósito previsto según se describe en este manual de instrucciones.

Nunca opere la aspiradora sin filtros.

- Si el electrodoméstico se entrega a otras personas, también proporcione las instrucciones de uso. Al usar electrodomésticos eléctricos, siempre deben seguirse precauciones básicas de seguridad para reducir el riesgo de incendios, descargas eléctricas y/o lesiones a personas.
- Uso previsto: Este electrodoméstico está diseñado para la aspiración. Solo use el electrodoméstico para uso doméstico; no es adecuado para uso comercial o al aire libre.
- Las precauciones de seguridad deben seguirse de cerca, y el electrodoméstico debe usarse de la manera indicada en estas instrucciones. Cualquier otro uso, especialmente el uso indebido, puede causar lesiones o daños por descarga eléctrica, incendio o piezas mecánicas en movimiento. En caso de daños y accidentes causados por no seguir estas instrucciones de uso, el fabricante no asume ninguna responsabilidad.
- Asegúrese de que la clasificación de voltaje de su fuente de alimentación corresponda a los requisitos de voltaje del electrodoméstico.
- Manipule siempre el cable de alimentación con cuidado; no tire ni lo someta a tensión. El cable de alimentación nunca debe doblarse ni pellizcarse. Siempre tire del enchufe para desconectar el cable de alimentación; nunca tire del cable para desconectarlo.
- Este electrodoméstico puede ser utilizado por niños mayores de 8 años y personas con capacidades físicas, sensoriales o mentales reducidas o falta de experiencia y conocimientos, siempre que hayan recibido supervisión o instrucciones sobre el uso seguro del electrodoméstico y comprendan los peligros involucrados. Los niños no deben jugar con el electrodoméstico. La limpieza y el mantenimiento del usuario no deben realizarse por niños sin supervisión.
- No deje el electrodoméstico desatendido mientras esté conectado a la fuente de alimentación. Apague siempre y desenchufe el electrodoméstico si no está en uso y antes de moverlo, limpiarlo y/o ensamblarlo o desmontarlo.
- Mantenga los dedos, el cabello y la ropa suelta alejados de las piezas en movimiento y las aberturas mientras usa la aspiradora.

- No posicione el electrodoméstico sobre usted al limpiar escaleras.
- Nunca introduzca los dedos ni otros objetos en ninguna parte del limpiador. Tenga en cuenta que la ropa suelta o el cabello pueden quedar atrapados en la limpieza si se usa de manera incorrecta.
- No use el electrodoméstico para limpiar animales o personas.
- No dirija el electrodoméstico hacia personas, animales, enchufes eléctricos o equipos que contengan componentes eléctricos.

No opere el aparato si:

- El cable de alimentación está dañado.
 - Mal funciona o si ha sido dejado caer o dañado de alguna manera.
 - Cualquiera de las aberturas está bloqueada.
 - El contenedor de polvo y el filtro no están correctamente posicionados.
- Si el cable de alimentación está dañado, debe ser reemplazado por el fabricante, su agente de servicio o personas igualmente calificadas para evitar peligros.

No use el aparato:

- Para recoger líquidos inflamables, fósforos, colillas de cigarrillos, cenizas calientes u objetos calientes, ardientes o humeantes.
- Para recoger objetos duros y afilados como vidrio o clavos, etc.
- Con piezas o accesorios diferentes a los suministrados, ya que esto podría causar daños.
- Para cualquier cosa que no sea su uso previsto.
- Al aire libre.

Desconecte el cable de la red eléctrica:

- Si el aparato presenta mal funcionamiento durante el uso.
- Antes de limpiar.
- Después de usar y antes de guardar.
- No opere el aparato con un cable dañado, si está mal funcionando o si ha sido dejado caer o dañado de alguna manera. Pida a un electricista competente y calificado que lo revise y repare. Nunca intente repararlo usted mismo.

• **¡Precaución! Este aparato no es un juguete.**

- Nunca deje el aparato sin supervisión cuando esté en uso.
- Explique a sus hijos todos los riesgos que pueden causar:
 - Las partes calientes del aparato.
 - Las partes en movimiento y/o con filo.
 - La corriente eléctrica.
- Mantenga el aparato fuera del alcance de los niños o de personas que no puedan manipular adecuadamente aparatos eléctricos.
- El aparato debe almacenarse en un lugar inaccesible para los niños.

- No deje componentes de embalaje (bolsas de plástico, cartón, poliestireno, etc.) al alcance de los niños, ya que podría ser peligroso, ¡peligro de asfixia!

¡Precaución! Riesgo de descarga eléctrica:

- Nunca sumerja el aparato, el cable o el enchufe en agua ni en ningún otro líquido.
- No utilice el aparato si tiene las manos o el aparato mojados.
- No utilice el aparato para recoger agua ni ningún otro líquido.
- Para evitar el riesgo de descarga eléctrica o daño al aparato, no lo utilice ni lo guarde al aire libre ni en áreas húmedas o mojadas.

¡Precaución! Riesgo de accidentes, lesiones y daños:

- No opere el aparato cuando el aparato o alguna de sus partes esté dañado, para evitar todos los riesgos.
- No intente utilizar el aparato con piezas o accesorios no recomendados por el fabricante. Esto es peligroso y puede causar lesiones al usuario y daños al aparato.
- Apague el aparato antes de cambiar los accesorios.
- Asegúrese de que el cable de alimentación nunca cuelgue por los bordes de los muebles.
- Asegúrese de que el cable de alimentación nunca toque superficies calientes u objetos afilados.
- No guarde el aparato a la luz directa del sol o en condiciones de alta humedad.
- Asegúrese de que el filtro de polvo se limpie regularmente para preservar la potencia de succión del aparato.
- No se recomienda el uso de una extensión con este aparato.
- Este aparato no debe ser operado mediante un temporizador externo o un sistema de control remoto separado.

• ¡Precaución! Apague siempre el aparato inmediatamente y desenchúfelo después de cada uso.

- **Este producto está equipado con una desconexión térmica de seguridad, que se activará si el motor se sobrecalienta debido a las entradas de aire bloqueadas. Si el aparato se apaga, déjelo enfriar durante 1 hora, luego vacíe el contenedor de polvo y limpie todos los filtros. Una vez hecho esto, puede enchufarse de nuevo a la corriente y utilizarse normalmente.**

Ensamblaje

¡IMPORTANTE! Siempre retire el enchufe de la toma de corriente antes de colocar o quitar accesorios.

- A** Conecte el tubo de extensión a la aspiradora de mano.
- B** Inserte el accesorio necesario en el tubo de extensión.

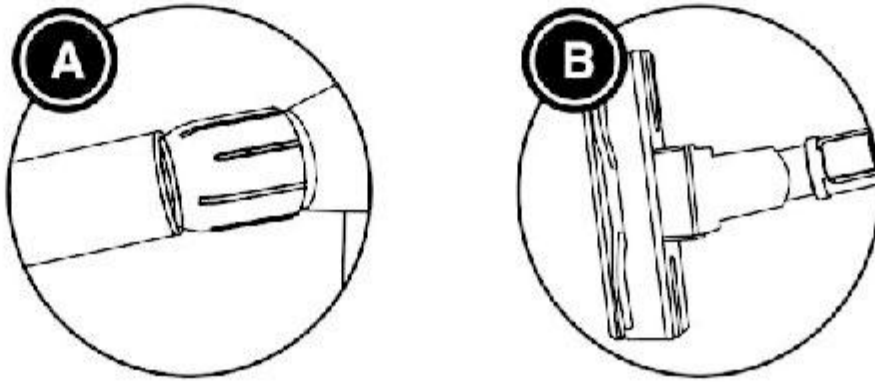

Instrucciones de uso

- Saque el cable de corriente hasta su longitud máxima y enchúfelo a la toma de corriente.
- Encienda presionando el botón de Encendido/Apagado.

Soporte de pared

- Coloque el soporte de pared contra la pared a la que se fijará. Marque las posiciones de los 3 agujeros de los tornillos con un lápiz. Utilice un nivel de burbuja para asegurarse de que los agujeros estén nivelados.
- Taladre los 3 agujeros donde ha marcado e inserte los 3 tacos asegurándose de que los bordes estén al ras con la superficie de la pared.
- Coloque el soporte de pared frente a los tacos y fíjelo a la pared con los 3 tornillos proporcionados.



Accesorios

¡IMPORTANTE! Siempre retire el enchufe de la toma de corriente antes de colocar o quitar accesorios.

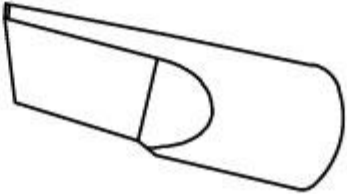
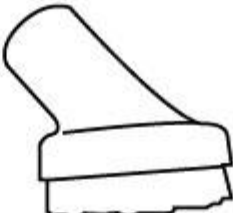
Accesorio	Uso	
Cepillo para suelos Wessel	Las cerdas se pueden extender para suelos duros. Las cerdas se pueden retraer para alfombras.	
Herramienta para grietas	Perfecta para eliminar el polvo de lugares difíciles de alcanzar.	
Herramienta con cepillo	Para la limpieza de superficies múltiples.	

Limpieza y mantenimiento

Para obtener el mejor resultado de su aspiradora, vacíe el recipiente de suciedad después de cada uso; de lo contrario, el flujo de aire y la potencia de limpieza se reducirán.

¡IMPORTANTE! Siempre retire el enchufe de la toma de corriente antes de realizar cualquier mantenimiento.

Vaciar y limpiar el recipiente de suciedad

1, Sostenga el recipiente de suciedad sobre un cubo de basura y presione el botón de liberación del recipiente de suciedad. La parte inferior del recipiente de polvo se bajará para liberar la suciedad.

2, Cierre la parte inferior del recipiente de suciedad presionando hacia arriba hasta que encaje en su lugar.

Nota: El recipiente de suciedad debe vaciarse antes de que el polvo y los residuos alcancen la línea "MAX"

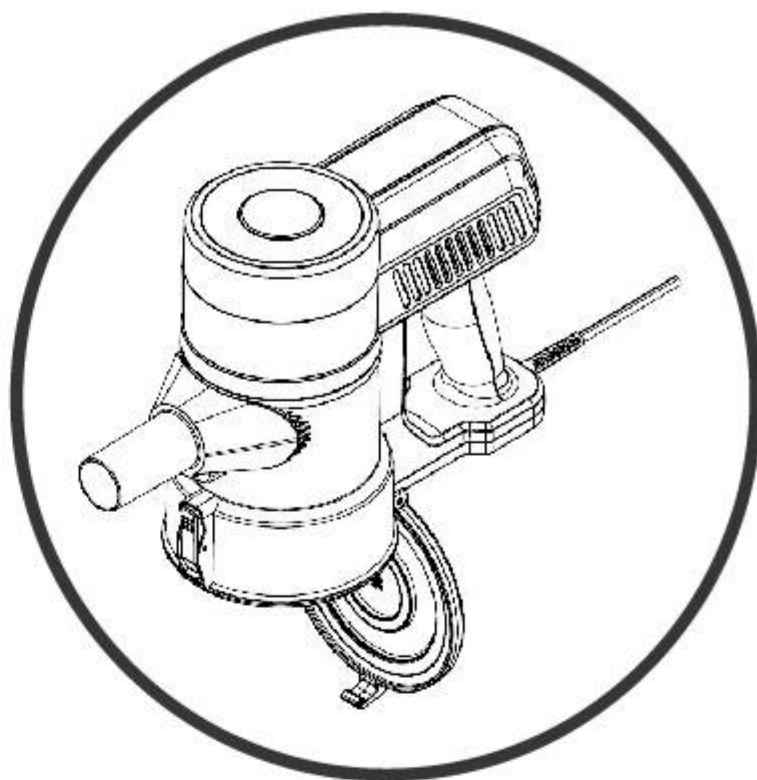

Limpieza de los filtros y del separador

¡IMPORTANTE! Siempre retire el enchufe de la toma de corriente antes de realizar cualquier mantenimiento.

1, Vacíe el recipiente de suciedad antes de limpiar el filtro y el separador.

2, Gire el separador en sentido antihorario para quitarlo del recipiente de suciedad. Golpéelo contra el cubo de basura para eliminar el polvo en exceso. También puede enjuagarlo con agua tibia.

3, Gire el filtro Hepa en sentido antihorario para quitarlo del recipiente de suciedad. Golpéelo contra un cubo de basura para eliminar el polvo en exceso. Puede enjuagarlo con agua tibia.

4, Una vez enjuagado, déjelo secar durante 24 horas antes de volver a colocar el separador y los filtros en la aspiradora. Gire en sentido horario para volver a colocarlo.

NOTA: No utilice la aspiradora sin los filtros o el separador.

¡IMPORTANTE! El recipiente de suciedad y el separador no se bloquearán de nuevo en la aspiradora a menos que el filtro esté colocado correctamente.

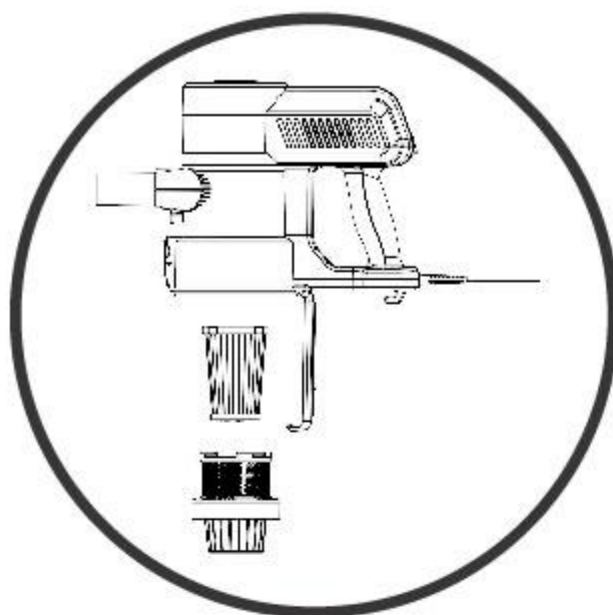

ELIMINACIÓN DE OBSTRUCCIONES DEL TUBO DE EXTENSIÓN TELESCÓPICA

Elimine cualquier obstrucción insertando un alambre o percha en el tubo de extensión.

CONSEJO: Para probar si hay una obstrucción en el tubo, deje caer una pequeña bola de papel por el tubo. El papel pasará a través si el tubo está despejado.

Solución de problemas

Si te encuentras con un problema, utiliza la lista de verificación de consejos de solución de problemas antes de ponerte en contacto con el Servicio de Atención al Cliente de Akitas:

Advertencia: Para reducir el riesgo de lesiones personales, desconecta la aspiradora antes de realizar tareas de mantenimiento o controles de solución de problemas.

Fallo	Solución
La aspiradora no se enciende.	Verifique que el enchufe de corriente esté correctamente insertado en el enchufe; Asegúrese de que el interruptor de ENCENDIDO/APAGADO esté en la posición de ENCENDIDO.
La potencia de succión es débil.	Verifique que el contenedor de suciedad, el filtro y el separador no estén sucios ni obstruidos con suciedad. Verifique que los accesorios y la varilla no estén obstruidos con polvo.
La aspiradora emite un sonido anormal al encenderse.	Apague la aspiradora inmediatamente. Verifique el electrodoméstico para asegurarse de que no haya obstrucciones.

Condiciones de Garantía

Tu aspiradora Akitas, en caso de uso doméstico, tiene una garantía de piezas y mano de obra de 1 año contra defectos y fallas del producto cuando se utiliza de acuerdo con los términos y condiciones de esta declaración de garantía. Esta garantía comienza desde la fecha original de compra y no es transferible; guarda tu comprobante de compra original para cualquier reclamo de garantía. Esta garantía es válida solo en el país donde se compró la aspiradora.

La aspiradora debe ser operada de acuerdo con estas instrucciones y utilizada solo para la limpieza doméstica para eliminar la suciedad y el polvo SECO de alfombras, pisos y telas del hogar. Esta aspiradora no es adecuada para su uso como aspiradora industrial y no está diseñada para la recolección de material de construcción vítreo, incluidos paneles de partículas, productos de construcción y productos similares como madera/fibras, cemento, rellenos, fibra de vidrio, etc., o para la recolección excesiva o frecuente de arena. La recolección ocasional de estos materiales en estas circunstancias puede ser perjudicial para tu aspiradora y anular la garantía del fabricante.

Los accesorios y consumibles, incluida la cabeza del cepillo y los filtros, a menos que estén defectuosos en la fabricación, no están sujetos a esta garantía. Para prolongar la vida útil de los accesorios y consumibles, se recomienda un cuidado y mantenimiento regulares.

Cuando se usa y cuida adecuadamente, tu aspiradora brindará un servicio excelente; consulta el manual de instrucciones para obtener más detalles, ya que el mal uso o el incumplimiento de las instrucciones anula esta garantía. En caso de necesitar servicio o asesoramiento, comunícate con Chelsea Company Limited. La decisión de reparar o reemplazar la aspiradora está a discreción exclusiva de Chelsea Company Limited. Si Chelsea Company Limited decide reparar o reemplazar la aspiradora, lo hará a su propio costo.

Chelsea Company Limited no puede aceptar responsabilidad bajo esta garantía por ningún trabajo de reparación no realizado por un agente de servicio autorizado de Akitas o por el uso de piezas no originales. Si alguna parte ya no está disponible o fabricada, Chelsea Company Limited la reemplazará por una pieza de repuesto genuina y funcional. Esta garantía no se aplica al costo de reemplazar partes del producto debido al desgaste normal, alteraciones, instalación incorrecta, abuso físico, mal uso o daños accidentales. Cualquier costo de transporte involucrado en la reparación de piezas defectuosas será asumido por el reclamante.

Si no se puede proporcionar la prueba de compra en el momento de un reclamo de garantía o servicio, cualquier trabajo realizado en la aspiradora tiene un costo. La reparación o reemplazo de la aspiradora bajo esta garantía no extiende el período original de garantía.

INFORMACIÓN DE DESECHO

Los productos de Akitas están fabricados con materiales reciclables de alta calidad. Por favor, desecha este producto de manera responsable y recíclalo si es posible.

*Tenga en cuenta que no todas las piezas son reciclables. El reciclaje de las piezas está sujeto a las capacidades de los proveedores de terceros.

Akitas

2 in 1 Handy VAC



Model: S12

Akitas S12 Handy VAC

Félicitations pour l'achat de votre nouveau Akitas S12 handy VAC. De nombreuses fonctionnalités utiles sont intégrées dans votre aspirateur à main. Nous vous recommandons de lire attentivement ce manuel d'instructions pour obtenir les meilleurs résultats.

Votre aspirateur

Dans la boîte

Retirez soigneusement votre aspirateur compact de la boîte.

À l'intérieur de la boîte, vous trouverez :

- Handy VAC
- Tube d'extension télescopique
- Brosse de sol Wessel Werk
- Outil de crevasse
- Outil de brosse
- Support mural avec 3 chevilles et 3 vis
- Manuel d'instructions

Spécification

Numéro de modèle	Akitas S12
Alimentation électrique	220 - 240V ~ 50/60Hz
Consommation maximale d'énergie	600 watts

Description des pièces

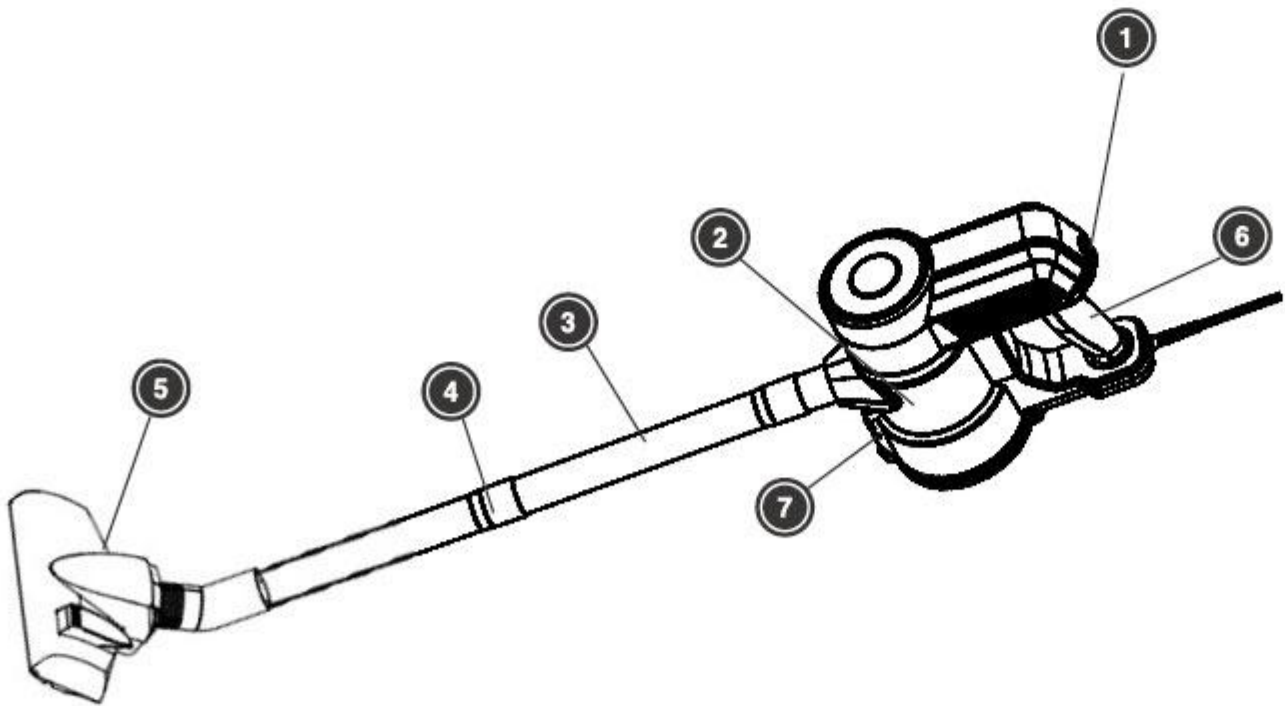

- ① Bouton marche/arrêt
- ② Bac à poussière
- ③ Tube d'extension télescopique
- ④ Bouton d'extension du tube
- ⑤ Brosse pour sols Wessel à double position
- ⑥ Poignée
- ⑦ Bouton de libération de la poussière
- ⑧ Outil de crevasse
- ⑨ Outil de brosse
- ⑩ Support mural avec 3 chevilles et 3 vis

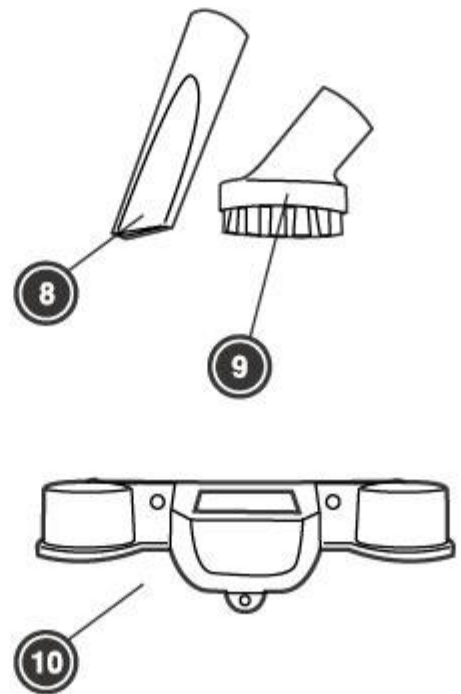

Avant de commencer

Ce nettoyeur doit être utilisé conformément à ces instructions et uniquement pour le nettoyage domestique afin de retirer la saleté sèche et la poussière des tapis, des sols, des murs et des tissus domestiques. Ce nettoyeur n'est pas adapté à une utilisation en tant que nettoyeur industriel et annulera la garantie du fabricant en cas d'utilisation inappropriée.

Veillez lire attentivement ces instructions. Cela garantira que vous bénéficierez pleinement de votre nouveau nettoyeur. Conservez ce manuel d'instructions à un endroit pratique et sûr pour référence future.

Important

Éteignez toujours le nettoyeur et débranchez la fiche de l'alimentation électrique avant de nettoyer votre appareil, lorsqu'il n'est pas utilisé ou lors de toute opération de maintenance. Le nettoyeur ne doit être connecté qu'à une alimentation électrique en courant alternatif à la tension indiquée sur la plaque signalétique. Ce nettoyeur ne doit être utilisé que dans un but conforme à celui décrit dans ces instructions.

Mesures préventives :



1, N'utilisez pas l'aspirateur trop près des radiateurs, des chauffages ou d'autres surfaces chaudes.



2, Avant d'insérer la fiche d'alimentation dans la prise de courant, assurez-vous que vos mains sont sèches.



3, Avant de mettre en marche l'aspirateur, retirez tous les objets volumineux du sol ou de la surface à nettoyer pour éviter d'endommager le filtre.



4, Lorsque vous souhaitez débrancher la fiche d'alimentation de la prise de courant, n'utilisez pas le câble d'alimentation. Retirez délicatement la fiche d'alimentation de la prise de courant.



5, N'utilisez pas l'aspirateur pour aspirer de l'eau ou des liquides.

Consignes de sécurité importantes

IMPORTANT ! Éteignez toujours l'aspirateur et débranchez la fiche de la source d'alimentation électrique avant de nettoyer votre appareil, lorsque vous ne l'utilisez pas ou lorsque vous tentez d'effectuer une tâche d'entretien. L'aspirateur ne doit être connecté qu'à une alimentation en courant alternatif à la tension indiquée sur l'étiquette de notation. Cet aspirateur ne doit être utilisé que pour l'usage prévu tel que décrit dans le mode d'emploi.

N'utilisez jamais l'aspirateur sans filtres.

- * Si l'appareil est remis à d'autres personnes, fournissez-leur également les instructions d'utilisation. Lors de l'utilisation d'appareils électriques, des précautions de sécurité de base doivent toujours être suivies pour réduire le risque d'incendie, de choc électrique et/ou de blessures.
- * Utilisation prévue : Cet appareil est adapté pour l'aspiration. Utilisez l'appareil uniquement à des fins domestiques - l'appareil n'est pas adapté à un usage commercial ou en extérieur.
- * Les consignes de sécurité doivent être suivies de près, et l'appareil doit être utilisé conformément aux indications de ces instructions. Toute autre utilisation, en particulier un mauvais usage, peut causer des blessures ou des dommages dus à un choc électrique, un incendie, des pièces mécaniques mobiles. En cas de dommages et d'accidents causés par le non-respect de cette instruction d'utilisation, le fabricant décline toute responsabilité.
- * Assurez-vous que la tension secteur de votre alimentation électrique correspond aux exigences de tension de l'appareil.
- * Manipulez toujours le cordon d'alimentation avec précaution ; ne le tirez pas ni ne le tendez. Le cordon d'alimentation ne doit jamais être plié ni pincé. Tirez toujours sur la fiche pour débrancher le cordon d'alimentation ; ne tirez jamais sur le cordon pour le débrancher.
- * Cet appareil peut être utilisé par des enfants de 8 ans et plus et par des personnes ayant des capacités physiques, sensorielles ou mentales réduites ou un manque d'expérience et de connaissances, s'ils ont reçu une supervision ou des instructions sur l'utilisation sûre de l'appareil et comprennent les dangers impliqués. Les enfants ne doivent pas jouer avec l'appareil. Le nettoyage et l'entretien de l'utilisateur ne doivent pas être effectués par des enfants sans surveillance.
- * Ne laissez pas l'appareil sans surveillance lorsqu'il est connecté à l'alimentation électrique. Éteignez toujours et débranchez l'appareil s'il n'est pas utilisé et avant de le déplacer, de le nettoyer et/ou de l'assembler ou de le désassembler.
- * Éloignez vos doigts, vos cheveux et vos vêtements amples des pièces mobiles et des ouvertures pendant l'utilisation de l'aspirateur.

*Ne positionnez pas l'appareil au-dessus de vous lorsque vous nettoyez les escaliers.

*Ne placez jamais vos doigts ni d'autres objets dans une partie de l'aspirateur. Soyez conscient que des vêtements amples ou des cheveux peuvent être piégés dans l'appareil s'ils sont utilisés de manière incorrecte.

*N'utilisez pas l'appareil pour nettoyer des animaux ou des personnes.

*Ne dirigez pas l'appareil vers des personnes, des animaux, des prises électriques ou des équipements contenant des composants électriques.

N'utilisez pas l'appareil si :

- Le cordon d'alimentation est endommagé.

- Il dysfonctionne ou s'il a été laissé tomber ou endommagé de quelque manière que ce soit.

- L'une des ouvertures est bloquée.

* Le conteneur à poussière et le filtre ne sont pas correctement positionnés. Si le cordon d'alimentation est endommagé, il doit être remplacé par le fabricant, son agent de service ou des personnes également qualifiées afin d'éviter un danger.

N'utilisez pas l'appareil :

- Pour ramasser des liquides inflammables, des allumettes, des bouts de cigarettes, des cendres chaudes ou des objets chauds, brûlants ou fumants.

- Pour ramasser des objets durs et pointus tels que du verre ou des clous, etc.

- Avec des pièces ou accessoires autres que ceux fournis, car cela pourrait causer des dommages.

- Pour autre chose que son usage prévu.

- À l'extérieur.

Débranchez le cordon de la prise :

-Si l'appareil dysfonctionne pendant l'utilisation.

-Avant le nettoyage.

-Après utilisation et avant de le ranger.

*N'utilisez pas l'appareil avec un cordon endommagé, s'il dysfonctionne ou s'il a été laissé tomber ou endommagé de quelque manière que ce soit. Demandez à un électricien compétent et qualifié de le vérifier et de le réparer. Ne tentez jamais de le réparer vous-même.

***Attention ! Cet appareil n'est pas un jouet.**

*Ne laissez jamais l'appareil sans surveillance lorsqu'il est en cours d'utilisation.

*Expliquez à vos enfants tous les risques liés :

-Aux pièces chaudes de l'appareil.

-Aux pièces mobiles et/ou tranchantes.

-Au courant électrique.

- Gardez l'appareil hors de la portée des enfants ou des personnes incapables de manipuler correctement les appareils électriques.
- L'appareil doit être stocké dans un endroit inaccessible aux enfants.
- Ne laissez pas les composants de l'emballage (sacs en plastique, carton, polystyrène, etc.) à la portée des enfants, car cela pourrait être dangereux - risque d'étouffement!

Attention ! Risque de choc électrique :

- Ne plongez jamais l'appareil, le cordon ou la fiche dans l'eau ou tout autre liquide.
- N'utilisez pas l'appareil si vos mains ou l'appareil sont mouillés.
- N'utilisez pas l'appareil pour aspirer de l'eau ou tout autre liquide.
- Pour éviter le risque de choc électrique ou d'endommagement de l'appareil, n'opérez pas ou ne le stockez pas à l'extérieur ou dans des zones humides ou mouillées.

Attention ! Risque d'accidents, de blessures et de dommages :

- N'opérez pas l'appareil si lui-même ou l'une de ses parties est endommagé, pour éviter tous les risques.
- N'essayez pas d'utiliser l'appareil avec des pièces ou des accessoires non recommandés par le fabricant. C'est dangereux et peut causer des blessures à l'utilisateur et des dommages à l'appareil.
- Éteignez l'appareil avant de changer les accessoires.
- Veillez à ce que le cordon d'alimentation ne dépasse jamais des bords des meubles.
- Veillez à ce que le cordon d'alimentation ne touche jamais des surfaces chaudes ou des objets tranchants.
- Ne rangez pas l'appareil en plein soleil ou dans des conditions de forte humidité.
- Assurez-vous que le filtre à poussière est régulièrement nettoyé pour préserver la puissance d'aspiration de l'appareil.
- L'utilisation d'une rallonge avec cet appareil n'est pas recommandée.
- Cet appareil ne doit pas être utilisé avec une minuterie externe ou un système de télécommande séparé.

• **Attention ! Éteignez toujours l'appareil immédiatement et débranchez-le après chaque utilisation.**

• **Ce produit est équipé d'une coupure thermique de sécurité, qui s'active en cas de surchauffe du moteur due aux entrées d'air bloquées. Si l'appareil s'arrête, laissez-le refroidir pendant 1 heure, puis videz le conteneur à poussière et nettoyez tous les filtres. Une fois cela fait, il peut être rebranché sur le secteur et utilisé normalement.**

Assemblage

IMPORTANT ! Retirez toujours la fiche de la prise électrique avant de fixer ou de retirer des accessoires!

- A** Connectez le tube d'extension à l'aspirateur à main.
- B** Insérez l'accessoire requis dans le tube d'extension.

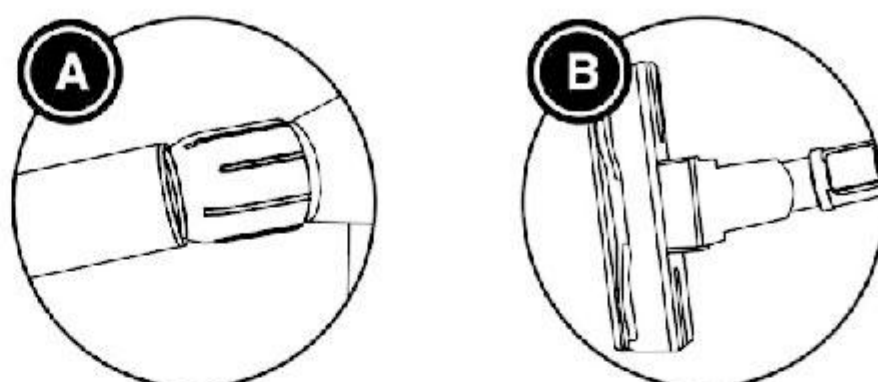

Mode d'emploi

- Tirez le cordon d'alimentation jusqu'à sa pleine longueur et branchez-le sur le secteur.
- Allumez en appuyant sur le bouton Marche/Arrêt.

Fixation murale

- Placez la fixation murale contre le mur auquel elle sera fixée. Marquez les positions des 3 trous de vis avec un crayon. Utilisez un niveau à bulle pour vous assurer que les trous sont de niveau.
- Percez les 3 trous à l'endroit que vous avez marqué et insérez les 3 chevilles en vous assurant que les bords sont alignés avec la surface du mur.
- Placez la fixation murale devant les chevilles et fixez-la au mur avec les 3 vis fournies.

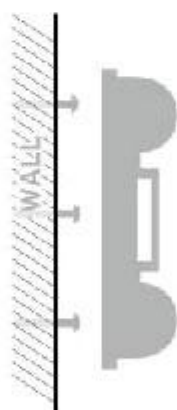

Accessoires

IMPORTANT! Retirez toujours la fiche de la prise électrique avant de fixer ou de retirer des accessoires.

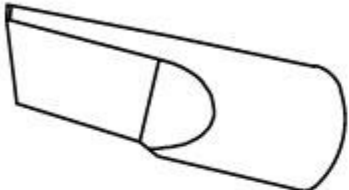
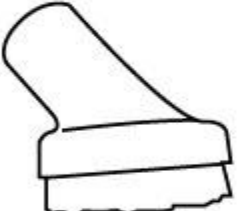
Accessoire	Utilisation	
Brosse de sol Wessel	Les poils peuvent être étendus pour les sols durs. Les poils peuvent être rétractés pour les tapis.	
Embout de fissure	Parfait pour éliminer la poussière dans les endroits difficiles à atteindre.	
Accessoire brosse	Pour le nettoyage de surfaces multiples.	

Nettoyage et entretien

Pour obtenir les meilleurs résultats de votre aspirateur, videz le bac à poussière après chaque utilisation, sinon le débit d'air et la puissance de nettoyage seront réduits.

IMPORTANT! Retirez toujours la fiche de la prise électrique avant d'effectuer toute opération de maintenance.

Vidage et nettoyage du bac à poussière

1, Tenez le bac à poussière au-dessus d'une poubelle et appuyez sur le bouton de libération du bac à poussière. Le bas du bac à poussière s'abaissera pour libérer la saleté.

2, Fermez le bas du bac à poussière en appuyant vers le haut jusqu'à ce qu'il s'enclenche en place.

Remarque: Le bac à poussière doit être vidé avant que la poussière et les débris n'atteignent la ligne "MAX".

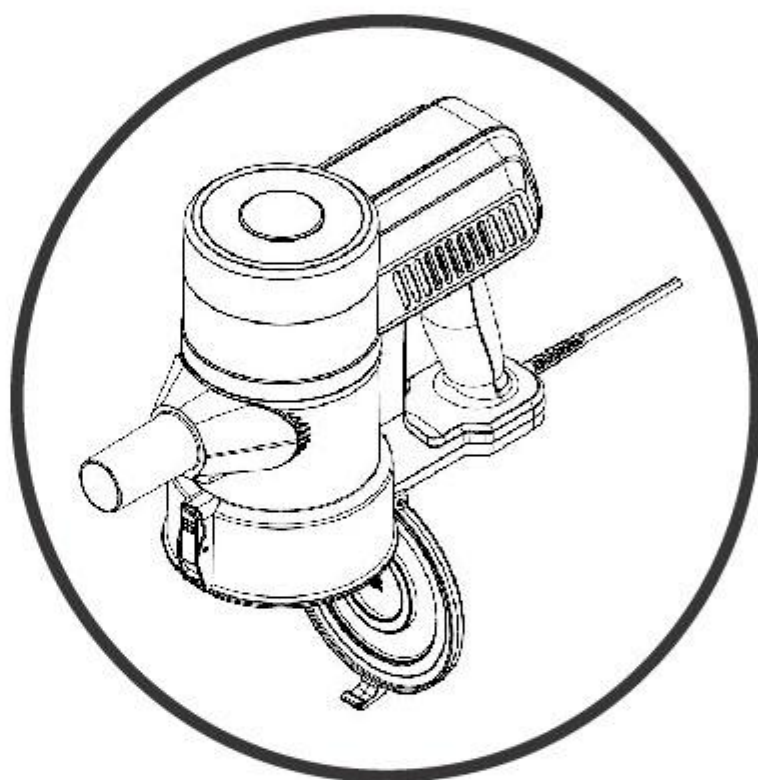

Nettoyage des filtres et du séparateur

IMPORTANT! Retirez toujours la fiche de la prise électrique avant d'effectuer toute opération de maintenance.

- 1, Videz le bac à poussière avant de nettoyer le filtre et le séparateur.
- 2, Tournez le séparateur dans le sens antihoraire pour le retirer du bac à poussière. Tapez-le contre la poubelle pour éliminer l'excès de poussière. Vous pouvez également le rincer à l'eau tiède.
- 3, Tournez le filtre Hepa dans le sens antihoraire pour le retirer du bac à poussière. Tapez-le contre une poubelle pour éliminer l'excès de poussière. Vous pouvez le rincer à l'eau tiède.
- 4, Une fois rincé, laissez-le sécher pendant 24 heures avant de remettre le séparateur et les filtres dans l'aspirateur. Tournez dans le sens horaire pour remettre en place.

NOTE : N'utilisez pas l'aspirateur sans les filtres ou le séparateur.
IMPORTANT ! Le bac à poussière et le séparateur ne se fixeront pas à nouveau sur l'aspirateur si le filtre n'est pas correctement installé.

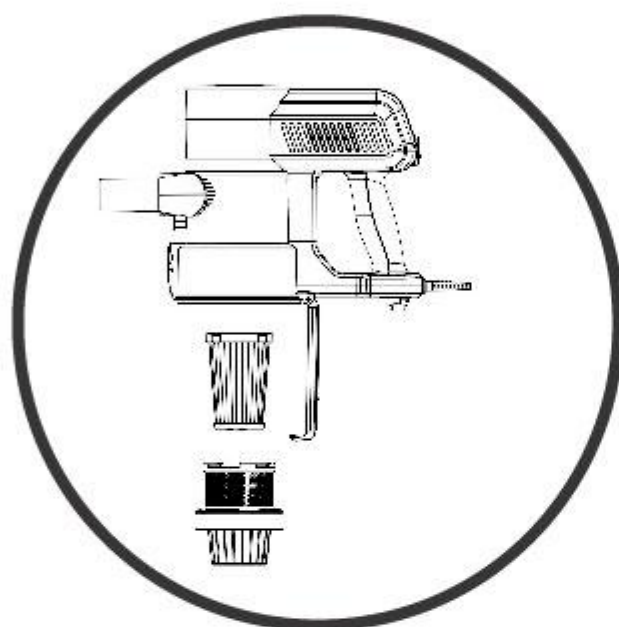

ÉLIMINATION DES OBSTRUCTIONS DU TUBE D'EXTENSION TÉLESCOPIQUE

Éliminez toute obstruction en insérant un fil de fer ou un cintre dans le tube d'extension.

CONSEIL : Pour tester une obstruction dans le tube, laissez tomber une petite boule de papier à travers le tube. Le papier passera à travers si le tube est dégagé.

Dépannage

Si vous rencontrez un problème, veuillez utiliser la liste de vérification des conseils de dépannage avant de contacter le service client d'Akitas :

Avertissement : Pour réduire le risque de blessures personnelles, débranchez l'aspirateur avant d'effectuer des travaux de maintenance ou des vérifications de dépannage.

Défaillance	Solution
L'aspirateur ne s'allume pas.	Vérifiez que la fiche d'alimentation est correctement insérée dans la prise secteur ; Assurez-vous que l'interrupteur MARCHE/ARRÊT est en position MARCHE.
La puissance d'aspiration est faible.	Vérifiez que le bac à poussière, le filtre et le séparateur ne sont pas sales ou obstrués par de la saleté. Vérifiez que les accessoires et la tige ne sont pas obstrués par la poussière.
L'aspirateur émet un bruit anormal lorsqu'il est allumé.	Éteignez immédiatement l'aspirateur. Vérifiez l'appareil pour vous assurer qu'il n'y a pas d'obstructions.

Conditions de garantie

Votre aspirateur Akitas, en cas d'utilisation domestique, bénéficie d'une garantie d'un an sur les pièces et la main-d'œuvre contre les défauts de produit et les défaillances lorsque le produit est utilisé conformément aux termes et conditions de cette déclaration de garantie. Cette garantie commence à partir de la date d'achat originale et n'est pas transférable ; veuillez conserver votre preuve d'achat originale pour toute réclamation au titre de la garantie. Cette garantie n'est valide que dans le pays où l'aspirateur a été acheté.

L'aspirateur doit être utilisé conformément à ces instructions et uniquement pour le nettoyage domestique afin de retirer la saleté et la poussière SÈCHES des tapis, des sols et des tissus ménagers. Cet aspirateur n'est pas conçu pour être utilisé comme aspirateur industriel et n'est pas destiné à la collecte de matériaux de construction vitreux, y compris des panneaux de particules, des produits de construction et des produits similaires tels que du bois/fibres, du ciment, des charges, de la fibre de verre, etc., ou pour des quantités excessives ou fréquentes de sable. L'aspiration occasionnelle de ces matériaux dans ces circonstances peut endommager votre aspirateur et annuler la garantie du fabricant.

Les accessoires et consommables, y compris la tête de brosse et les filtres, sauf s'ils sont défectueux, ne sont pas couverts par cette garantie. Pour prolonger la durée de vie des accessoires et consommables, un entretien régulier est recommandé.

Lorsqu'il est utilisé et entretenu correctement, votre aspirateur fournira un excellent service ; référez-vous au manuel d'instructions pour plus de détails, car une utilisation incorrecte ou le non-respect des instructions annulent cette garantie. En cas de besoin de service ou de conseils, veuillez contacter Chelsea Company Limited. La décision de réparer ou de remplacer l'aspirateur relève de la seule discrétion de Chelsea Company Limited. Si Chelsea Company Limited décide de réparer ou de remplacer l'aspirateur, elle le fera à ses propres frais.

Chelsea Company Limited ne peut pas accepter la responsabilité en vertu de cette garantie pour tout travail de réparation non effectué par un agent de service autorisé d'Akitas ou pour l'utilisation de pièces non authentiques. Si une pièce n'est plus disponible ou fabriquée, Chelsea Company Limited la remplacera par une pièce de rechange fonctionnelle authentique. Cette garantie ne s'applique pas au coût du remplacement de pièces du produit en raison de l'usure normale, de modifications, d'une installation incorrecte, de mauvais traitements, d'une utilisation incorrecte ou de dommages

accidentels. Tous les coûts de transport liés à la réparation de pièces défectueuses seront à la charge du demandeur.

Si la preuve d'achat ne peut pas être fournie au moment d'une réclamation de garantie ou de service, tout travail effectué sur l'aspirateur est payant. La réparation ou le remplacement de l'aspirateur dans le cadre de cette garantie n'étend pas la période initiale de garantie.

INFORMATIONS DE MISE AU REBUT

Les produits Akitas sont fabriqués à partir de matériaux recyclables de haute qualité. Veuillez jeter ce produit de manière responsable et le recycler si possible.

*Veuillez noter que toutes les pièces ne sont pas recyclables. Le recyclage des pièces dépend des capacités des fournisseurs tiers.

Akitas

2 in 1 Handy VAC



Model: S12

Akitas S12 Handy VAC

Congratulazioni per l'acquisto del tuo nuovo Akitas S12 handy VAC. Nel tuo aspirapolvere a bastone sono integrate molte funzionalità utili. Raccomandiamo di leggere attentamente questo manuale di istruzioni per ottenere i migliori risultati.

Il tuo aspirapolvere

Nella scatola

Rimuovi con attenzione il tuo aspirapolvere compatto dalla scatola.

All'interno della scatola troverai:

- Handy VAC
- Tubo di prolunga telescopico
- Spazzola per pavimenti Wessel Werk
- Utensile per fessure
- Spazzola
- Staffa per parete con 3 tasselli e 3 viti
- Manuale di istruzioni

Specifiche

Numero di modello	Akitas S12
Alimentazione elettrica	220 - 240V ~ 50/60Hz
Consumo massimo di potenza	600 watts

Descrizione delle parti

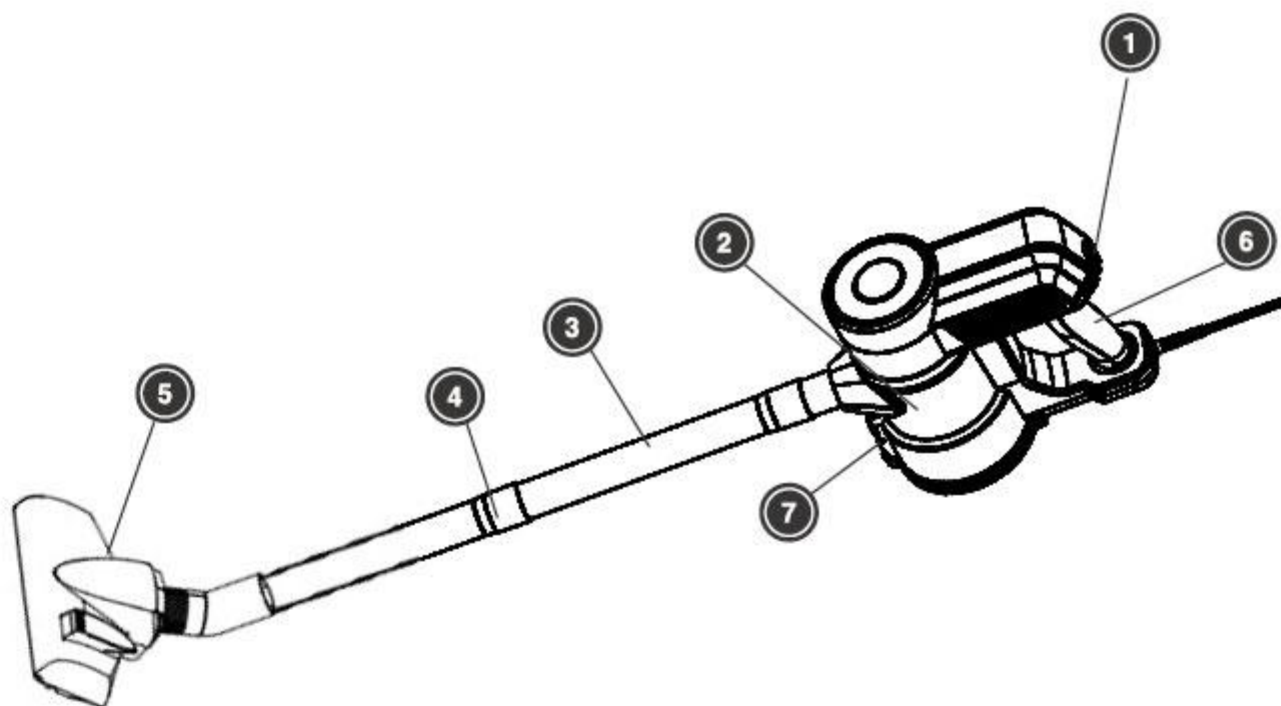

- ① Pulsante On/Off
 - ② Contenitore della polvere
 - ③ Tubo di prolunga telescopico
 - ④ Pulsante di espansione del tubo di prolunga
 - ⑤ Spazzola Wessel per pavimenti posizione doppia
 - ⑥ Maniglia
 - ⑦ Pulsante di rilascio della polvere
-
- ⑧ Utensile per fessure
 - ⑨ Utensile a spazzola
 - ⑩ Staffa a parete con 3 tasselli e 3 viti

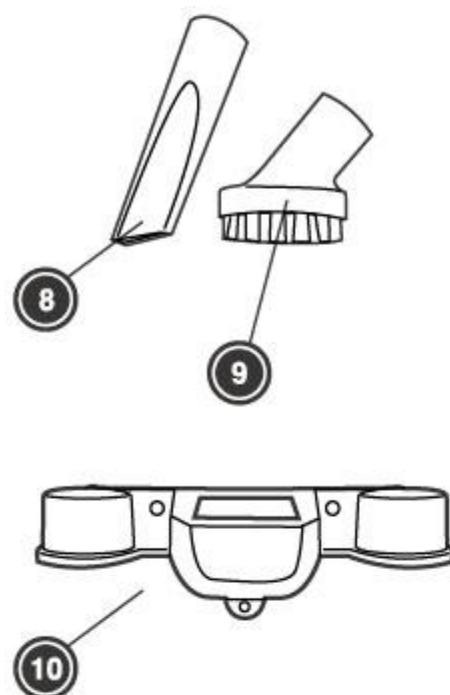

Prima di iniziare

Questo aspirapolvere deve essere utilizzato conformemente a queste istruzioni e solo per la pulizia domestica per rimuovere lo sporco e la polvere asciutta dai tappeti, dai pavimenti, dai muri e dai tessuti domestici. Questo aspirapolvere non è adatto per essere utilizzato come aspirapolvere industriale e annullerà la garanzia del produttore se usato impropriamente.

Si prega di leggere attentamente queste istruzioni. Ciò garantirà che si ottenga il massimo beneficio dal vostro nuovo aspirapolvere. Conservate questo manuale di istruzioni in un luogo comodo e sicuro per future consultazioni.

Importante

Spegnere sempre l'aspirapolvere e scollegare la spina dall'alimentazione elettrica prima di pulire l'elettrodomestico, quando non è in uso o durante qualsiasi operazione di manutenzione. L'aspirapolvere deve essere collegato solo a un'alimentazione in corrente alternata alla tensione indicata sulla targhetta del prodotto. Questo aspirapolvere dovrebbe essere utilizzato solo per lo scopo previsto come descritto in queste istruzioni.

Misure precauzionali:



1, Non far funzionare l'aspirapolvere troppo vicino a termosifoni, radiatori o altre superfici calde.



2, Prima di inserire la spina nell'alimentazione elettrica, assicurarsi che le mani siano asciutte.



3, Prima di accendere l'aspirapolvere, rimuovere eventuali oggetti grandi dal pavimento o dalla superficie da pulire per evitare danni al filtro.



4, Quando si vuole staccare la spina dall'alimentazione, non utilizzare il cavo di alimentazione, ma tirare delicatamente la spina dalla presa di corrente.



5, Non utilizzare l'aspirapolvere per aspirare acqua o liquidi.

Norme di Sicurezza Importanti

IMPORTANTE! Spegnerne sempre l'aspirapolvere e scollegare la spina dalla presa di corrente prima di pulire l'elettrodomestico, quando non è in uso o si sta cercando di eseguire qualsiasi operazione di manutenzione. L'aspirapolvere deve essere collegato solo a una fonte di alimentazione CA alla tensione indicata sull'etichetta di classificazione. Questo aspirapolvere dovrebbe essere utilizzato solo per lo scopo previsto come descritto in questo manuale di istruzioni.

Non far funzionare l'aspirapolvere mai senza filtri.

- Se l'elettrodomestico viene consegnato a altre persone, fornire anche a loro le istruzioni per l'uso. Quando si utilizzano apparecchi elettrici, è sempre necessario seguire precauzioni di base per ridurre il rischio di incendi, scosse elettriche e/o lesioni a persone.
- Uso previsto: Questo elettrodomestico è adatto per l'aspirazione. Utilizzare l'elettrodomestico solo per scopi domestici - l'elettrodomestico non è adatto per uso commerciale o esterno.
- Le norme di sicurezza devono essere seguite attentamente, e l'elettrodomestico deve essere utilizzato nel modo indicato in queste istruzioni. Qualsiasi altro uso, in particolare un uso improprio, può causare lesioni o danni da scosse elettriche, incendi, parti meccaniche in movimento. In caso di danni e incidenti causati dalla non osservanza di queste istruzioni per l'uso, il produttore declina ogni responsabilità.
- Assicurarsi che la tensione di rete della vostra alimentazione corrisponda ai requisiti di tensione dell'elettrodomestico.
- Maneggiare sempre il cavo di alimentazione con cura; non tirarlo o sforzarlo. Il cavo di alimentazione non dovrebbe mai essere piegato o schiacciato. Tirare sempre la spina per scollegare il cavo di alimentazione; non tirare mai il cavo per scollegarlo.
- Questo elettrodomestico può essere utilizzato da bambini di età superiore a 8 anni e da persone con ridotte capacità fisiche, sensoriali o mentali o mancanza di esperienza e conoscenza, se sono stati supervisionati o istruiti sull'uso sicuro dell'elettrodomestico e comprendono i pericoli coinvolti. I bambini non devono giocare con l'elettrodomestico. La pulizia e la manutenzione dell'utente non devono essere eseguite dai bambini senza supervisione.
- Non lasciare l'elettrodomestico incustodito mentre è collegato all'alimentazione. Spegnerne sempre e staccare la spina dell'elettrodomestico se non è in uso e prima di spostarlo, pulirlo e/o assemblarlo o smontarlo.
- Tenere le dita, i capelli e i vestiti larghi lontano da parti in movimento e aperture durante l'uso dell'aspirapolvere.

- * Non posizionare l'elettrodomestico sopra di voi durante la pulizia delle scale.
- * Non inserire mai le dita o altri oggetti in qualsiasi parte dell'aspirapolvere. Sii consapevole che abiti larghi o capelli possono restare intrappolati durante la pulizia se usati impropriamente.
- * Non utilizzare l'elettrodomestico per pulire animali o persone.
- * Non dirigere l'elettrodomestico verso persone, animali, prese elettriche o apparecchi contenenti componenti elettriche.

Non utilizzare l'elettrodomestico se:

- Il cavo di alimentazione è danneggiato.
- Se presenta malfunzionamenti o se è stato lasciato cadere o danneggiato in qualsiasi modo.
- Qualcuna delle aperture è bloccata.
- Il contenitore della polvere e il filtro non sono posizionati correttamente.
- * Se il cavo di alimentazione è danneggiato, deve essere sostituito dal produttore, dal suo agente di assistenza o da persone altrettanto qualificate per evitare pericoli.

Non utilizzare l'elettrodomestico:

- Per raccogliere liquidi infiammabili, fiammiferi, mozziconi di sigarette, ceneri calde o qualsiasi oggetto caldo, bruciante o fumante.
- Per raccogliere oggetti duri e appuntiti come vetro o chiodi, ecc.
- Con parti o accessori diversi da quelli forniti, poiché ciò potrebbe causare danni.
- Per scopi diversi da quelli previsti.
- All'aperto.

Scollegare il cavo dalla presa:

- Se l'elettrodomestico presenta malfunzionamenti durante l'uso.
- Prima della pulizia.
- Dopo l'uso e prima di riporlo.
- * Non far funzionare l'elettrodomestico con un cavo danneggiato, se presenta malfunzionamenti o se è stato lasciato cadere o danneggiato in qualsiasi modo. Chiedere a un elettricista competente e qualificato di verificarlo e ripararlo. Non cercare mai di ripararlo da soli.

*** Attenzione! Questo elettrodomestico non è un giocattolo.**

- * Non lasciare mai l'elettrodomestico incustodito quando è in uso.
- * Spiega ai tuoi bambini tutti i rischi che possono essere causati:
 - Dalle parti calde dell'elettrodomestico.
 - Dalle parti in movimento e/o appuntite.
 - Dalla corrente elettrica.
- * Mantieni l'elettrodomestico fuori dalla portata dei bambini o delle persone che non possono gestire correttamente gli elettrodomestici.

- L'elettrodomestico deve essere conservato in un luogo inaccessibile ai bambini.
- Non lasciare i componenti dell'imballaggio (sacchetti di plastica, cartone, polistirolo, ecc.) alla portata dei bambini, poiché potrebbe essere pericoloso - pericolo di soffocamento!

Attenzione! Rischio di scossa elettrica:

- Non immergere mai l'elettrodomestico, il cavo o la spina in acqua o in qualsiasi altro liquido.
- Non utilizzare l'elettrodomestico se le mani o l'elettrodomestico sono bagnati.
- Non utilizzare l'elettrodomestico per raccogliere acqua o qualsiasi altro liquido.
- Per evitare il rischio di scossa elettrica o danni all'elettrodomestico, non farlo funzionare o conservarlo all'aperto o in aree umide o bagnate.

Attenzione! Rischio di incidenti, lesioni e danni:

- Non far funzionare l'elettrodomestico quando esso o qualsiasi parte di esso è danneggiato, per evitare tutti i rischi.
- Non cercare di utilizzare l'elettrodomestico con parti o accessori non raccomandati dal produttore. Questo è pericoloso e può causare lesioni all'utente e danni all'elettrodomestico.
- Spegni l'elettrodomestico prima di cambiare gli accessori.
- Assicurati che il cavo di alimentazione non cada mai dai bordi dei mobili.
- Assicurati che il cavo di alimentazione non tocchi mai superfici calde o oggetti taglienti.
- Non conservare l'elettrodomestico alla luce diretta del sole o in condizioni di elevata umidità.
- Assicurati che il filtro antipolvere venga pulito regolarmente per preservare la potenza di aspirazione dell'elettrodomestico.
- L'uso di un prolungamento con questo elettrodomestico non è raccomandato.
- Questo elettrodomestico non deve essere azionato mediante un timer esterno o un sistema di telecomando separato.

• Attenzione! Spegni sempre l'elettrodomestico immediatamente e stacca la spina dopo ogni uso.

- **Questo prodotto è dotato di un'interruzione termica di sicurezza, che si attiverà se il motore si surriscalda a causa delle prese d'aria bloccate. Se l'elettrodomestico si spegne, lascialo raffreddare per 1 ora, quindi svuota il contenitore della polvere e pulisci tutti i filtri. Una volta fatto ciò, può essere riattaccato alla corrente e utilizzato normalmente.**

Assemblaggio

IMPORTANTE! Togli sempre la spina dalla presa prima di montare o smontare gli accessori!

- A** Collega il tubo di prolunga all'aspirapolvere portatile.
- B** Inserisci l'accessorio richiesto nel tubo di prolunga.

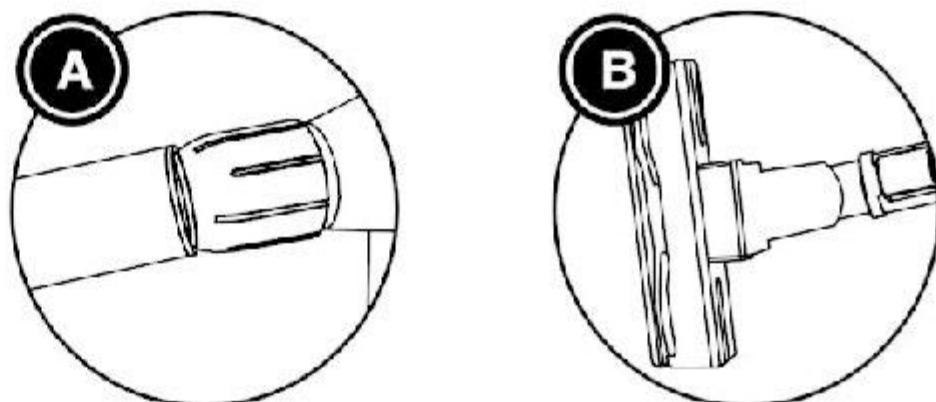

Istruzioni per l'uso

- Tirare fuori il cavo di alimentazione fino alla sua massima lunghezza e collegarlo alla presa di corrente.
- Accendere premendo il pulsante On/Off.

Supporto a parete

- Posizionare il supporto a parete contro la parete a cui sarà fissato. Segnare le posizioni dei 3 fori delle viti con una matita. Utilizzare una livella per assicurarsi che i fori siano livellati.
- Forare i 3 fori dove avete segnato e inserire i 3 tasselli assicurandovi che i bordi siano allineati con la superficie della parete.
- Posizionare il supporto a parete davanti ai tasselli e fissarlo al muro con le 3 viti fornite.



Accessori

IMPORTANTE! Togli sempre la spina dalla presa prima di montare o smontare gli accessori.

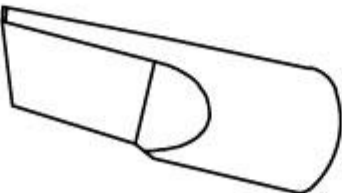
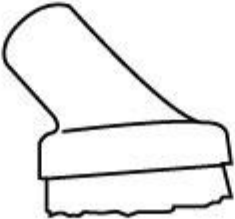
Accessorio	Utilizzo	
Spazzola per pavimenti Wessel	Le setole possono essere estese per i pavimenti duri. Le setole possono essere retratte per i tappeti.	
Accessorio per fessure	Perfetto per eliminare la polvere nei luoghi difficili da raggiungere.	
Accessorio spazzola	Per la pulizia di superfici multiple.	

Pulizia e manutenzione

Per ottenere i migliori risultati dal vostro aspirapolvere, svuotate il contenitore della polvere dopo ogni utilizzo, altrimenti il flusso d'aria e la potenza di pulizia verranno ridotti.

IMPORTANTE! Togliete sempre la spina dalla presa prima di eseguire qualsiasi operazione di manutenzione.

Svuotamento e pulizia del contenitore della polvere

1, Tenere il contenitore della polvere sopra un bidone della spazzatura e premere il pulsante di rilascio del contenitore della polvere. Il fondo del contenitore della polvere si abbasserà per rilasciare lo sporco.

2, Chiudere il fondo del contenitore della polvere premendo verso l'alto fino a quando scatta in posizione

Nota: Il contenitore della polvere dovrebbe essere svuotato prima che polvere e detriti raggiungano la linea "MAX"

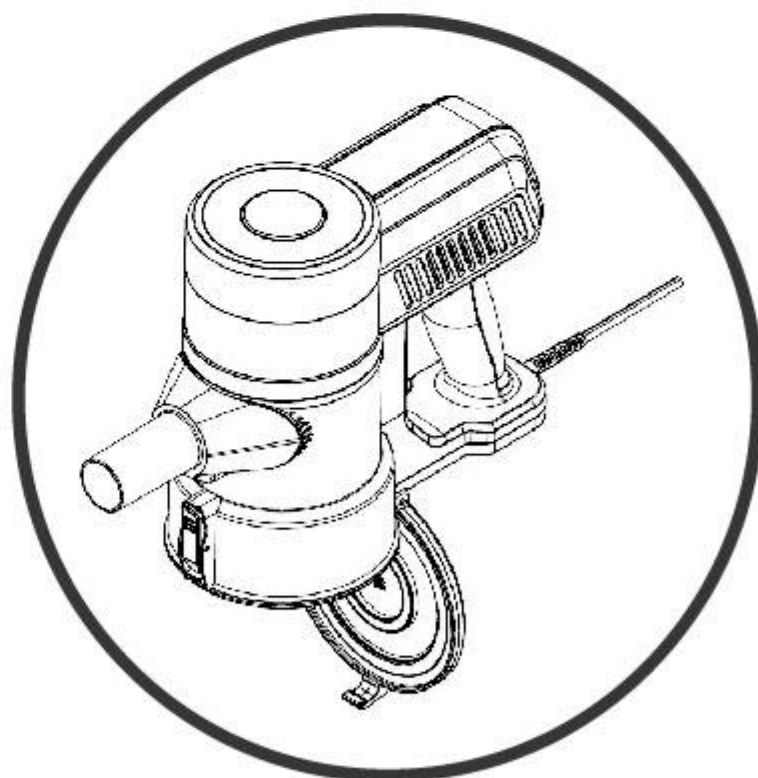

Pulizia dei filtri e del separatore

IMPORTANTE! Togliete sempre la spina dalla presa prima di eseguire qualsiasi operazione di manutenzione.

1, Svuotate il contenitore della polvere prima di pulire il filtro e il separatore.

2, Girate il separatore in senso antiorario per rimuoverlo dal contenitore della polvere. Picchiatelo contro il bidone per rimuovere la polvere in eccesso. Potete anche sciacquarlo con acqua tiepida.

3, Girate il filtro Hepa in senso antiorario per rimuoverlo dal contenitore della polvere. Picchiatelo contro un bidone per rimuovere la polvere in eccesso. Potete sciacquarlo con acqua tiepida.

4, Una volta sciacquato, lasciatelo asciugare per 24 ore prima di rimettere il separatore e i filtri nell'aspirapolvere. Girate in senso orario per rimetterlo al suo posto.

NOTA: Non utilizzare l'aspirapolvere senza filtri o separatore.

IMPORTANTE! Il contenitore della polvere e il separatore non si agganceranno di nuovo all'aspirapolvere a meno che il filtro non sia correttamente inserito.

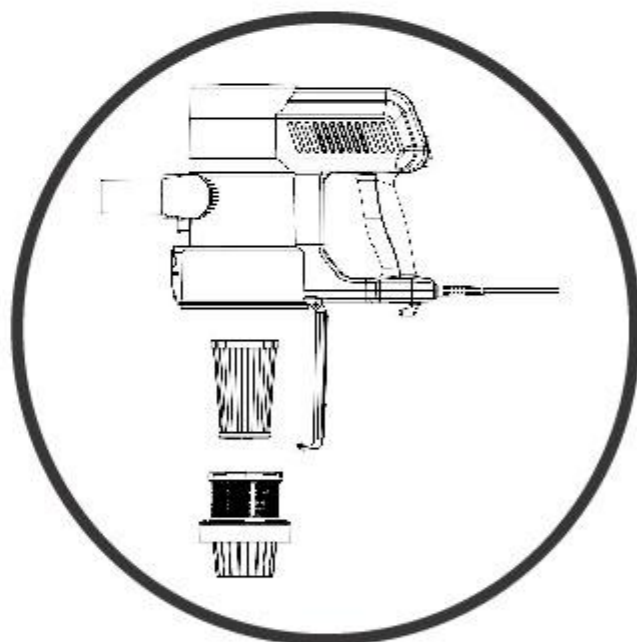

RIMOZIONE DELL'OSTRUZIONE DAL TUBO DI ESTENSIONE TELESCOPICO

Rimuovere qualsiasi ostruzione inserendo un filo o appendino nel tubo di estensione.

SUGGERIMENTO: Per verificare la presenza di un'occlusione nel tubo, lasciate cadere una piccola palla di carta attraverso il tubo. La carta passerà attraverso se il tubo è libero.

Risoluzione dei problemi

Se riscontri un problema, utilizza la lista di controllo dei suggerimenti per la risoluzione dei problemi prima di contattare l'assistenza clienti di Akitas:

Avviso: Per ridurre il rischio di lesioni personali, scollega l'aspirapolvere prima di eseguire lavori di manutenzione o controlli di risoluzione dei problemi.

Guasto	Soluzione
L'aspirapolvere non si accende.	Controllare che la spina di alimentazione sia inserita correttamente nella presa di corrente; Assicurarsi che l'interruttore ON/OFF sia in posizione ON.
La potenza di aspirazione è debole.	Verificare che il contenitore della polvere, il filtro e il separatore non siano sporchi o intasati da sporcizia. Controllare che gli accessori e la bacchetta non siano intasati da polvere.
L'aspirapolvere emette un suono anomalo quando viene acceso.	Spegnere immediatamente l'aspirapolvere. Controllare l'elettrodomestico per assicurarsi che non ci siano ostruzioni.

Condizioni di garanzia

Il tuo aspirapolvere Akitas, in caso di uso domestico, ha una garanzia di un anno sulle parti e sulla manodopera contro difetti del prodotto e guasti quando il prodotto viene utilizzato conformemente ai termini e alle condizioni di questa dichiarazione di garanzia. Questa garanzia ha inizio dalla data originale di acquisto e non è trasferibile; conserva la tua originale prova d'acquisto per eventuali richieste di garanzia. Questa garanzia è valida solo nel paese in cui è stato acquistato l'aspirapolvere.

L'aspirapolvere deve essere utilizzato conformemente a queste istruzioni e solo per la pulizia domestica per rimuovere lo sporco e la polvere ASCIUTTI da tappeti, pavimenti e tessuti domestici. Questo aspirapolvere non è adatto per l'uso come aspirapolvere industriale e non è progettato per la raccolta di materiali edilizi vitrei, compresi pannelli in truciolare, prodotti edilizi e prodotti simili come legno/fibre, cemento, riempitivi, fibra di vetro, ecc., o per la raccolta eccessiva o frequente di sabbia. La raccolta occasionale di questi materiali in queste circostanze può danneggiare il tuo aspirapolvere e annullare la garanzia del produttore.

Gli accessori e i consumabili, compresa la testa della spazzola e i filtri, salvo difetti di fabbricazione, non sono coperti da questa garanzia. Per prolungare la durata di vita di accessori e consumabili, si raccomanda una cura e manutenzione regolari.

Quando usato e curato correttamente, il tuo aspirapolvere fornirà un servizio eccellente; consulta il manuale di istruzioni per ulteriori dettagli, poiché un uso improprio o il mancato rispetto delle istruzioni annulla questa garanzia. In caso di necessità di assistenza o consulenza, contatta Chelsea Company Limited. La decisione di riparare o sostituire l'aspirapolvere è a discrezione esclusiva di Chelsea Company Limited. Se Chelsea Company Limited decide di riparare o sostituire l'aspirapolvere, lo farà a proprie spese.

Chelsea Company Limited non può accettare responsabilità in base a questa garanzia per eventuali lavori di riparazione non eseguiti da un agente di servizio autorizzato Akitas o per l'uso di parti non originali. Se una parte non è più disponibile o prodotta, Chelsea Company Limited la sostituirà con una parte di ricambio originale funzionale. Questa garanzia non si applica al costo della sostituzione di parti del prodotto dovuto a normale usura, modifiche, installazione impropria, abuso fisico, uso improprio o danni accidentali. Eventuali costi di trasporto coinvolti nella riparazione di parti difettose saranno a carico del richiedente.

Se la prova d'acquisto non può essere fornita al momento di una richiesta di garanzia o servizio, qualsiasi lavoro eseguito sull'aspirapolvere è a pagamento. La riparazione o sostituzione dell'aspirapolvere in base a questa garanzia non estende il periodo originale di garanzia.

INFORMAZIONI PER LO SMALTIMENTO

I prodotti Akitas sono realizzati con materiali riciclabili di alta qualità. Si prega di smaltire questo prodotto in modo responsabile e di riciclarlo, se possibile.

*Si noti che non tutte le parti sono riciclabili. Il riciclo delle parti è soggetto alle capacità dei fornitori terzi.



Chelsea Company Limited

Corylus,Buttons Way,Chalfont St
Giles,HP8 4BP,UK

