

Akitas

Handheld cordless vacuum cleaner

Instruction Manual

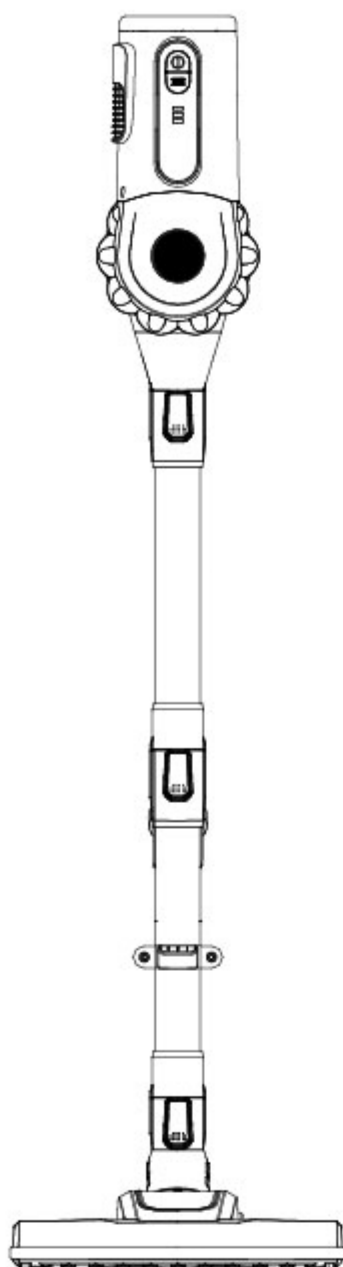

Model: Akitas V8

PAGES

1. Attention
2. Illustration (part name)
3. Technical parameters
4. Attached accessories
5. User Manual
 - 5.1 Assembly
 - 5.2 Battery assembly and charge
 - 5.3 cleaner
 - 5.4 Used as handheld vacuum cleaner
6. Clean and maintenance
 - 6.1 Empty the dustbin
 - 6.2 Clean the dustbin system
 - 6.3 Clean the nozzle
 - 6.4 Unblock
7. Problem solving
8. After sale service

ATTENTION

To help you use this product in correct way and protect you from unnecessary body injury and property loss, please read this instruction manual carefully before you use it.

- ① This product is for home use only; it's not for commercial use!
- ② Please check carefully whether every part is in good condition upon opening the box, please do not use the product and contact dealer or service immediately if anything is found missing or broken
- ③ Please keep instruction manual, invoice, package and so on for future use or storage or repair.
- ④ Please make sure the local power (V) is within power range that indicated on charger
- ⑤ Charger shall be placed on dry surface, do not leave it unattended during charging
- ⑥ Please hold the plug instead of cord to pull charger out from socket, cord shall stay away from heat sources, do not touch charger with wet hand
- ⑦ This product is not a toy, please store this product far away from reach of children. Special attention shall be made when children is playing around
- ⑧ Please never use this product to vacuum any liquid, heated temperature substance, very fine substance (i.e. sawdust, plaster powder, cement, ash, carbon powder), sharp substance (i.e. glass, staple), and hazardous substance (i.e. detergent, solvent), chemical substance (i.e. Acid), flammable substance (petrol, alcohol), Etc.
- ⑨ Please cut off the power before you clean the product, please always use dry or slight wet soft cloth, do not use alcohol, benzene, Etc.
- ⑩ This product can't stand itself, please apply the product body onto holder

⑪ Do not have the product immersed in the water, do not leave or use the product out of house!

⑫ Please make sure all parts are assembled correctly. Do not use this product without filter and filter protection cover

⑬ Do not try disassembling the battery, Do not place battery on metal surface or near heat sources, Do not put the battery in fire

⑭ Do not try disassembling or repairing this products/charger yourself, please call professionals for any repair or replacement with original parts/unit

⑮ Please make sure that products can no longer be used before you discard it, the battery pack must be removed from product for further safe recycle disposal

⑯ This product cannot be used by persons (including children) with reduced physical, sensory or mental capabilities or lack of experience and knowledge unless they have been given supervision or instruction concerning use of the appliance in a safe way and understand the hazards involved.

⑰ This product is not for any professional and commercial use, any damage/consequence caused by improper use or use without following this instruction are not covered by warranty

IIUSTRATION (PART NAME)

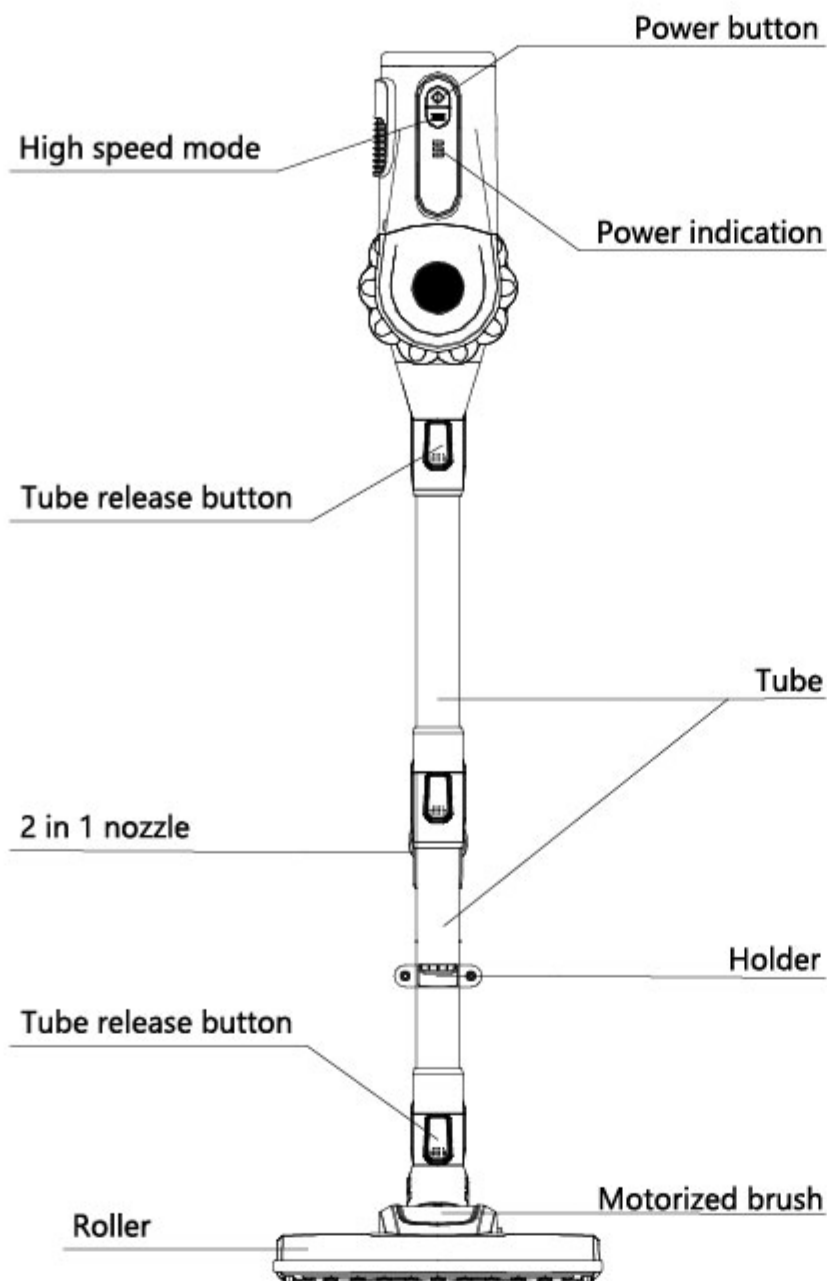
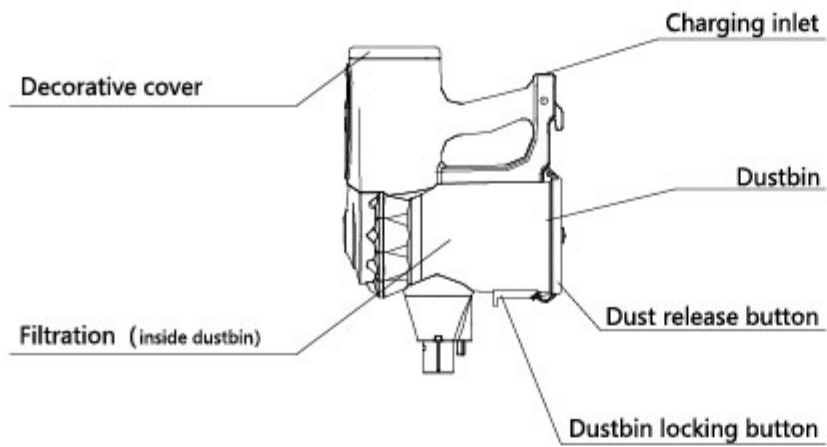

TECHNICAL PARAMETERS

Cleaner parameter

Charger parameter

Model name: Handheld cordless VAC Charger output : 26V—500mA

Model no. : AK V8

Charger input : 100-240V~50/60Hz 0.5A

Rated voltage: 22.2V ---

Charger voltage: 100-240V

Rated power : 150W Max.

Battery Parameter

Product's size: 1120*260*270MM Batter: Li-ion 2200mAh

N.W. : 2.25KG

Working time: 23-33 min

Box size : 440*195*315MM

Charging time: 4-5H

ACCESSORIES

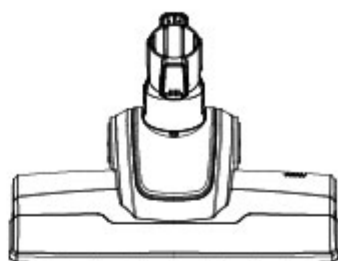

Motorized nozzle

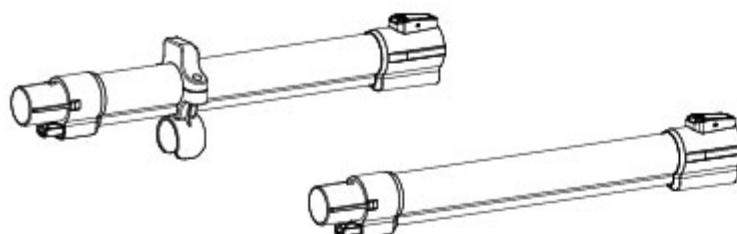

Connection tube



2 in 1 nozzle

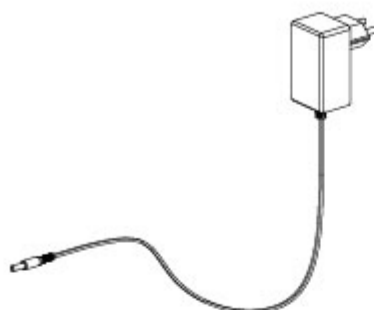

Charger

ASSEMBLY INSTRUCTION

Please carefully read "ATTENTION" before assembly:

This product can't stand itself, please apply body part onto holder which is on the connection tube

PRODUCT ASSEMBLY

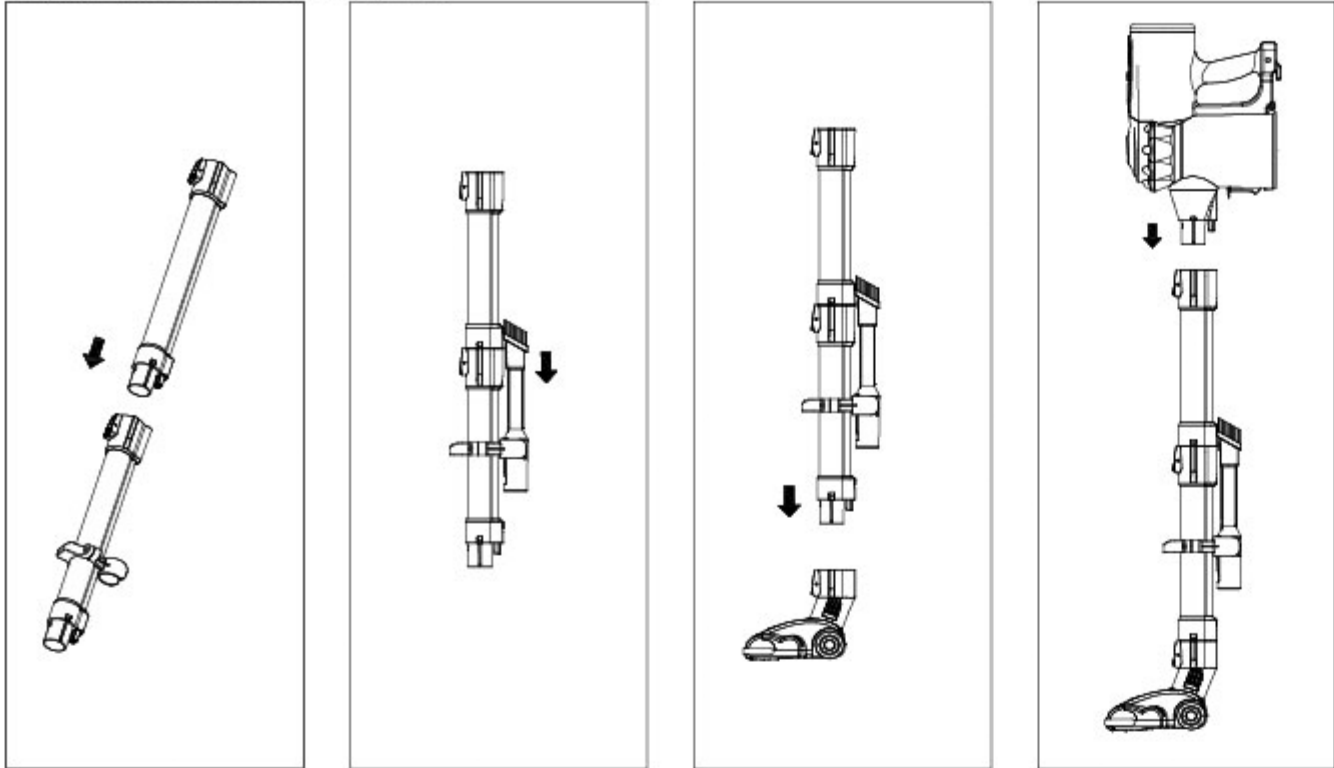

1. Connect the two tube.
2. Place 2 in 1 nozzle into holder on the tube.
3. Insert the aluminum tube assembly in line with the electric brush connector, with the buckle reversed.
4. Connect the body with tube.

Cleaner body placed down into holder on tube

5. Same as illustration: Choose proper place to store this product (place closing to socket is preferable) .

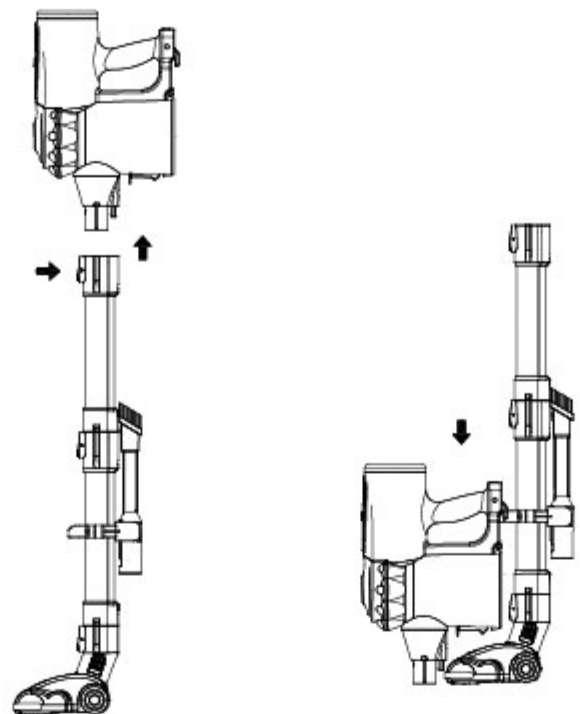

Charging and indication



BATTERY CHARGING:

1. Plug in the charging plug of the power adapter at the charging port at the rear of the vacuum cleaner when it is shut down
2. Apply charge to the power socket, 3 charging lights flashing on during charging. When charging is done, all 3 lights keep lighting on for 3 minutes and then all off

WARNING: Do not turn on the product and do not try removing battery during it is charging!

ATEENTION

Only within 0°C--45°C can charging be allowed, over heating or over cold could prolong the charging time or even damage the battery

Normal charging takes 4-5 hours, please charge fully and use the product until the battery is fully discharged for 1-3 times when you initiate using it so that the battery can be fully activated.

If this product will not be used for a long time, please charge and discharge this product once every 3 months

USED AS STICK VACUUM CLEANER

Step on the motorized brush and tilt the product backward, switch on the product and move it back and forward to start your cleaning (You may use 1pc of tube only or 2pcs tubes connected).

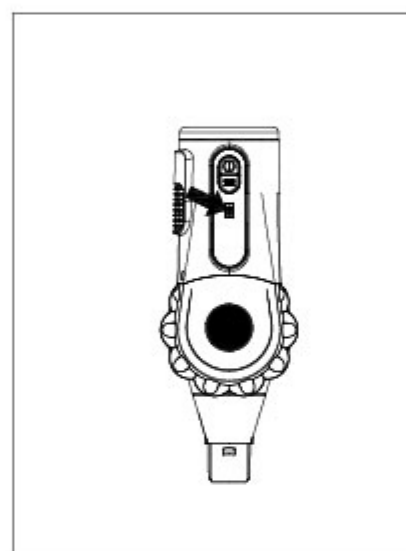
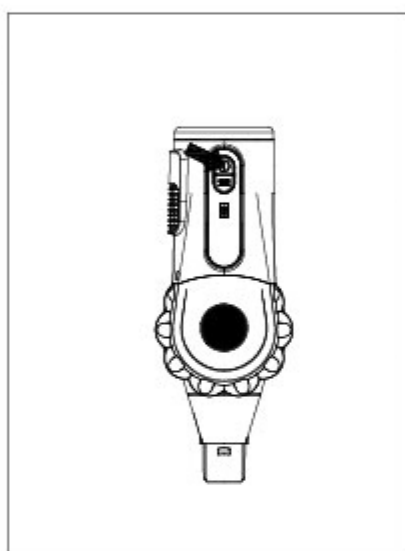

ATTENTION:

Pressing the power button, it starts "economy" mode. Pressing "Max" button, it's high-speed mode. Pressing again the power button, it's to turn off the product.

When battery is running out of power, the Power light on body keeps flashing on until the product turn off itself. Please charge in time.

The motorized roller rolls in very high speed, to avoid damage to cleaning surface, do not stay cleaning in same spot too long

The motorized nozzle has over heating protection function which can cut off the power to nozzle when blockage or like hair twirling occurs. Please turn off the product, unblock and clean the nozzle. Do not use the product until it cools down

USED AS HANDHELD VACUUM CLEANER

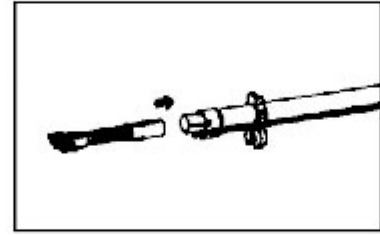
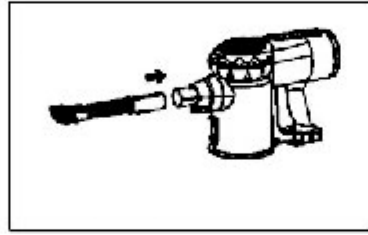
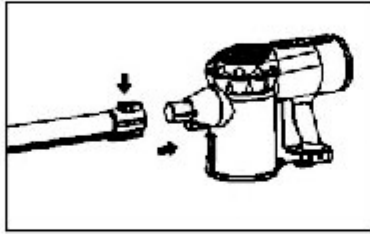

1. Press the release button on the hand-held vacuum cleaner, pull out the connecting pipe and the floor brush and place them safely
2. Remove the motorized nozzle and apply the 2 in 1 nozzle onto end of tube (see above illustration)

CLEANING AND MAINTENANCE

EMPTY THE DUSTBIN

Attention:

Please empty the dust before it reaches "MAX" level on dustbin

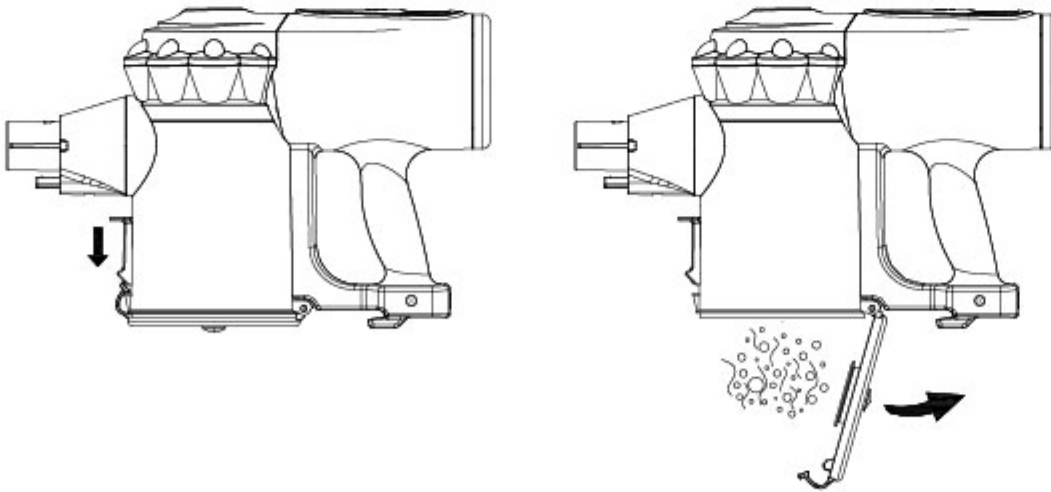

Turn off the power and remove the tube from cleaner body, Aiming the dustbin at garbage bin, push downwards the button as arrow indicates on above illustration, gently sway the dustbin to empty the dust, then close back the dustbin bottom

CLEAN THE FILTRATION SYSTEM

To maximize the cleaning performance, it's suggested to clean the filtration system after every 4-6 times of using

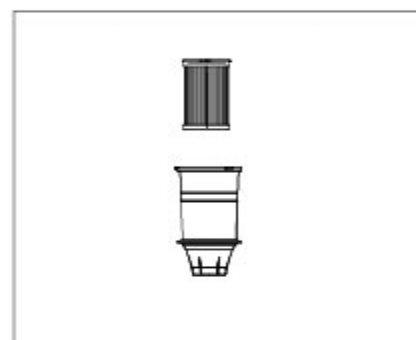
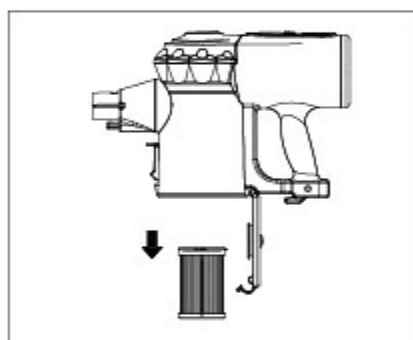
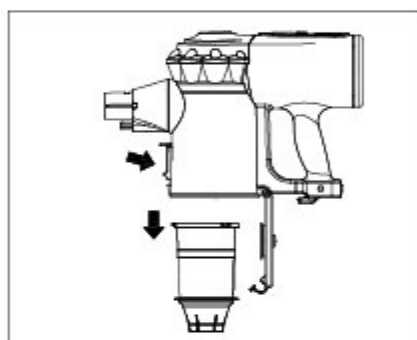

1. Turn off the power
2. Press the bottom button of the vacuum cleaner, open the bottom of the vacuum cleaner, and unscrew the filter screen cover Grab the HEPA Filter and take it out
3. Clean the HEPA filter, filter screen cover and dustbin. Please make sure that all parts are assembled back correctly before your use of next time. * Wrong assembly would reduce suction power!

ATTENTION:

Dustbin and filtration system can be washed directly by water. To clean the HEPA Filter, please just flip it and do not water wash HEPA unless it gets very dirty. Do not use HEPA filter until it gets completely dry (natural dry more than 24 hours)

WARNING: DO NOT USE PRODUCT WITHOUT FILTER and Filter Screen Cover

Clean the motorized nozzle

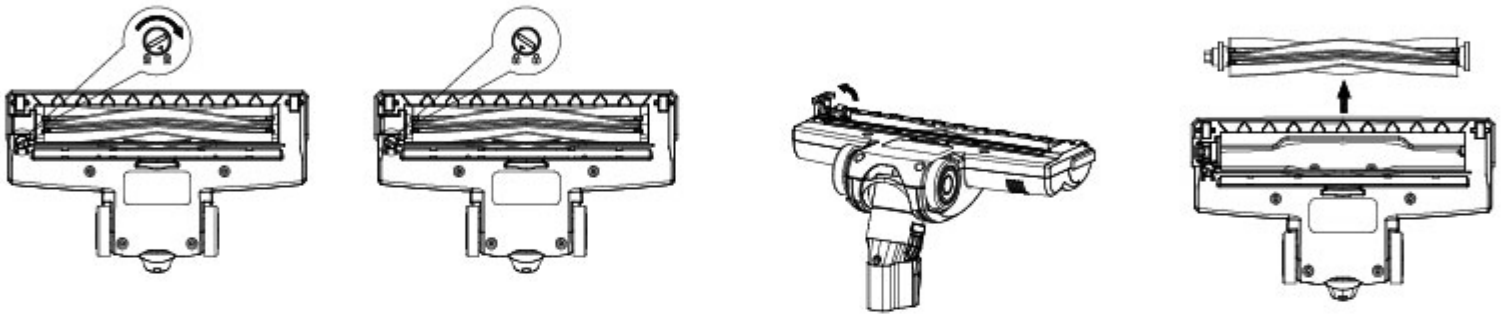

1. Turn off the power and release the motorized nozzle
2. Turn the button on the bottom of nozzle by coin to "unlock" position
3. Lift up the roller and take it out
4. Along the groove on the roller, cut off twirled hair or blockage by scissors or knife
5. Place back the cleaned roller and turn the button back to "lock" position

UNBLOCK

This product has protection function which can cut off the power to nozzle and stop it's working when air channel gets blocked. Please turn off the product and unblock nozzle or tube immediately.

After unblocking, please do not use product until it cools down

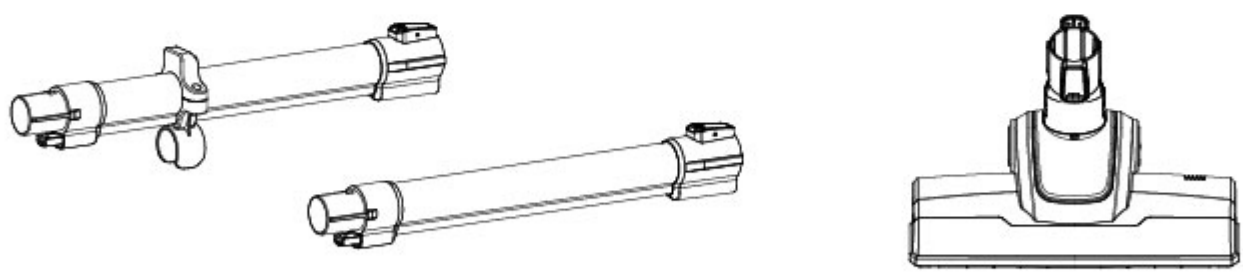

Please refer to "clean the nozzle" instruction for nozzle unblocking

Remove the blocked dust inside aluminum tube assembly, check and dredge them, and then replace them

ATTENTION:

Must use original battery pack and charger

Do not use battery pack for other purpose

PROBLEM SOLVING

Problem	Possible causes	Solving
Product cannot start	<ul style="list-style-type: none"> ●Running out of power 	<ul style="list-style-type: none"> ●Referring to "battery charging" instruction, charge the battery
No suction or weak suction	<ul style="list-style-type: none"> ●Dustbin is full of dust ●HEPA Filter is not correctly assembled or dust blocked the HEPA ●Nozzle and/or tubes blocked 	<ul style="list-style-type: none"> ●Empty the dust ●Assembly the HEPA again or clean/replace HEPA ●Referring to "unblock" instruction, unblock the nozzle and/or tube
Nozzle roller does not rotate	<ul style="list-style-type: none"> ●Roller blocked, protection function works 	<ul style="list-style-type: none"> ●Referring to "unblock" instruction, unblock the nozzle
Using time shorter	<ul style="list-style-type: none"> ●Battery not fully charged ●Battery aging 	<ul style="list-style-type: none"> ●Referring to "Battery charging" instruction, charge the battery

WARNING: FOR SOLVING OTHER PROBLEMS OR REPLACEMENT, PLEASE ALWAYS RESORT TO PROFESSIONALS SPECIFIED, ANY UNAUTHORISED REPAIRING ARE NOT COVERED BY WARRANTY

1-Year Limited Warranty

TERMS AND CONDITIONS OF YOUR Akitas 1 YEAR GUARANTEE.

- The Akitas guarantee becomes effective from the date of purchase.
- All work will be carried out by Chelsea Company Limited or their authorised agents.
- The repair or replacement of your Akitas appliance under the Akitas guarantee will not extend the period of the Akitas guarantee.

WHAT IS COVERED

- The repair or replacement of your Akitas appliance, if it is found to be defective due to faulty materials, workmanship or function within 1 years of purchase or delivery (if any part is no longer available or out of manufacture Akitas will replace it with a functional replacement part).
- This Akitas guarantee will only be valid if the appliance is used in the country in which it was sold.

WHAT IS NOT COVERED

Under your Akitas guarantee, Akitas shall not be liable for costs of repair or replacement of a product incurred as a result of:

- Accidental damage, faults caused by negligent use or care, misuse, neglect, careless operation or handling of the Akitas appliance which is not in accordance with this Akitas Operating Manual.
- Use of the Akitas appliance for anything other than normal home use purposes in the country of purchase.
- Use of parts not assembled or installed in accordance with the instructions of Akitas
- Use of parts and accessories other than those produced or recommended by Akitas.
- Repairs or alterations carried out by parties other than Akitas or its authorised agents.
- Damage from external sources such as transit, weather, electrical outages or power surges.
- Failures caused by circumstances outside Akitas' control.
- Blockages – please refer to the illustrations and the section 'Looking for Blockages' in this Akitas Operating Manual for details of how to look for and clear blockages.
- Normal wear and tear (e.g. fuse, brush bar etc.).
- Use of this appliance on rubble, ash, plaster.
- Reduction in battery discharge time due to battery age or use

DISPOSAL INFORMATION

Akitas products are made from high grade recyclable materials. Please dispose of this product responsibly and recycle where possible.

*Please note that not all parts are recyclable. Recycling of parts is subject to the capabilities of 3rd party suppliers.

Akitas

Kabelloser Handstaubsauger

Bedienungsanleitung

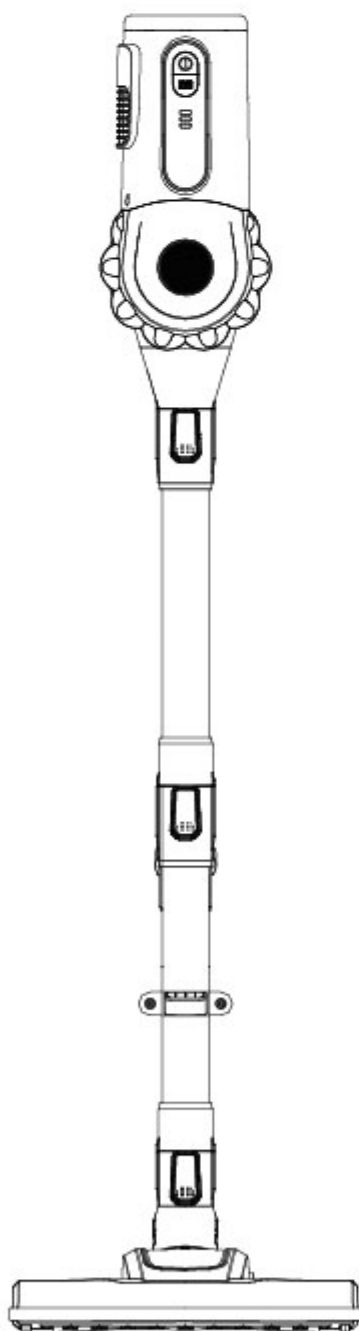

Model: Akitas V8

SEITEN

1. Achtung
2. Abbildung (Benennung der Teile)
3. Technische Parameter
4. Beigefügtes Zubehör
5. Benutzerhandbuch
 - 5.1 Montage
 - 5.2 Batteriemontage und Ladung
 - 5.3 Reiniger
 - 5.4 Einsatz als Handstaubsauger
6. Reinigung und Wartung
 - 6.1 Leeren des Staubbehälters
 - 6.2 Reinigen des Staubbehälter Systems
 - 6.3 Düse reinigen
 - 6.4 Entsperren
7. Problemlösung
8. Kundendienst

ACHTUNG

Um Ihnen bei der korrekten Verwendung dieses Produkts zu helfen und Sie vor unnötigen Körperverletzungen und Sachschäden zu schützen, lesen Sie bitte diese Bedienungsanleitung sorgfältig durch, bevor Sie das Produkt verwenden.

- ① Dieses Produkt ist nur für den Hausgebrauch, nicht für den kommerziellen Gebrauch bestimmt!
- ② Bitte überprüfen Sie beim Öffnen der Verpackung sorgfältig, ob sich alle Teile in gutem Zustand befinden. Verwenden Sie das Produkt bitte nicht und wenden Sie sich sofort an den Händler oder Kundendienst, wenn etwas fehlt oder beschädigt ist.
- ③ Bitte behalten Sie die Bedienungsanleitung, Rechnung, Verpackung etc. für den zukünftigen Gebrauch, Aufbewahrung oder Reparatur.
- ④ Bitte stellen Sie sicher, dass die lokale Stromversorgung (V) innerhalb des angegebenen Leistungsbereichs liegt, der auf dem Ladegerät angegeben ist.
- ⑤ Das Ladegerät muss auf einer trockenen Oberfläche aufbewahrt werden, lassen Sie es nicht unbeaufsichtigt während des Ladevorgangs.
- ⑥ Bitte halten Sie den Stecker anstelle des Kabels fest, um das Ladegerät aus der Steckdose zu ziehen; das Kabel sollte von Wärmequellen ferngehalten werden, berühren Sie das Ladegerät nicht mit nassen Händen.
- ⑦ Dieses Produkt ist kein Spielzeug, bitte bewahren Sie dieses Produkt weit entfernt von der Reichweite von Kindern auf. Besondere Vorsicht ist geboten, wenn Kinder herumspielen.
- ⑧ Bitte verwenden Sie das Produkt nie, um Flüssigkeiten aufzusaugen, erhitzte Substanzen, sehr feine Substanzen (z.B. Sägemehl, Gipspulver, Zement, Asche, Kohlepulver), scharfe Substanzen (z.B. Glas, Heftklammern), und gefährliche Substanzen (z.B. Reinigungsmittel, Lösungsmittel), chemische Substanzen (z.B. Säure), brennbare Substanzen (Benzin, Alkohol) etc.

- ⑨ Bitte schalten Sie die Stromversorgung aus, bevor Sie das Produkt reinigen, bitte benutzen Sie immer ein trockenes oder leicht feuchtes weiches Tuch, verwenden Sie keinen Alkohol, Benzol etc.
- ⑩ Dieses Produkt kann nicht selbst stehen, bitte setzen Sie den Produktträgerkörper auf den Halter.
- ⑪ Lassen Sie das Produkt nicht in Wasser eintauchen, lassen und verwenden Sie das Produkt nicht außer Haus!
- ⑫ Stellen Sie bitte sicher, dass alle Teile richtig montiert wurden. Verwenden Sie das Produkt nicht ohne Filter und Filterschutzabdeckung.
- ⑬ Versuchen Sie nicht die Batterie auseinanderzubauen, legen Sie die Batterie nicht auf eine Metalloberfläche oder in die Nähe von Wärmequellen, werfen Sie die Batterie nicht in Feuer.
- ⑭ Versuchen Sie nicht, dieses Produkt/Ladegerät selbst auseinanderzubauen oder zu reparieren, wenden Sie sich für Reparaturen oder einen Austausch mit Originalteilen/Geräten an Fachleute.
- ⑮ Bitte vergewissern Sie sich, dass das Produkt nicht mehr verwendet werden kann, bevor Sie es entsorgen. Die Batteriepackung muss für die weitere, sichere Recyclingentsorgung aus dem Produkt entfernt werden.
- ⑯ Dieses Produkt kann nicht von Personen (Kinder mit eingewonnen) mit eingeschränkten physischen, sensorischen oder geistigen Fähigkeiten oder Mangel an Erfahrung und Wissen verwendet werden, es sei denn, sie wurden beaufsichtigt oder in die sichere Verwendung des Geräts eingewiesen und verstehen die damit verbundenen Gefahren.
- ⑰ Dieses Produkt ist nicht für den professionellen und kommerziellen Gebrauch bestimmt, jegliche Schäden/Folgen, die durch unsachgemäßen Gebrauch oder Gebrauch ohne Befolgung dieser Anleitung entstehen, fallen nicht unter die Garantie.

BEZEICHNUNG (BENNENUNG DER TEILE)

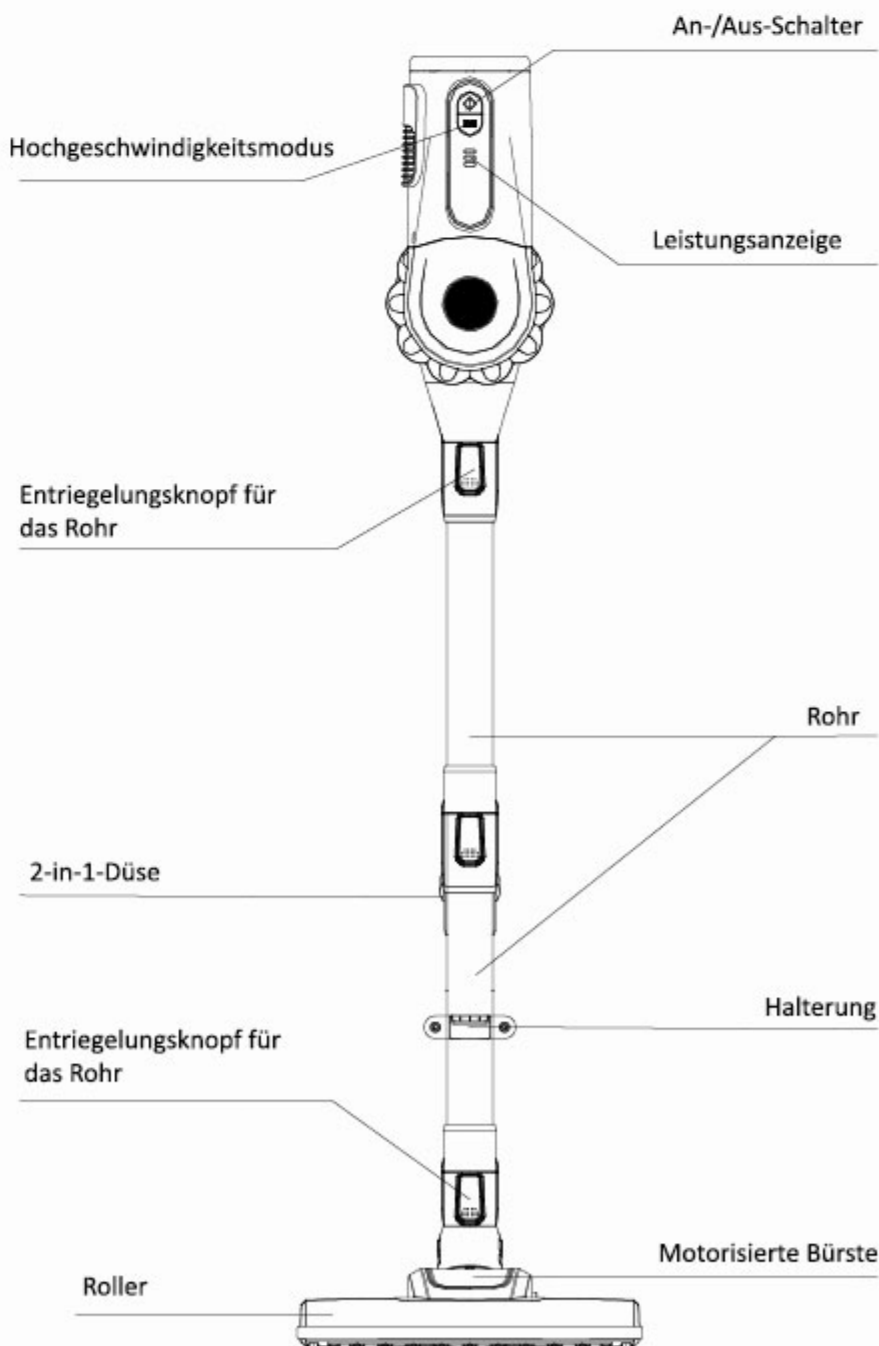
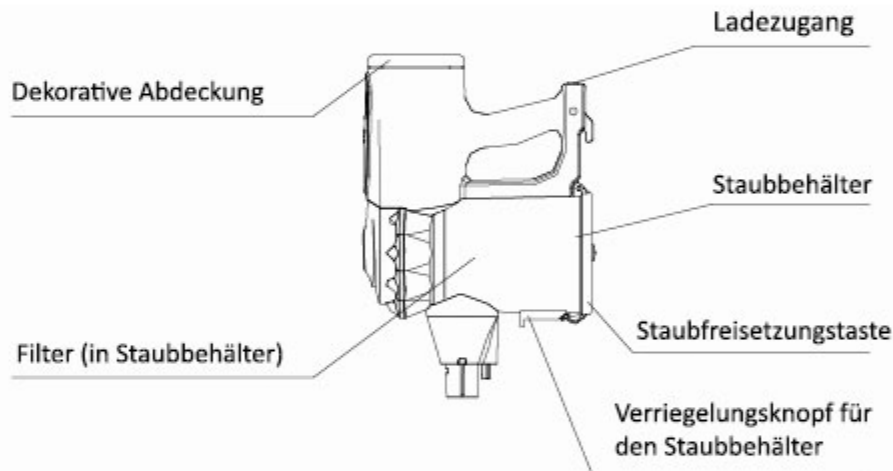

TECHNISCHE PARAMETER

Reinigerparameter

Modell Name: Kabelloser

Handstaubsauger

Modell Nummer: AK V8

Nennspannung: 22.2V ---

Nennleistung : 150W Max.

Produktgröße : 1120*260*270MM

N.W. : 2.25KG

Box Größe : 440*195*315MM

Ladeparameter

Ladeleistung : 26V—500mA

Ladezugang : 100-240V~50/60Hz 0.5A

Ladespannung: 100-240V

Batterieparameter

Batterie: Li-ion 2200mAh

Arbeitszeit: 23-33 min

Ladedauer: 4-5H

ZUBEHÖRTEILE

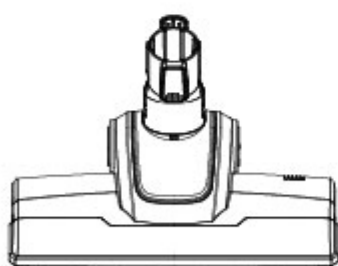

Motorisierte Düse

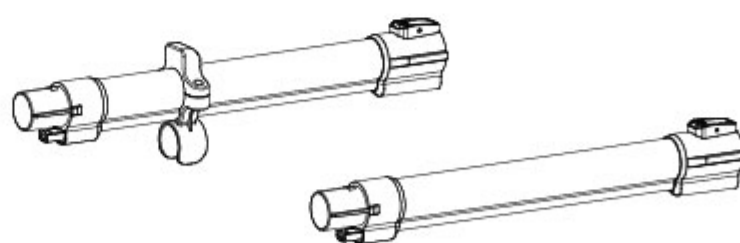

Verbindungsrohr

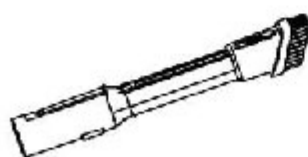

2- in- 1- Düse

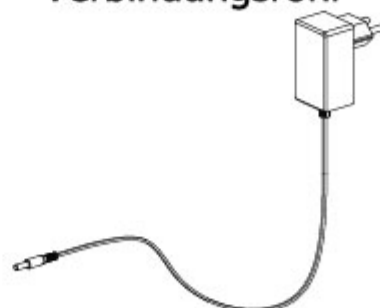

Ladegerät

MONTAGEANLEITUNG

Bitte lesen Sie sorgfältig „ACHTUNG“ vor der Montage:

Dieses Produkt kann nicht von selbst stehen, bitte legen Sie den Trägerkörper auf die Halterung, die sich auf dem Verbindungsrohr befindet.

PRODUKTMONTAGE

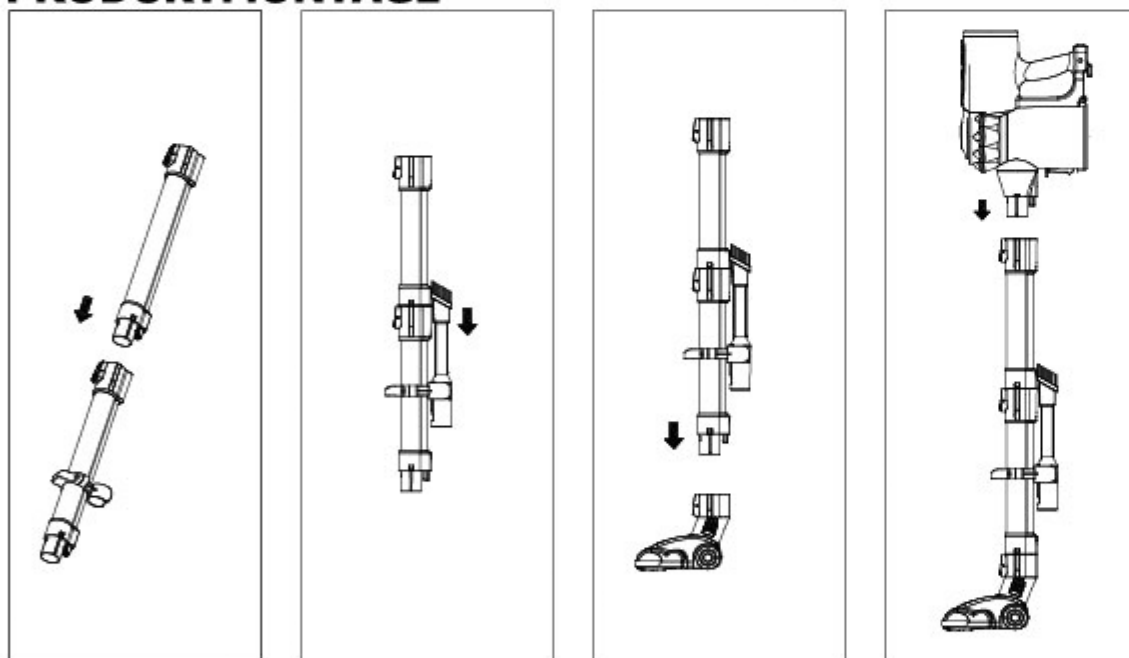

1. Verbinden Sie die beiden Rohre.
2. Platzieren Sie die 2-in-1-Düse in der Halterung am Rohr.
3. Setzen Sie die Aluminiumrohrmontage ausgerichtet auf den Elektrobürstenanschluss mit umgekehrter Ringkappe ein.
4. Verbinden Sie den Trägerkörper mit dem Rohr.

Reinigungsträgerkörper in Halterung am Rohr platziert

5. Wie in der Abbildung: Wählen Sie einen geeigneten Platz zur Aufbewahrung dieses Produkts (Ort, der direkt an eine Steckdose anschließt ist vorzuziehen) .

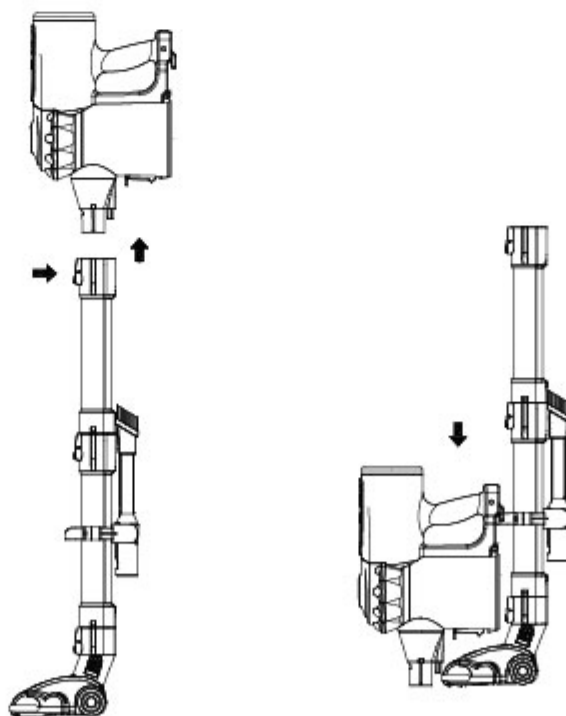

Aufladung und Indikation



AUFLADEN DER BATTERIE:

1. Stecken Sie den Ladestecker des Netzteils in den Ladeanschluss auf der Rückseite des Staubsaugers, wenn dieser ausgeschaltet ist.
2. Laden Sie die Steckdose auf, 3 Ladeleuchten blinken während des Ladevorgangs. Wenn der Ladevorgang abgeschlossen ist, leuchten alle 3 Lichter 3 Minuten lang, bevor alle ausgehen.

WARNUNG: Schalten Sie das Produkt nicht ein und versuchen Sie nicht, die Batterie während des Ladevorgangs zu entfernen!

ACHTUNG

Kann nur innerhalb von 0°C--45°C geladen werden, Überhitzung oder Überkühlung kann die Ladezeit verlängern oder sogar die Batterie beschädigen.

Der reguläre Ladevorgang dauert 4-5 Stunden, bitte laden Sie das Produkt vollständig auf und verwenden Sie das Produkt 1–3-mal, wenn Sie es zum ersten Mal verwenden, damit die Batterie vollständig aktiviert werden kann.

Wenn das Produkt für eine längere Zeitdauer nicht genutzt wird, laden und entladen Sie das Produkt bitte alle 3 Monate.

ALS STABSTAUBSAUGER VERWENDET

Treten Sie auf die motorisierte Bürste und kippen Sie das Produkt nach hinten, schalten Sie das Produkt ein und bewegen Sie es zurück und nach vorne, um mit der Reinigung zu beginnen (Sie können nur ein Stück Rohr oder 2 verbundene Rohre verwenden).

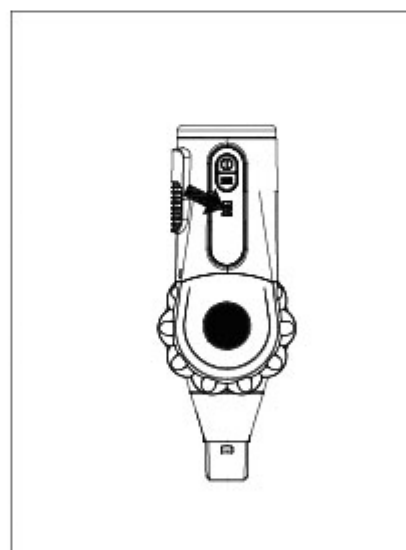
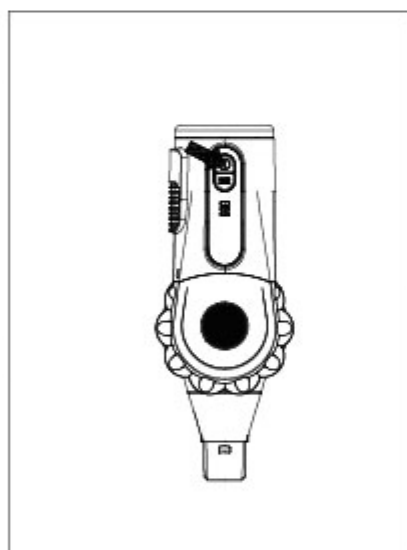
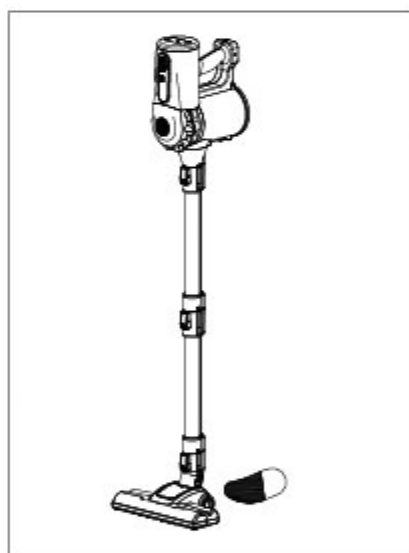

ACHTUNG:

Durch Drücken des An-/Aus-Schalters, wird der „Spar“ Modus gestartet. Drücken Sie die „Max“ Taste, um in den Hochgeschwindigkeitsmodus zu gelangen. Durch erneutes Drücken des An-/Aus-Schalters wird das Produkt ausgeschaltet.

Wenn die Batterie leer ist, blinkt die Power LED am Trägerkörper, bis sich das Gerät selbst ausschaltet. Bitte laden Sie es rechtzeitig auf.

Die motorisierte Rolle rollt mit sehr hoher Geschwindigkeit; um Schäden an der Reinigungsoberfläche zu vermeiden, bleiben Sie zur Reinigung nicht zu lange an derselben Stelle.

Die motorisierte Düse hat eine Überhitzungsfunktion, diese kann die Stromversorgung zur Düse unterbrechen, wenn eine Verstopfung z.B. durch Haarwirbel auftritt. Bitte schalten Sie das Produkt ab, entsperren und reinigen Sie die Düse. Verwenden Sie das Produkt nicht, bis es abgekühlt ist.

ALS HANDSTAUBSAUGER VERWENDET

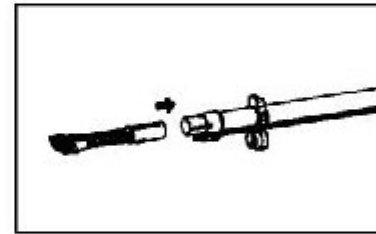
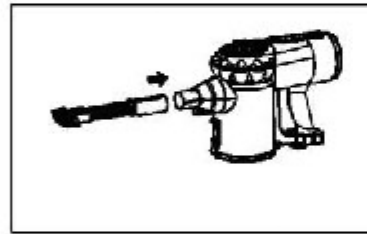
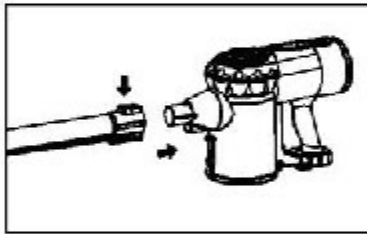

1. Drücken Sie den Entriegelungsknopf am Handstaubsauger, ziehen Sie das Anschlussrohr und die Bodenbürste heraus und platzieren Sie diese sicher.
2. Entfernen Sie die motorisierte Düse und bringen Sie die 2-in-1-Düse am Ende des Rohres an (siehe obige Abbildung)

REINIGUNG UND WARTUNG

LEEREN DES STAUBBEHÄLTERS

Achtung:

Bitte leeren Sie den Staub, bevor das „MAX“ Level auf dem Staubbehälter erreicht wird.

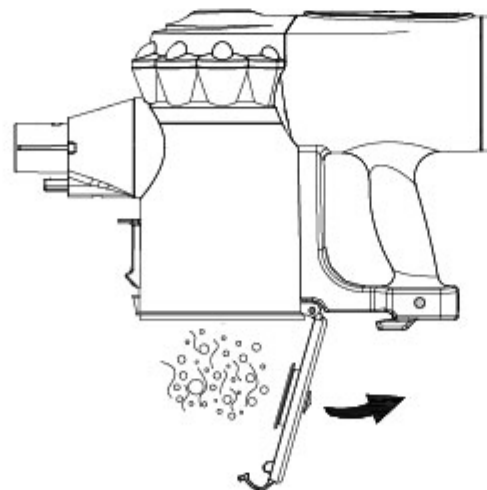
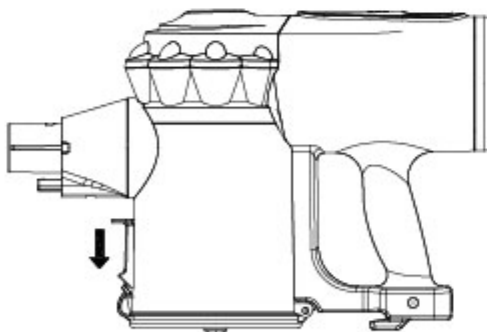

Schalten Sie das Gerät aus und entfernen Sie das Rohr vom Reinigungsträgerkörper, richten Sie den Staubbehälter auf den Mülleimer, drücken Sie den Knopf nach unten, wie der Pfeil auf der obigen Abbildung anzeigt, schwenken Sie den Staubbehälter vorsichtig, um den Staub zu entleeren, schließen Sie dann den Boden des Staubbehälters.

REINIGEN SIE DAS FILTERSYSTEM

Um die Reinigungsleistung zu maximieren, wird empfohlen das Filtersystem nach jeder 4-6 Benutzung zu reinigen

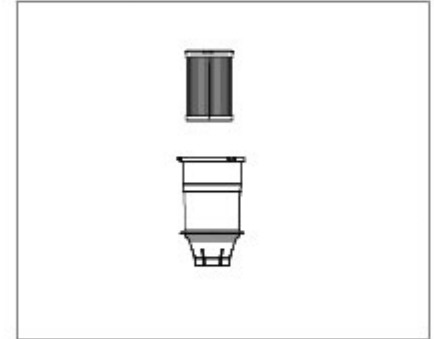
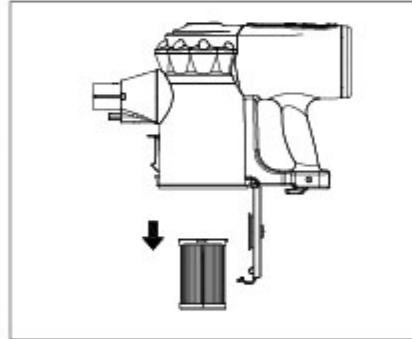
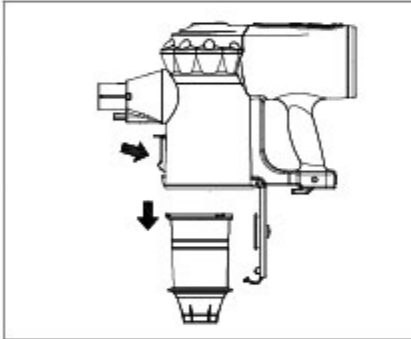

1. Schalten Sie das Gerät dafür aus.
2. Drücken Sie die untere Taste des Staubsaugers, öffnen Sie die Unterseite des Staubsaugers, und schrauben Sie die Filtersiebabdeckung ab. Nehmen Sie den HEPA-Filter heraus.
3. Reinigen Sie den HEPA-Filter, Filtersiebabdeckung und Staubbehälter. Bitte stellen Sie sicher, dass alle Teile vor dem nächsten Gebrauch wieder richtig zusammengebaut sind. *Eine falsche Montage würde die Saugleistung verringern!

ACHTUNG:

Staubbehälter und Filtersystem können direkt mit Wasser gewaschen werden. Um den HEPA-Filter zu reinigen, bitte einfach umdrehen, waschen Sie den HEPA nicht mit Wasser, es sei denn er wird sehr schmutzig. Verwenden Sie den HEPA-Filter nicht, bis er komplett trocken ist (natürliches Trocknen dauert mehr als 24 Stunden).

WARNUNG: VERWENDEN SIE DAS PRODUKT NICHT OHNE FILTER und Filtersiebabdeckung

Reinigen Sie die Motordüse

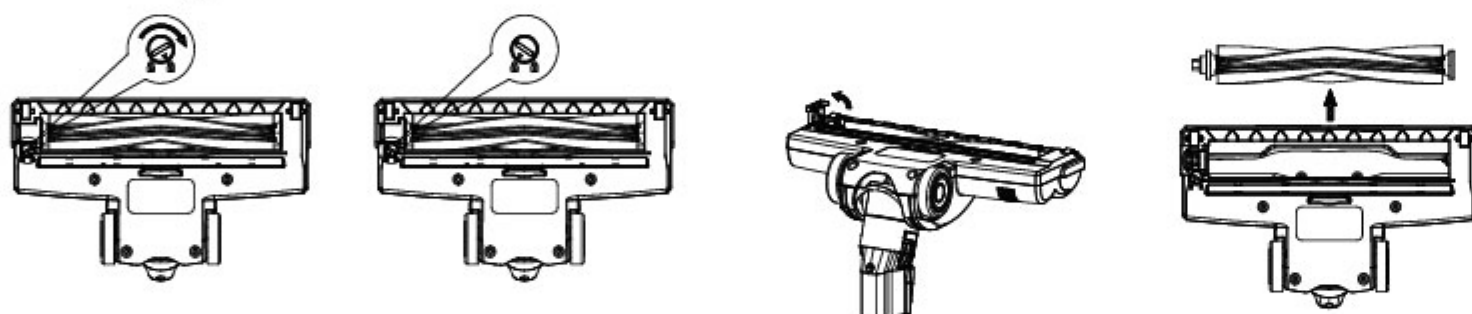

1. Schalten Sie das Gerät aus und lösen Sie die Motordüse
2. Drehen Sie den Knopf an der Unterseite der Düse mit einer Münze in die Position „entriegeln“
3. Heben Sie den Roller an und nehmen Sie ihn heraus
4. Schneiden Sie entlang der Rille auf dem Roller Haarwirbel oder Verstopfungen mit einer Schere oder einem Messer ab
5. Setzen Sie den gereinigten Roller wieder ein und drehen Sie den Knopf zurück in die Position „Verriegeln“

ENTSPERREN

Dieses Produkt verfügt über eine Schutzfunktion, die die Stromversorgung zur Düse unterbricht und den Betrieb stoppt, wenn der Luftkanal blockiert wird. Bitte schalten Sie das Produkt aus und beseitigen sie die Blockierung in der Düse oder dem Rohr sofort.

Nach dem Entsperrn verwenden Sie das Produkt nicht, bis es abgekühlt ist.

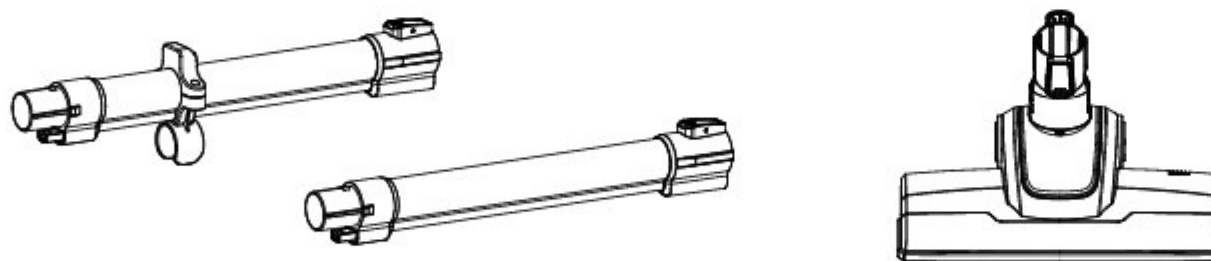

Bitte beachten Sie die Anleitung „Düse reinigen“ für die Beseitigung von Düsenverstopfungen.

Entfernen Sie den blockierten Staub in dem Aluminiumrohreinbau, überprüfen und heben Sie sie aus, und ersetzen Sie diese dann.

ACHTUNG:

Es muss die Originale Batteriepackung und das Ladegerät verwendet werden

Verwenden Sie die Batteriepackung nicht für andere Zwecke

PROBLEMLÖSUNG

Problem	Mögliche Ursache	Lösung
Produkt kann nicht anspringen	<ul style="list-style-type: none">●Ohne Strom	<ul style="list-style-type: none">●Laden Sie die Batterie gemäß den Anweisungen „Batterie laden“ auf
Keine oder schwache Saugleistung	<ul style="list-style-type: none">●Staubbehälter ist voll von Staub●HEPA Filter ist nicht richtig montiert oder Staub blockiert HEPA●Düse und/oder Rohr ist blockiert	<ul style="list-style-type: none">●Entleeren Sie den Staub●Montieren Sie den HEPA nochmal oder reinigen/ersetzen Sie HEPA●Entsperren Sie die Düse und/oder Rohr gemäß der Anweisung „Entsperren“
Düsenroller dreht sich nicht	<ul style="list-style-type: none">●Roller ist blockiert, Schutzfunktion in Kraft getreten	<ul style="list-style-type: none">●Entsperren Sie die Düse gemäß der Anweisung „Entsperren“
Kürzere Verwendungszeit	<ul style="list-style-type: none">●Batterie nicht vollständig geladen●Batteriealterung	<ul style="list-style-type: none">●Laden Sie die Batterie gemäß den Anweisungen „Batterie laden“ auf

WARNUNG: FÜR DIE LÖSUNG ANDERER PROBLEME ODER DEN AUSTAUSCH, WENDEN SIE SICH BITTE IMMER AN SPEZIFIZIERTES FACHPERSONAL, JEDIGLICHE UNAUTHORISIERTE REPARATUR IST NICHT DURCH DIE GARANTIE ABGEDECKT

1 Jahr eingeschränkte Garantie

ALLGEMEINE GESCHÄFTSBEDINGUNGEN IHRER Akitas 1 JAHRES GARANTIE.

- Die Akitas Garantie gilt ab dem Kaufdatum.
- Alle Tätigkeiten werden von Chelsea Company Limited oder ihren autorisierten Vertretern durchgeführt.
- Die Reparatur oder der Austausch ihres Akitas-Geräts im Rahmen der Akitas Garantie verlängert die Dauer der Akitas Garantie nicht.

WAS IST ABGEDECKT

- Die Reparatur oder Ersatz Ihres Akitas-Geräts, wenn es innerhalb eines Jahres nach Kauf oder Lieferung aufgrund von Material-, Verarbeitungs- oder Funktionsfehlern als defekt befunden wurde (wenn ein Teil nicht mehr verfügbar ist oder nicht mehr hergestellt wird, wird Akitas es durch ein funktionsfähiges Ersatzteil ersetzen).
- Diese Akitas Garantie ist nur gültig, wenn das Gerät in dem Land gebraucht wird, in dem es verkauft wurde.

WAS IST NICHT ABGEDECKT

Im Rahmen Ihrer Akitas Garantie, haftet Akitas nicht für Reparaturkosten oder Ersatz eines Produktes aufgrund von:

- Unfallschäden, Fehler, die durch nachlässige Verwendung oder Pflege, Missbrauch oder Vernachlässigung, unvorsichtigem Betrieb oder Umgang mit dem Akitas Gerät, der nicht gemäß dieser Akitas Bedienungsanleitung sind, auftreten.
- Gebrauch des Akitas Geräts für andere Zwecke als dem normalen Heimgebrauch im Kaufland.
- Verwendung von Teilen, die nicht gemäß den Anweisungen von Akitas montiert oder installiert wurden
- Verwendung von anderen als den hergestellten oder empfohlenen Teilen und Zubehör von Akitas.
- Reparatur oder Änderungen, die von anderen Parteien als Akitas oder seinen bevollmächtigten Vertretern durchgeführt wurden.
- Schäden durch externe Quellen wie Transit, Wetter, Stromausfälle oder Überspannungen.
- Ausfälle, die durch Umstände verursacht wurden, die außerhalb von Akitas Kontrolle liegen.

- Blockierungen – siehe Abbildungen und Abschnitt „Suche nach Blockaden“: In dieser Akitas Bedienungsanleitung finden Sie Einzelheiten zum Suchen und Beheben von Blockaden.
- Normaler Verschleiß (z.B. Sicherung, Bürstenleiste etc.).
- Gebrauch des Geräts auf Schutt, Asche, Putz.
- Verringerung der Batterieentladezeit aufgrund von Batteriealter oder -gebrauch.

ENTSORGUNGSINFORMATIONEN

Akitas Produkte werden aus hochwertigen recycelbaren Materialien hergestellt. Bitte entsorgen Sie dieses Produkt verantwortungsvoll und recyceln Sie es nach Möglichkeit.

*Bitte beachten Sie, dass nicht alle Teile recycelbar sind. Das Recycling von Teilen unterliegt den Fähigkeiten von Drittanbietern.

Akitas

Aspiradora sin cable

Manual de Instrucciones

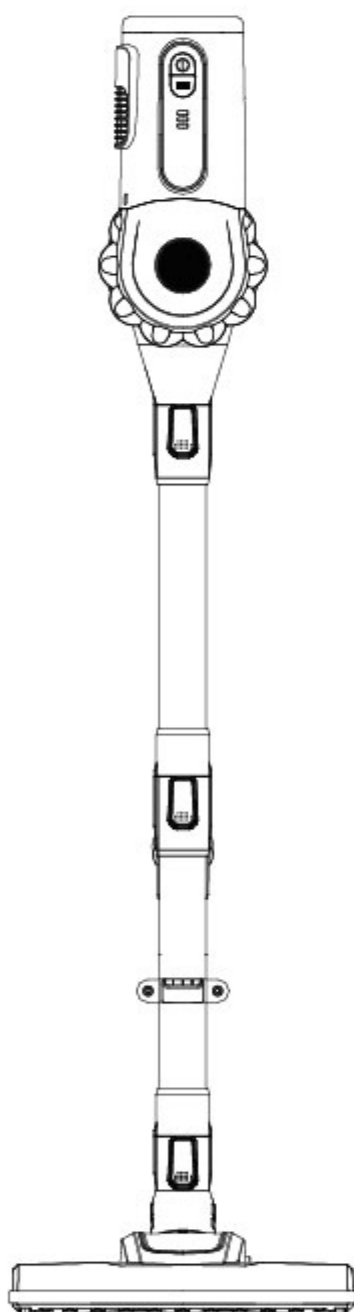

Modelo: Akitas V8

PAGINAS

1. Atención
2. Ilustración (Nombre de cada pieza)
3. Parámetros técnicos
4. Accesorios
5. Manual del usuario
 - 5.1 Montaje
 - 5.2 Montaje y carga de la batería
 - 5.3 Limpieza
 - 5.4 Utilizada como aspiradora de mano
6. Limpieza y mantenimiento
 - 6.1 Vaciar el cubo de basura
 - 6.2 Limpiar el depósito de suciedad
 - 6.3 Limpiar la boquilla
 - 6.4 Desatascar
7. Resolución de problemas
8. Servicio post venta

ATENCIÓN

Lea atentamente este manual del usuario antes de utilizar el electrodoméstico. Le ayudará a usar de forma correcta la aspiradora inalámbrica. Este manual le protegerá de lesiones corporales innecesarias y de una mala utilización del aparato.

- ① Este producto está diseñado para un uso doméstico. No está diseñado para un uso comercial.
- ② Compruebe cuidadosamente que cada pieza está en buenas condiciones al abrir la caja. No utilice el producto y comuníquese con el distribuidor o el vendedor de inmediato, en caso de rotura o falta de piezas.
- ③ Conserve el manual de instrucciones, la factura, la caja original, etc. Para un uso futuro, almacenamiento o reparación.
- ④ Asegúrese de que la potencia local (V) está dentro del rango de potencia indicada en el cargador.
- ⑤ El cargador debe colocarse sobre una superficie seca, no lo deje desatendido durante la carga.
- ⑥ Sostenga el enchufe en lugar del cable para sacar el cargador del enchufe, el cable debe mantenerse alejado de las fuentes de calor, no toque el cargador con las manos mojadas.
- ⑦ Este producto no es un juguete, guárdelo lejos del alcance de los niños. Debe prestar especial atención cuando los niños estén jugando.
- ⑧ Nunca debe utilizar esta aspiradora para aspirar líquidos, sustancias muy calientes, sustancias muy finas (como por ejemplo, aserrín, polvo de yeso, cemento, ceniza, polvo de carbón), sustancias afiladas (vidrio, grapas), sustancias peligrosas (detergentes, solventes), sustancias químicas (ácidos), sustancias inflamables (gasolina, alcohol), etc.
- ⑨ Por favor, desenchufe la aspiradora antes de limpiar el electrodoméstico. Utilice siempre un paño suave y seco o ligeramente húmedo. No utilice alcohol, benceno, etc.

⑩ Este producto no se sostiene solo, coloque el cuerpo de la aspiradora en el soporte.

⑪ ¡No sumerja la aspiradora en el agua, ni deje ni use el electrodoméstico fuera del hogar!

⑫ Asegúrese de que todas las piezas estén montadas correctamente. No utilice este producto sin el filtro y sin la cubierta de protección del filtro.

⑬ No intente desmontar la batería. No coloque la batería sobre una superficie metálica o cerca de fuentes de calor. No ponga la batería en el fuego.

⑭ No intente desmontar o reparar este producto/cargador usted mismo, llame a profesionales para cualquier reparación o reemplazo de piezas originales.

⑮ Asegúrese de que el producto ya no se puede utilizar antes de tirarlo. La batería debe retirarse del aparato y llevarla en un punto de reciclaje.

⑯ Este producto no puede ser utilizado por personas (incluidos niños) con capacidades físicas, sensoriales o mentales reducidas o falta de experiencia o conocimiento, a menos, que hayan recibido supervisión o instrucciones sobre el uso de la aspiradora de manera segura y comprendan los peligros involucrados.

⑰ Este producto no es para un uso profesional ni comercial, cualquier daño/consecuencia causado por un uso inadecuado o por no seguir estas instrucciones no estará cubierto por la garantía.

Ilustración (Nombre de cada pieza)

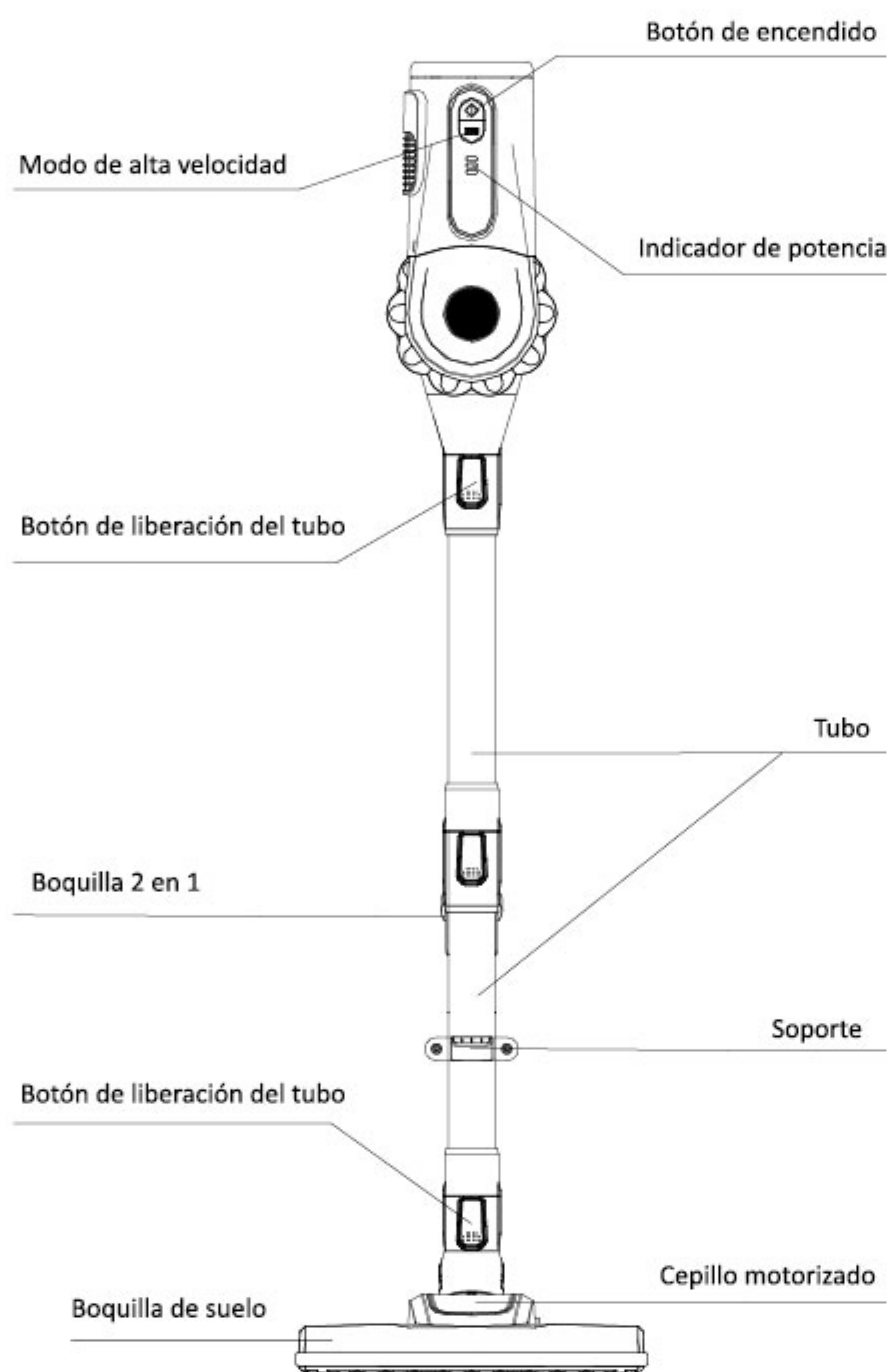
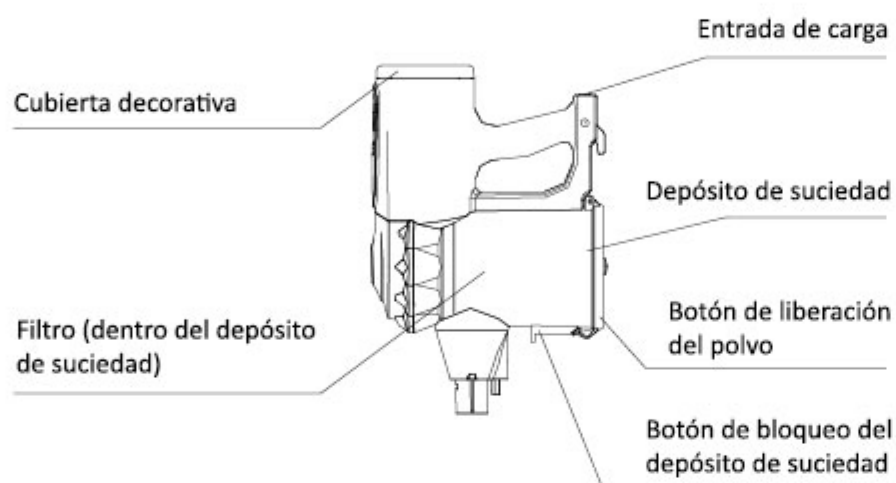

PARÁMETROS TÉCNICOS

Parámetro de limpieza

Nombre del modelo: Handheld cordless VAC

Modelo no. : AK V8

Voltaje: 22.2V ---

Potencia : 150W Max.

Tamaño del producto: 1120*260*270MM

Peso neto: 2.25KG

Tamaño de la caja : 440*195*315MM

Parámetro del cargador

Salida del cargador : 26V---500mA

Entrada del cargador : 100-240V~50/60Hz 0.5A

Voltaje del cargador: 100-240V

Parámetros de la batería

Carga eléctrica: Li-ion 2200mAh

Tiempo de trabajo: 23-33 min

Tiempo de carga: 4-5H

ACCESORIOS

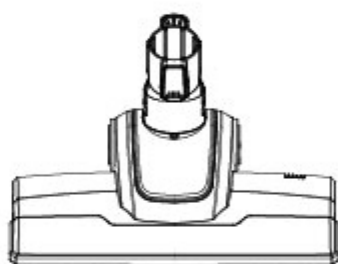

Boquilla motorizada

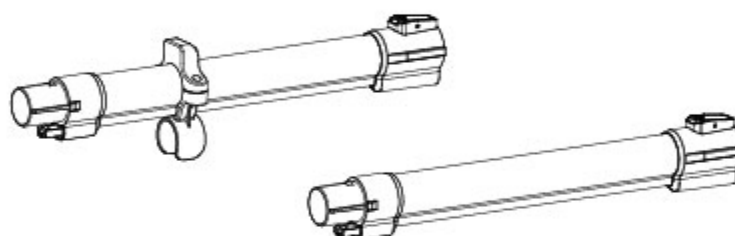

Tubo de conexión



Boquilla 2 en 1

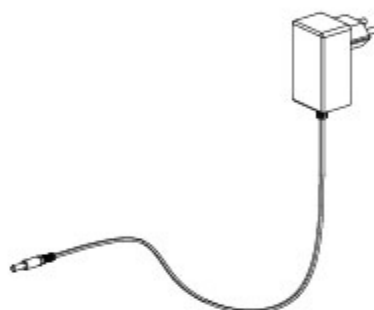

Cargador

INSTRUCCIONES DE MONTAJE

Lea atentamente "ATENCIÓN" antes del montaje:

Este producto no se sostiene por sí solo, coloque la parte del cuerpo de la aspiradora en el soporte que está en el tubo de conexión.

MONTAJE DEL PRODUCTO

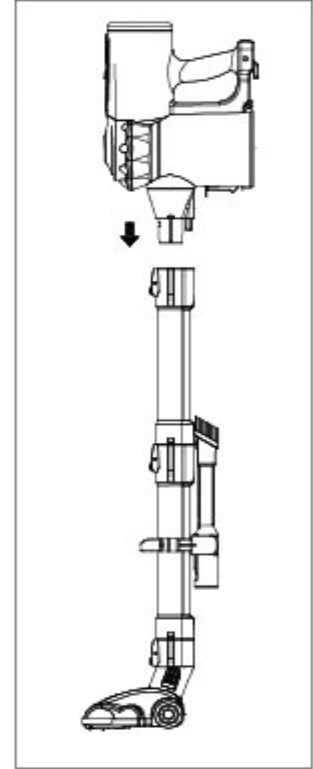
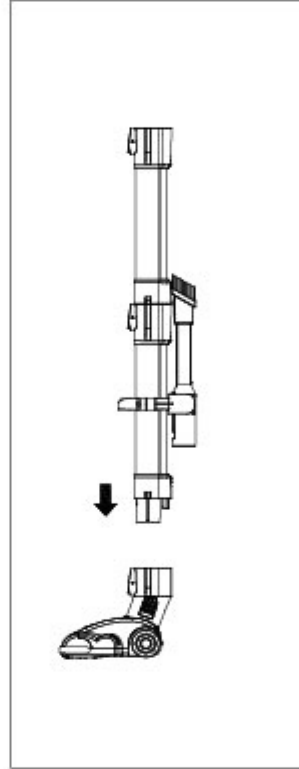
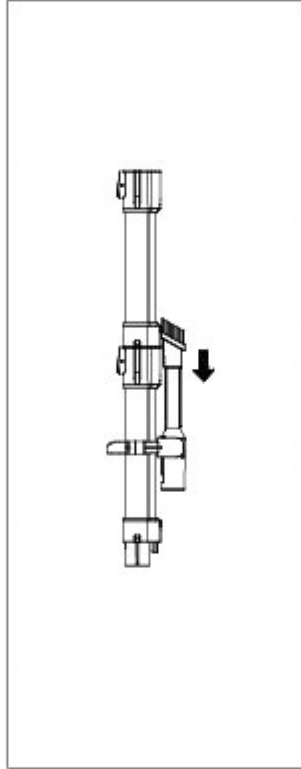
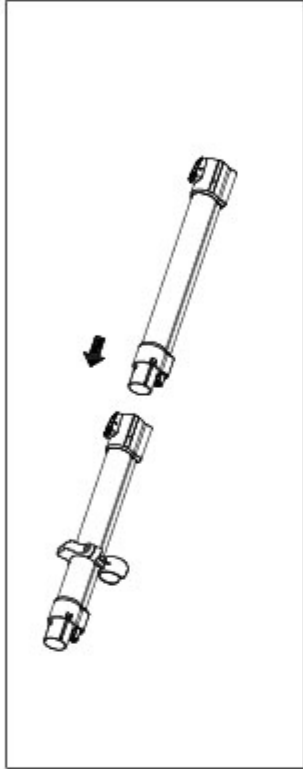

1. Conecte los dos tubos.
2. Coloque la boquilla 2 en 1 en el soporte del tubo.
3. Inserte el conjunto del tubo de aluminio con el conector del cepillo motorizado, con la hebilla invertida.
4. Conecte el cuerpo con el tubo.

Cuerpo de la aspiradora colocado en el soporte del tubo.

5. Igual que en la ilustración: elija el lugar adecuado para almacenar la aspiradora (preferiblemente colocarla cerca del enchufe).

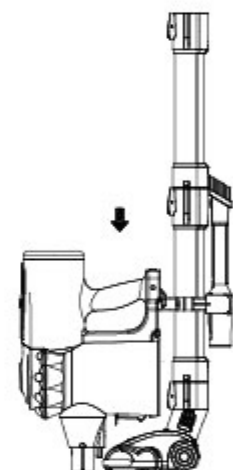
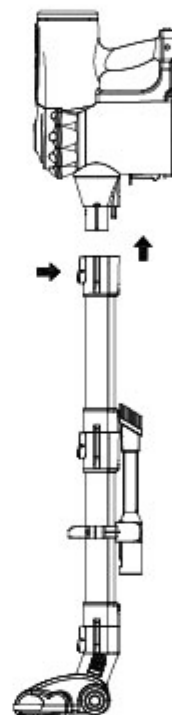

Carga e indicación



BATERÍA:

1. Cuando la aspiradora esté apagada conecte el enchufe de en el puerto de carga situado en la parte trasera de la aspiradora.
2. Debe aplicar carga a la toma de corriente, se encenderán 3 luces de carga parpadeantes durante la carga. Cuando finalice la carga, las 3 luces se mantendrán encendidas durante 3 minutos y luego se apagan por completo.

ADVERTENCIA: ¡No encienda la aspiradora y no intente quitar la batería mientras se está cargando!

ATENCIÓN

Solo está permitida la carga cuando la temperatura ambiente del espacio está entre 0°C y 45°C. El sobrecalentamiento o el frío extremo podrían prolongar el tiempo de carga o incluso dañar la batería de la aspiradora.

El tiempo para cargar la batería es de 4 a 5 horas. Cargue completamente y use el electrodoméstico hasta que la batería esté completamente descargada. Debe realizar este proceso las 3 primeras veces para que la batería pueda activarse por completo.

Si este producto no se utiliza durante mucho tiempo, debe cargar y descargar la batería de la aspiradora una vez cada 3 meses.

UTILIZADA COMO ASPIRADORA DE MANO

Pise el cepillo motorizado e incline el producto hacia atrás. Encienda la aspiradora y muévela hacia adelante y hacia atrás para comenzar a limpiar (puede utilizar solamente 1 pieza de tubo o 2 piezas de tubos conectadas).

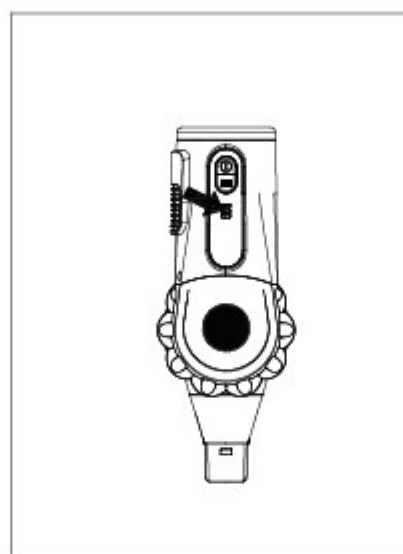
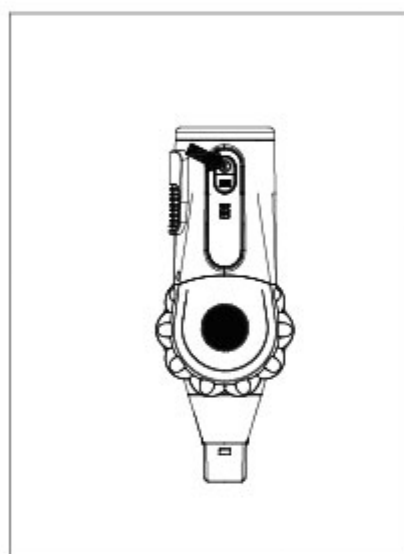

ATENCIÓN:

Al pulsar el botón de encendido, se inicia el modo "económico". Al presionar el botón "Max", se inicia el modo de alta velocidad. Presionando nuevamente el botón de encendido, se apagará la aspiradora.

Cuando la batería se está quedando sin carga, la luz de encendido parpadeará hasta que el electrodoméstico se apague por sí solo. Por favor, cargue la aspiradora cuando no quede carga en la batería.

El cepillo motorizado rueda a muy alta velocidad, para evitar dañar cualquier superficie, se recomienda no permanecer mucho tiempo en la misma área.

La boquilla motorizada tiene una función de protección contra el sobrecalentamiento que puede cortar la alimentación de la boquilla cuando se produce un bloqueo o cuando el pelo o el cabello quedan atascados en la aspiradora. Apague el electrodoméstico, desbloquéalo y limpie la boquilla. No utilice la aspiradora hasta que se enfríe.

UTILIZADA COMO ASPIRADORA DE MANO

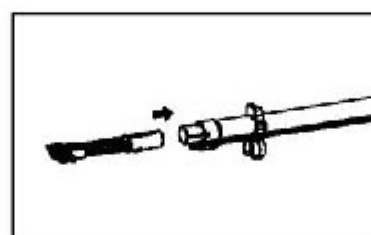
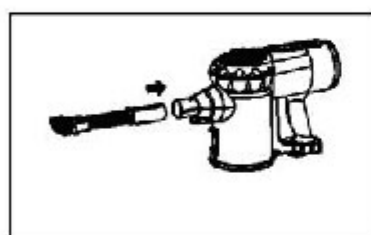
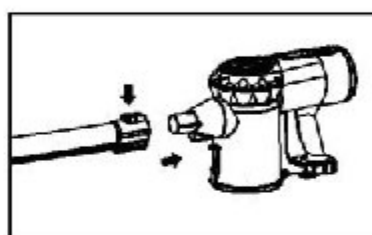

1. Presione el botón de liberación de la aspiradora de mano, extraiga el tubo de conexión y el cepillo para suelos y colóquelos de manera segura.

2. Retire la boquilla motorizada y aplique la boquilla 2 en 1 en el extremo del tubo (vea la ilustración de arriba).

LIMPIEZA Y MANTENIMIENTO

VACIAR EL DEPÓSITO DE SUCIEDAD

ATENCIÓN:

Vacíe el polvo antes que el depósito de suciedad alcance el nivel "MAX".

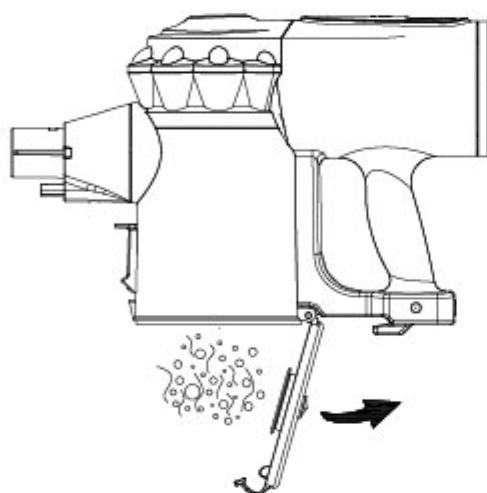
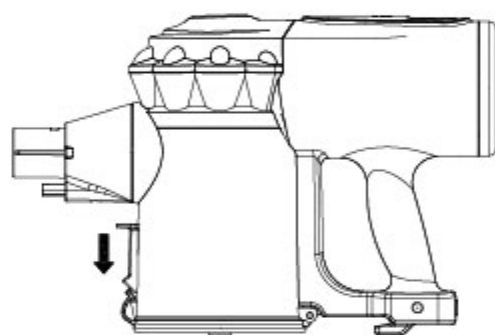

Desconecte la alimentación y retire el tubo del cuerpo de la aspiradora. Apunte el depósito de suciedad hacia el cubo de basura, presione el botón hacia abajo como indica la flecha de la ilustración anterior. Balancee suavemente el cubo de basura para vaciar el polvo y luego cierre la parte inferior del depósito de suciedad.

LIMPIEZA DEL SISTEMA DE FILTRACIÓN

Para maximizar el rendimiento de limpieza, se recomienda limpiar el sistema de filtración cada 4-6 veces de uso.

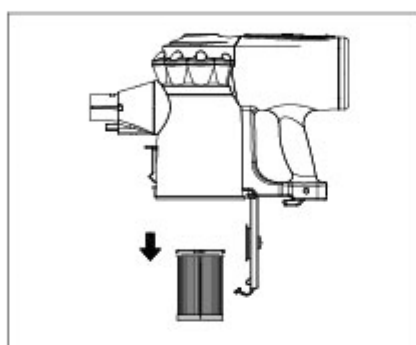
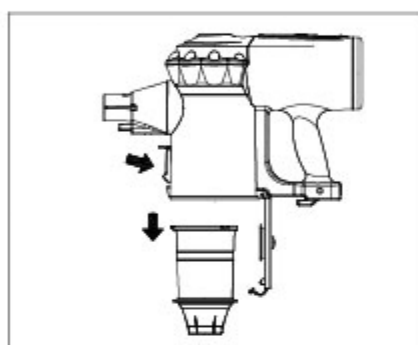

1. Apague la aspiradora
2. Presione el botón inferior de la aspiradora, abra la parte inferior de la aspiradora y desenrosque la tapa de la pantalla del filtro, agarra el filtro HEPA y sáquelo.
3. Limpie el filtro HEPA, la tapa de la pantalla del filtro y el depósito de suciedad. Por favor, asegúrese de que todas las piezas están montadas correctamente antes de utilizar otra vez la aspiradora. *¡Un montaje incorrecto reduciría la potencia de succión!

ATENCIÓN:

El depósito de suciedad y el sistema de filtración se pueden lavar directamente con agua. Para limpiar el filtro HEPA, simplemente volteele y no lo lave con agua a menos que se ensucie mucho. Y no utilice el filtro HEPA hasta que esté completamente seco (secado natural, más de 24 horas).

ADVERTENCIA: NO UTILICE EL PRODUCTO SIN FILTRO Y SIN LA TAPA DEL FILTRO

Como limpiar la boquilla

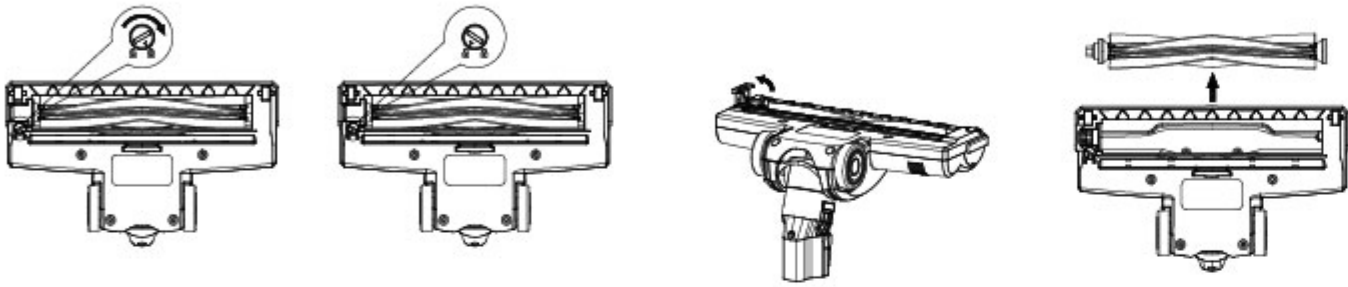

1. Desconecte la alimentación y suelte la boquilla motorizada.
2. Gire el botón de la parte inferior de la boquilla, con una moneda, a la posición "desbloquear".
3. Levante el rodillo y sáquelo.
4. A lo largo de la ranura del rodillo, con unas tijeras o con un cuchillo puede quitar los elementos bloqueadores como el cabello enredado.
5. Vuelva a colocar el rodillo limpio y gire el botón a la posición de "bloqueo".

DESATASCAR

Este producto tiene una función de protección que puede cortar la alimentación de la boquilla y dejar de funcionar cuando se bloquea el canal de aire. Apague la aspiradora y desbloquee la boquilla o el tubo inmediatamente.

Después de desbloquear la aspiradora, no utilice el electrodoméstico hasta que se enfríe.

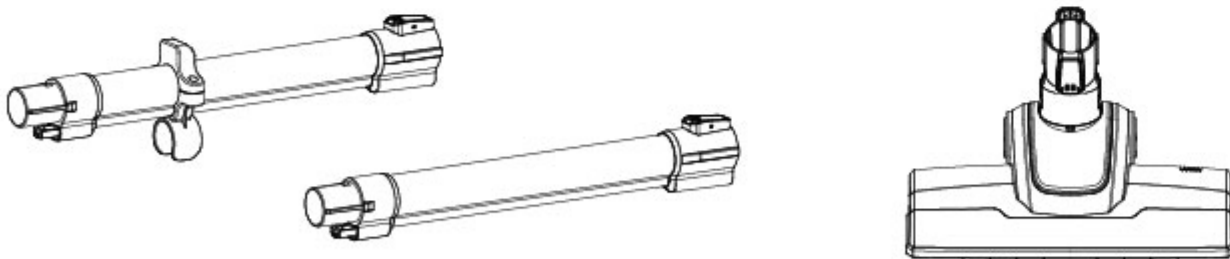

Consulte las instrucciones de "limpiar la boquilla" para desbloquear la boquilla.

Retire el polvo incrustado de dentro del conjunto de tubos de aluminio, revíselos y límpielos, y vuelva a montarlos.

ATENCIÓN:

Debe utilizar la batería y el cargador originales.

No utilice la batería para otros fines.

Resolución de problemas

Problema	Posibles Causas	Solución
La aspiradora no se enciende	<ul style="list-style-type: none">• No tiene batería	<ul style="list-style-type: none">• Cargar la batería
No hay succión o la succión es débil	<ul style="list-style-type: none">• El depósito de suciedad está lleno de polvo• El filtro HEPA no está correctamente montado o el polvo ha bloqueado el filtro HEPA• La boquilla y/o los tubos están bloqueados	<ul style="list-style-type: none">• Vaciar el depósito de suciedad• Volver a montar el filtro HEPA o limpiar/sustituir el filtro HEPA.• Desbloquear la boquilla o los tubos según las instrucciones
El rodillo de la boquilla no gira	<ul style="list-style-type: none">• Rodillo bloqueado, la función de protección funciona	<ul style="list-style-type: none">• Desbloquear la boquilla según las instrucciones
Tiempo de uso limitado	<ul style="list-style-type: none">• La batería no está completamente cargada• Envejecimiento de la batería	<ul style="list-style-type: none">• Cargar la batería según las instrucciones.

ADVERTENCIA: PARA SOLUCIONAR OTROS PROBLEMAS O SUSTITUIR PARTES LA ASPIRADORA, POR FAVOR, RECURRA SIEMPRE A LOS PROFESIONALES ESPECIFICADOS, CUALQUIER REPARACIÓN NO AUTORIZADA NO ESTÁ CUBIERTA POR LA GARANTÍA

1-Garantía limitada de 1 año

TÉRMINOS Y CONDICIONES DE LA GARANTÍA DE 1 AÑO DE Akitas.

- La garantía de Akitas entra en vigor a partir de la fecha de compra del producto.
- Todas las reparaciones o cambios serán realizados por Chelsea Company Limited o sus agentes autorizados.
- La reparación o sustitución de la aspiradora Akitas bajo la garantía Akitas no prolongará el periodo de garantía Akitas.

¿QUÉ CUBRE LA GARANTÍA?

- La reparación o sustitución de la aspiradora Akitas, si la aspiradora se encuentra defectuosa debido a los materiales, mano de obra o funcionamiento en el plazo de 1 año desde la compra o entrega. (Si alguna pieza ya no está disponible o está fuera de fabricación, Akitas la sustituirá por una pieza de repuesto funcional).
- Esta garantía de Akitas sólo será válida si el electrodoméstico se utiliza en el país en el que se compró.

LO QUE NO ESTÁ CUBIERTO

En virtud de la garantía de Akitas, Akitas no será responsable de los costes de reparación o reemplazo de un producto estropeado como resultado de:

- Daños accidentales, fallos causados por un uso o cuidado negligente, mal uso, negligencia, uso negligente o manipulación del aparato Akitas que no se ajuste con este manual de instrucciones de Akitas.
- El uso de la aspiradora Akitas para cualquier cosa que no sea para un uso doméstico normal en el país de compra.
- El uso de piezas no montadas o instaladas de acuerdo con las instrucciones de Akitas.
- El uso de piezas y accesorios que no sean los fabricados o recomendados por Akitas.
- Las reparaciones o alteraciones realizadas por terceros que no sean Akitas o sus agentes autorizados.

- Daños causados por fuentes externas como el clima, el tránsito, los cortes de electricidad o las subidas de tensión.
- Fallos causados por circunstancias ajenas a Akitas.
- Obstrucciones - consulte las ilustraciones y la sección "Búsqueda de Obstrucciones - de este manual de instrucciones de Akitas para saber cómo buscar y eliminar las obstrucciones.
- Desgaste normal (por ejemplo, fusible, barra de cepillado, etc.).
- Uso de la aspiradora sobre escombros, cenizas, yeso.
- Reducción del tiempo de descarga de la batería debido a su antigüedad o uso.

Información sobre la eliminación

Los productos Akitas están fabricados con materiales reciclables de alta calidad. Por favor, deseche este producto de forma responsable y recicle cuando sea posible.

*Tenga en cuenta que no todas las piezas son reciclables. El reciclaje de las piezas está sujeto a la de los proveedores de terceros.

Akitas

Aspirateur portatif sans fil

Manuel d'instruction

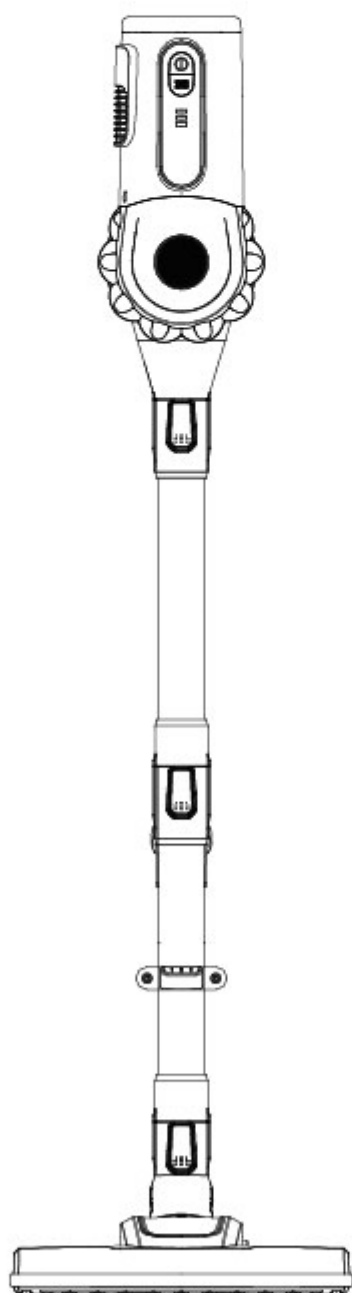

Modèle: Akitas V8

PAGES

1. Consigne de sécurité
2. Illustration (avec légende)
3. Paramètres techniques
4. Accessoires
5. Manuel utilisateur
 - 5.1 Assemblage du produit
 - 5.2 Chargement de la batterie
 - 5.3 Usage comme aspirateur balai
 - 5.4 Usage comme aspirateur à main
6. Nettoyage et entretien
 - 6.1 Vidange du bac à poussières
 - 6.2 Nettoyage du filtre
 - 6.3 Nettoyage de la brosse motorisée
 - 6.4 Déblocage
7. Dépannage
8. Service après-vente

Consignes de sécurité

Pour vous aider à utiliser ce produit de manière correcte et vous protéger de toute blessure corporelle ou dommage matériel, merci de lire attentivement les instructions avant utilisation.

- ① Ce produit est exclusivement destiné à un usage domestique. Il n'est pas conçu pour un usage commercial.
- ② Lors du déballage, vérifiez que chaque partie de l'appareil ne présente aucun dommage et soit en bon état. Si certaines pièces sont manquantes et/ou endommagées, ne pas utiliser le produit et contactez le revendeur ou le service client immédiatement.
- ③ Conservez le mode d'emploi, la facture, les matériaux d'emballage ainsi que toute documentation supplémentaire pour une utilisation future ou de stockage ou de réparation.
- ④ Assurez-vous que l'alimentation électrique de votre prise (Volt) corresponde bien à celle indiquée sur le chargeur.
- ⑤ Le chargeur doit être placé sur une surface sèche, ne pas rester sans surveillance durant le chargement.
- ⑥ Veuillez débrancher le chargeur, du réseau électrique, depuis la prise plutôt que via le cordon d'alimentation. Le câble d'alimentation doit rester éloigné des sources de chaleur. Ne pas toucher le chargeur avec des mains mouillées.
- ⑦ Ce produit n'est pas un jouet, veuillez le laisser hors de la portée des enfants. Une surveillance toute particulière doit être tenu lorsque des enfants jouent autour.
- ⑧ Veuillez ne jamais utiliser ce produit pour aspirer du liquide, des substances à haute température, des substances très fines (ex. : sciure, poussière de plâtre, ciment, cendres, poudre de carbone), des substances coupantes ou pointues (ex. : verre, agrafe) et des substances toxiques (ex. : détergent, solvant), des substances chimiques (ex. : acide), substances inflammables (ex. : essence, alcool), etc.

⑨ Veuillez débrancher et éteindre l'appareil avant de le nettoyer, toujours utiliser un tissu sec ou doux et très légèrement humide, ne pas utiliser d'alcool, de benzène, etc.

⑩ Le produit ne tient pas debout tout seul, veuillez à le laisser reposer sur son support.

⑪ Ne pas immerger le produit dans l'eau, ne pas le laisser ni l'utiliser à l'extérieur de la maison !

⑫ Assurez-vous que toutes les pièces sont assemblées correctement. Ne pas utiliser ce produit sans filtre et sans le couvercle de protection du filtre.

⑬ Ne pas essayer de démonter la batterie. Ne pas placer la batterie sur une surface métallique ou à proximité d'une source de chaleur. Ne pas mettre le feu à la batterie.

⑭ N'essayez pas de démonter ou de réparer ce produit / chargeur par vous-même, faites appel à un professionnel qualifié pour toute réparation ou remplacement de pièce / unité d'origine

⑮ Assurez-vous que les produits ne peuvent plus être utilisés avant de les jeter, la batterie doit être retirée du produit pour un meilleur recyclage.

⑯ Ce produit ne peut pas être utilisé par des personnes (y compris les enfants) ayant un handicap physique, sensoriel ou mental ou un manque d'expérience et de connaissances sur ce type d'appareil à moins d'être supervisé par une personne en maîtrisant les aspects de sécurité de l'appareil et en comprenant les dangers.

⑰ Ce produit n'est pas destiné à un usage professionnel et commercial. Tous dommages / conséquences causés par une utilisation inappropriée de l'appareil ou sans prise en compte de ces instructions ne seront pas couverts par la garantie.

IIUSTRATION (AVEC LÉGENDE)

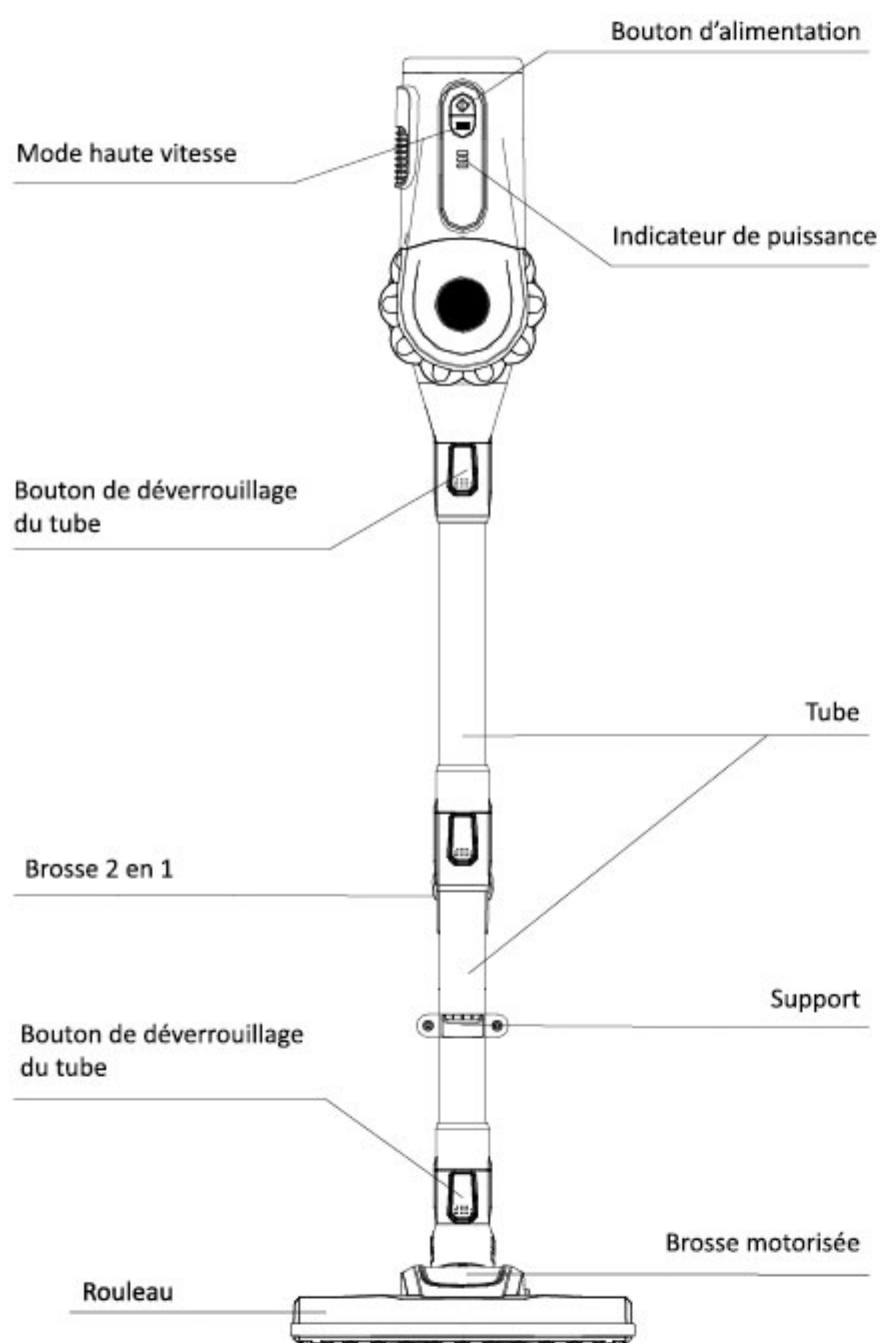
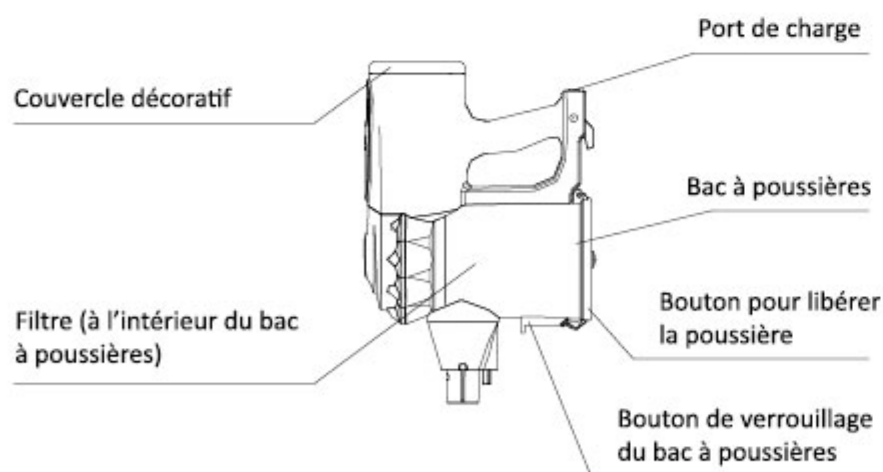

PARAMÈTRES TECHNIQUES

Paramètre de l'aspirateur

Nom du modèle: Handheld cordless VAC

Modèle no. : AK V8

Tension évaluée: 22.2V ---

Puissance évaluée : 150W Max.

Taille du produit: 1120*260*270MM

Poids net : 2.25KG

Taille du colis : 440*195*315MM

Paramètre du chargeur

Tension en sortie du chargeur : 26V—500mA

Tension d'entrée du chargeur :
100- 240V~50/60Hz 0.5A

Tension du chargeur: 100-240V

Paramètre de la batterie

Batterie: Li-ion 2200mAh

Durée de la batterie : 23-33 min

Temps de recharge: 4-5H

ACCESSOIRES

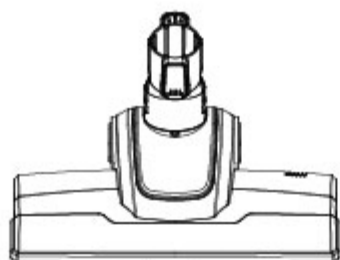

Brosse motorisée

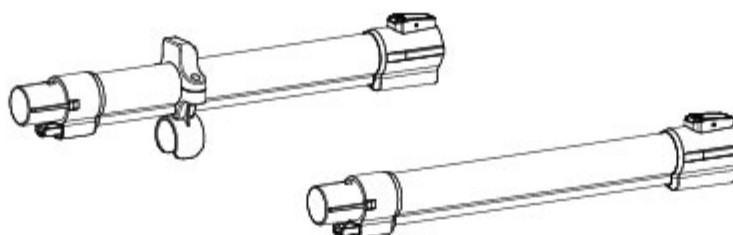

Tube de raccordement



Brosse 2 en 1

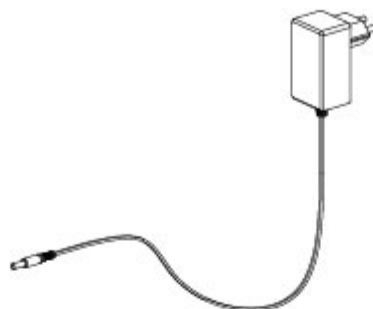

Chargeur

MANUEL UTILISATEUR

Veillez lire attentivement les « Consignes de Sécurité » avant l'assemblage :
Ce produit ne peut tenir debout de lui-même, merci de laisser reposer le corps
de l'appareil sur le support se trouvant sur le tube de raccordement

ASSEMBLAGE DU PRODUIT

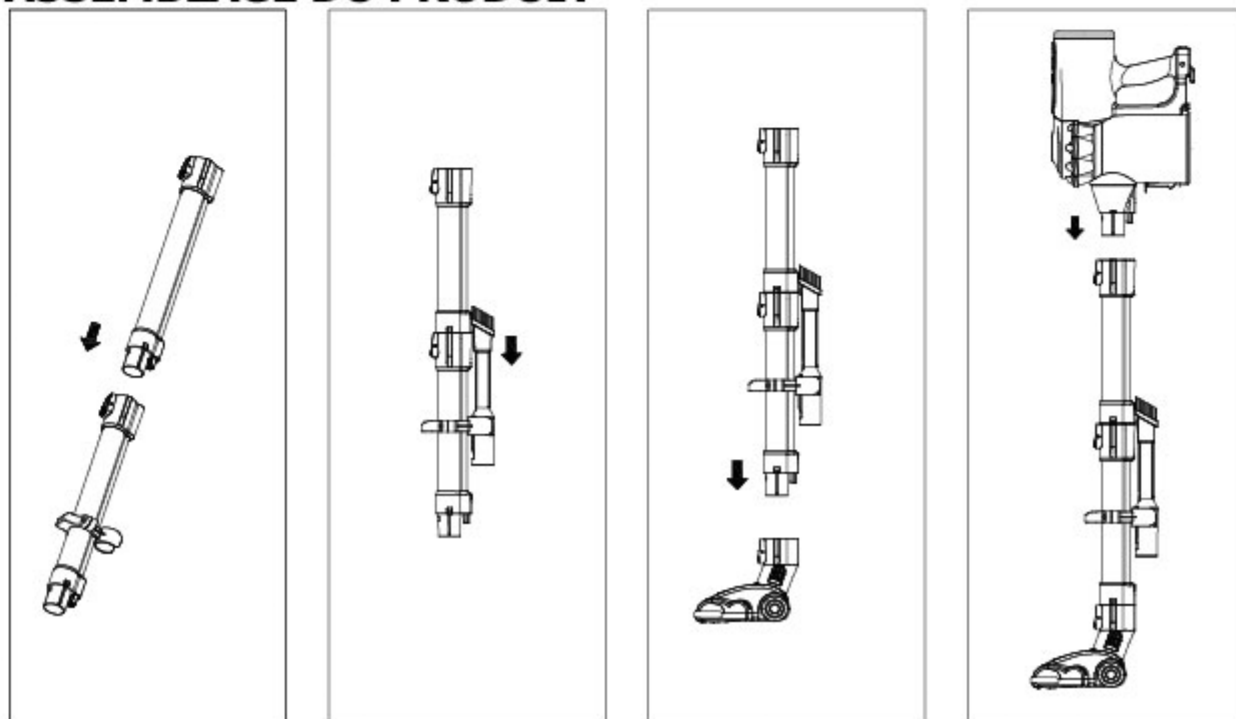

1. Connectez les 2 tubes
2. Placer la brosse 2 en 1 dans le support sur le tube.
3. Insérer les tubes de raccordement en aluminium dans l'alignement du connecteur de la brosse électrique, avec la boucle inversée
4. Connecter le corps de l'appareil au tube.

Corps de l'aspirateur placé dans le support du tube

5. Identique à l'illustration: Choisissez un endroit adapté pour ranger ce produit (de préférence un endroit près de la prise de recharge).

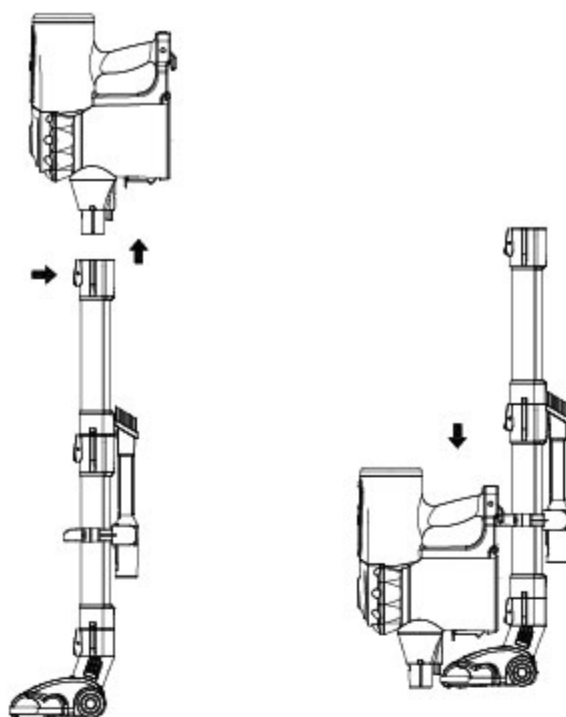

Chargement et indication



Chargement de la batterie:

1. Brancher le câble d'alimentation de l'adaptateur sur le port de charge à l'arrière de l'aspirateur lorsque celui-ci est à l'arrêt.
2. Brancher sur la prise de courant, 3 voyants clignotent le temps du chargement. Lorsque la charge est terminée, les 3 lumières restent allumées pendant 3 minutes, puis s'éteignent.

ATTENTION : Ne pas allumer l'appareil ou toucher à la batterie durant son chargement.

ATTENTION

Seul une température comprise entre 0°C et 45°C durant la recharge est autorisée, un grand froid ou une chaleur excessive peuvent allonger le temps de chargement ou même endommager la batterie.

Une charge normale dure entre 4 à 5 heures. Chargez la batterie à 100% et utilisez le produit jusqu'à déchargement complet de la batterie lors des 3 premières utilisations afin que celle-ci soit pleinement activée.

Si ce produit n'est pas ou n'a pas été utilisé pendant une longue période, chargez et déchargez-le au moins une fois tous les 3 mois.

USAGE COMME ASPIRATEUR BALAI

Appuyez sur la brosse motorisée et inclinez le produit vers l'arrière, appuyez sur le bouton d'alimentation et déplacez-le vers l'arrière et vers l'avant pour commencer votre nettoyage (vous pouvez utiliser 1 tube ou 2 tubes de raccordement).

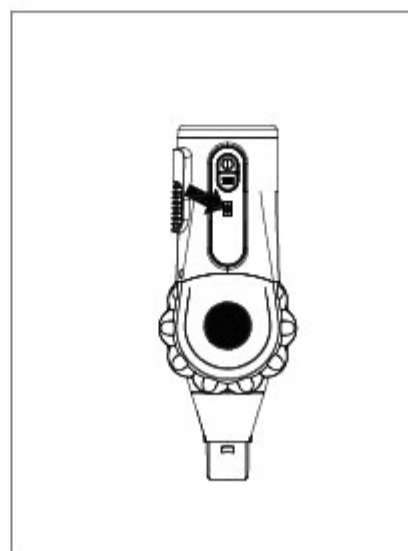
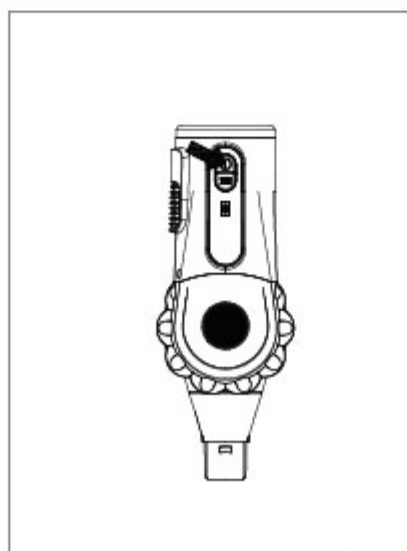

ATTENTION:

En appuyant sur le bouton de mise en marche, l'appareil se met en « mode économie ». En appuyant sur le bouton « Max », il se met en mode haute vitesse. En appuyant à nouveau sur le bouton d'alimentation, l'appareil s'éteint.

Lorsque la batterie arrive sur sa fin, le voyant d'alimentation se met à clignoter jusqu'à ce que le produit s'éteigne. Veuillez le charger avant que la batterie ne soit complètement épuisée.

Le rouleau motorisé fonctionne à très grande vitesse, pour éviter d'endommager la surface de nettoyage, éviter de rester trop longtemps sur la même surface de nettoyage.

La brosse motorisée possède une sécurité anti-surchauffe, cette sécurité peut couper l'alimentation de la brosse lorsque celle-ci se bloque ou des cheveux s'enroulent autour. Dans ce cas, veuillez éteindre le produit, le débloquer et nettoyer la brosse. N'utilisez pas l'appareil avant qu'il refroidisse.

USAGE COMME ASPIRATEUR À MAIN

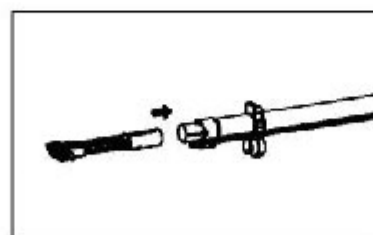
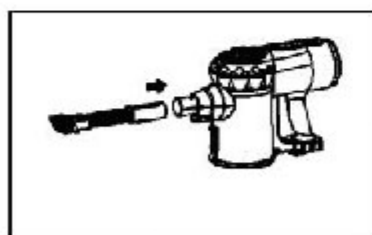
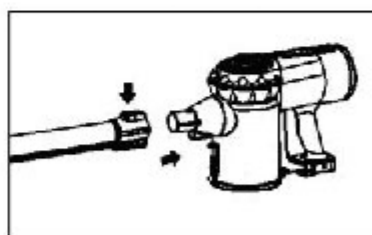

1. Appuyez sur le bouton de déverrouillage de l'aspirateur à main, retirez le tube de raccordement et la brosse motorisée et placez-les en lieu sûr.
2. Retirer la brosse motorisée et appliquer la brosse 2 en 1 à l'extrémité du tube (voir l'illustration ci-dessus)

NETTOYAGE ET ENTRETIEN

VIDANGE DU BAC À POUSSIÈRES

Attention :

Veillez à vider le bac à poussières avant que le niveau "MAX" soit atteint.

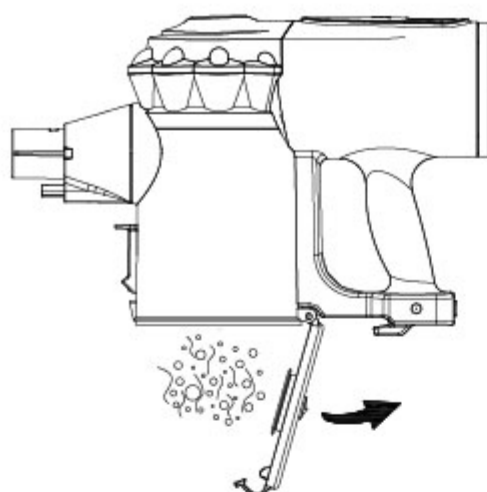
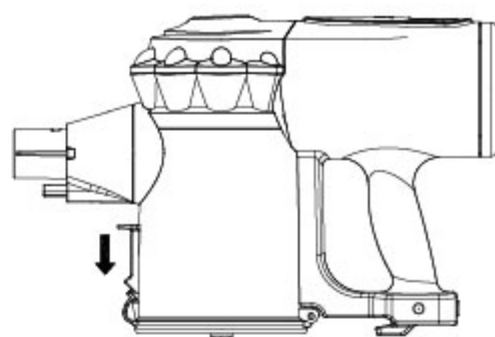

Éteignez l'appareil et retirez le tube raccordé, placez le bac au-dessus de la poubelle, poussez le bouton vers le bas comme la flèche l'indique sur l'illustration ci-dessus, enlevez et videz la poussière, puis refermez la poubelle.

NETTOYAGE DU FILTRE

Pour une performance optimale, nous vous suggérons de nettoyer le système de filtration après chaque 4 à 6 utilisations.

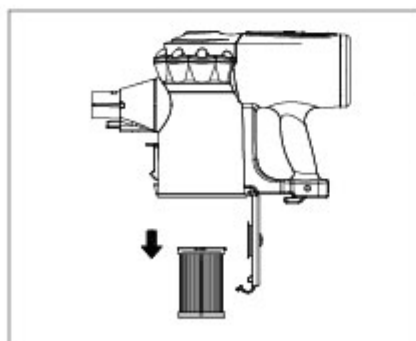
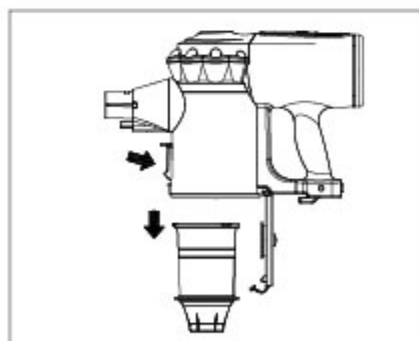

1. Coupez l'alimentation.
2. Appuyer sur le bouton au bas de l'aspirateur, ouvrir le fond et dévisser le capot protecteur du filtre. Saisissez le filtre HEPA et retirez-le.
3. Nettoyez le filtre HEPA, le capot protecteur du filtre ainsi que le bac à poussières. Assurez-vous que toutes les pièces soient correctement assemblées avant de le réutiliser. *Un système de filtrage mal assemblé réduit la puissance d'aspiration !

ATTENTION:

Le bac à poussières et le capot protecteur du filtre peuvent être lavés directement à l'eau. Pour nettoyer le filtre HEPA, il suffit de le retourner. Éviter de le laver à l'eau, à moins qu'il ne soit très sale. N'utilisez pas le filtre HEPA tant qu'il n'est pas complètement sec (un séchage naturel nécessite en général plus de 24 heures)

AVERTISSEMENT: NE PAS UTILISER LE PRODUIT SANS LE FILTRE HEPA ET LE CAPOT PROTECTEUR DU FILTRE

NETTOYAGE DE LA BROSSE MOTORISÉE

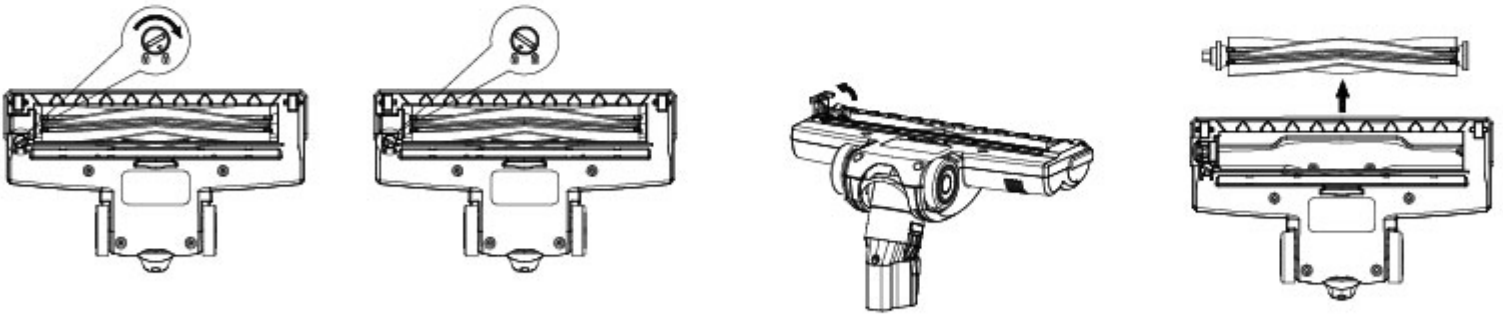

1. Coupez l'alimentation et libérez la brosse motorisée.
2. Tournez le bouton situé au bas de la brosse à l'aide d'une pièce de monnaie en position de déverrouillage.
3. Soulevez et retirez le rouleau.
4. Le long de la rainure du rouleau, coupez tous cheveux ou ce qui pourrait bloquer à l'aide de ciseaux et/ou de couteaux.
5. Une fois nettoyé, remplacez le rouleau et remettez le bouton en position verrouillé.

DÉBLOCAGE

Cet appareil possède une protection pouvant couper l'alimentation de la brosse et arrêtant son fonctionnement lorsque le canal d'air est bloqué. Veuillez éteindre l'appareil et débloquent la brosse ou le tube immédiatement.

Une fois débloquent, attendez que l'appareil se soit refroidi avant toute nouvelle utilisation.

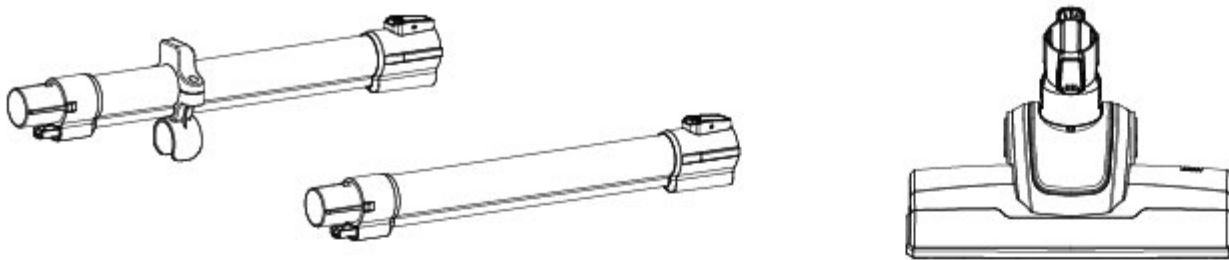

Merci de se référer à la partie "Nettoyage de la brosse motorisée" pour débloquent la brosse

Retirez la poussière bloquée à l'intérieur du ou des tubes en aluminium, vérifiez et videz-les, puis remettez-les en place.

ATTENTION:

Toujours utiliser la batterie et le chargeur d'origine

Ne pas utiliser la batterie à d'autres fins

DÉPANNAGE

Problème	Causes possibles	Résolution
L'appareil ne démarre pas	<ul style="list-style-type: none">● Batterie vide	<ul style="list-style-type: none">● Se reporter à la partie "Chargement de la batterie", changez la batterie
Pas d'aspiration ou une aspiration de faible puissance	<ul style="list-style-type: none">● Le bac à poussière est plein● Le filtre HEPA n'est pas correctement installé ou de la poussière bloque le filtre HEPA● la brosse et/ou les tubes sont bloqués	<ul style="list-style-type: none">● Retirez la poussière● Assemblez le filtre HEPA à nouveau ou nettoyez/remplacez le filtre HEPA● Se reporter à la partie "Déblocage", débloquez la brosse et/ou le tube
La brosse ne tourne pas	<ul style="list-style-type: none">● Le rouleau est bloqué, le système de protection anti-surchauffe est activé	<ul style="list-style-type: none">● Se reporter à la partie "Déblocage", débloquez la brosse
Le temps d'utilisation est court	<ul style="list-style-type: none">● Batterie non chargé à 100%● Batterie en fin de vie	<ul style="list-style-type: none">● Se reporter à la partie "Chargement de la batterie", chargez la batterie

AVERTISSEMENT : POUR RÉSOUDRE TOUS PROBLÈMES OU REMPLACER DES PIÈCES, VEUILLEZ TOUJOURS RECOURIR À DES PROFESSIONNELS QUALIFIÉS, TOUTE RÉPARATION NON AUTORISÉE N'EST PAS COUVERTE PAR LA GARANTIE.

GARANTIE LIMITÉ À 1 AN

MODALITÉS DE VOTRE GARANTIE D'UN AN DE VOTRE Akitas.

- La garantie Akitas prend effet à compter de la date d'achat.
- Tous les travaux seront effectués par Chelsea Company Limited ou ses agents autorisés.
- La réparation ou le remplacement de votre appareil Akitas en vertu de la garantie Akitas ne prolongera pas la durée de la garantie Akitas.

CE QUI EST COUVERT

- La réparation ou le remplacement de votre appareil Akitas, s'il est jugé défectueux en raison de matériaux défectueux, au niveau de la fabrication ou du fonctionnement dans les 1 ans suivant l'achat ou la livraison (si une pièce n'est plus disponible ou plus fabriquée, Akitas la remplacera par une pièce de rechange équivalente).
- Cette garantie Akitas n'est valable que si l'appareil est utilisé dans le pays où il a été vendu.

CE QUI N'EST PAS COUVERT

En vertu de votre garantie Akitas, Akitas ne sera pas responsable des coûts de réparation ou le remplacement d'un produit résultant :

- Dommages accidentels, défauts causés par une utilisation ou des soins négligents, mauvais usage, mauvais entretien, utilisation négligente ou manipulation de l'appareil Akitas qui n'est pas conforme au présent manuel d'utilisation d'Akitas.
- Utilisation de l'appareil Akitas à des fins autres qu'une utilisation normale dans le foyer ou la maison, dans le pays d'achat.
- Utilisation de pièces non assemblées ou installées conformément aux instructions d'Akitas.
- Utilisation de pièces et accessoires autres que ceux fabriqués ou recommandés par Akitas.
- Réparations ou modifications effectuées par des parties autres que Akitas ou ses agents autorisés.
- Les dommages causés par des sources externes comme le transport en commun, les conditions météorologiques, les pannes d'électricité ou les surtensions.
- Défaillances causées par des circonstances indépendantes de la volonté d'Akitas.

- Blocages – pour plus de détails sur la recherche et la suppression de blocages, se reporter à l'illustration et à la section « Dépannage » de ce manuel d'utilisation d'Akitas.
- Usure normale (ex. : fusible, barre de brosse, etc.).
- Utilisation de cet appareil sur des gravats, de la cendre et du plâtre.
- Décharge rapide de la batterie en raison de l'âge ou de l'utilisation de la batterie

MISE AU REBUT

Les produits Akitas sont fabriqués à partir de matériaux hautement recyclés. Veuillez jeter ce produit de manière responsable et recyclez-le dans un endroit adapté.

*Veuillez noter que toutes les pièces ne sont pas recyclables. Le recyclage des pièces est assujéti aux capacités des fournisseurs tiers.

Akitas

Aspirapolvere senza filo

Manuale d'istruzioni per l'uso

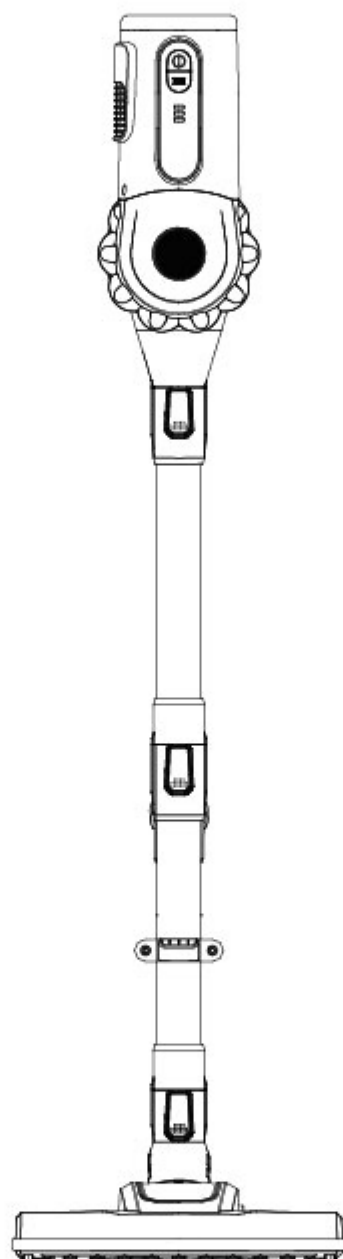

Modello: Akitas V8

INDICE

1. Attenzione
2. Illustrazione (Nome di ogni pezzo)
3. Parametri tecnici
4. Accessori
5. Manuale d'uso
 - 5.1 Montaggio
 - 5.2 Montaggio e caricatore della batteria
 - 5.3 Pulizia
 - 5.4 Utilizzo come aspirapolvere portatile
6. Pulizia e mantenimento
 - 6.1 Svuotare il serbatoio
 - 6.2 Pulire il sistema del serbatoio
 - 6.3 Pulire la bocchetta
 - 6.4 Disostruire
7. Risoluzione dei problemi
8. Servizio post vendita

ATTENZIONE

Leggere attentamente tutte le istruzioni di questo manuale prima di utilizzare per la prima volta l'apparecchio e gli accessori. Permetterà di usare l'aspirapolvere senza fili in maniera corretta. Questo manuale la proteggerà da lesioni corporali non necessarie e da un mal uso dello stesso.

- ① Questo prodotto è stato progettato per un uso domestico. Non è stato progettato per un uso commerciale.
- ② Nel momento in cui si apre la scatola, controllare attentamente che ogni pezzo risulti in ottime condizioni. Nel caso in cui un pezzo risulti mancante o danneggiato, non utilizzare il prodotto e contattare subito con il distributore o il venditore.
- ③ Conservare il manuale d'uso, la fattura, la scatola originale, etc per lo stoccaggio, un uso futuro o la riparazione.
- ④ Assicurarsi che la potenza locale (V) risulti essere compresa nell'intervallo della potenza indicata sul caricatore.
- ⑤ Il caricatore deve essere collegato su una superficie secca, non lo lasciare incustodito durante la carica.
- ⑥ Per scollegare il caricatore, non scollegarlo direttamente dal cavo. Inoltre bisogna tenerlo lontano da fonti di calore e non toccare con le mani bagnate.
- ⑦ Questo prodotto non è un gioco, tenere lontano dalla portata dei bambini. Porre attenzione quando i bambini giocano accanto a questo elettrodomestico.
- ⑧ Non usare mai questa aspirapolvere per aspirare liquidi, sostanze calde, sostanze molto fini (come: segatura, polvere di gesso, cemento, cenere, polvere di carbone), sostanze taglienti (vetro, graffette), sostanze pericolose (detergenti, solventi), sostanze chimiche (acidi), sostanze infiammabili (benzina, alcool), etc.
- ⑨ Si richiede di sconnettere l'aspirapolvere prima di pulirla. Utilizzare sempre un panno morbido e secco o leggermente umido. Non utilizzare alcool, benzene, etc..

- ⑩ Questo prodotto non si sostiene in piedi da solo, applicare il corpo dell'aspirapolvere al supporto.
- ⑪ Non immergere l'aspirapolvere nell'acqua, né lasciare l'elettrodomestico fuori di casa.
- ⑫ Assicurarsi che tutti i pezzi siano montati correttamente. Non utilizzare questo prodotto senza filtro e senza la copertura di rotazione del filtro.
- ⑬ Non provare a smontare la batteria. Non collocare la batteria su una superficie metallica o vicino a fonti di calore. Non mettere la batteria sul fuoco.
- ⑭ Non provare a smontare o riparare questo prodotto/il caricatore, contattare dei professionisti per qualunque riparazione o ricambio dei pezzi originali.
- ⑮ Prima di buttare il prodotto, assicurarsi che non si possa più utilizzare. La batteria deve essere tolta e differenziata nell'opportuno punto di riciclaggio.
- ⑯ Questo prodotto non deve essere utilizzato da bambini e da persone con capacità fisiche, sensoriali o mentali ridotte o con mancanza di esperienza e conoscenza; a meno che sia o sotto supervisione o dopo aver letto il manuale d'uso dell'aspirapolvere in maniera sicura e consapevole dei pericoli potenziali.
- ⑰ Questo prodotto non è per un uso né professionale né commerciale. Qualsiasi danno/conseguenza dovuto ad un uso inadatto o senza seguire il manuale d'uso, non è coperto dalla garanzia.

Illustrazione (Nome di ogni pezzo)

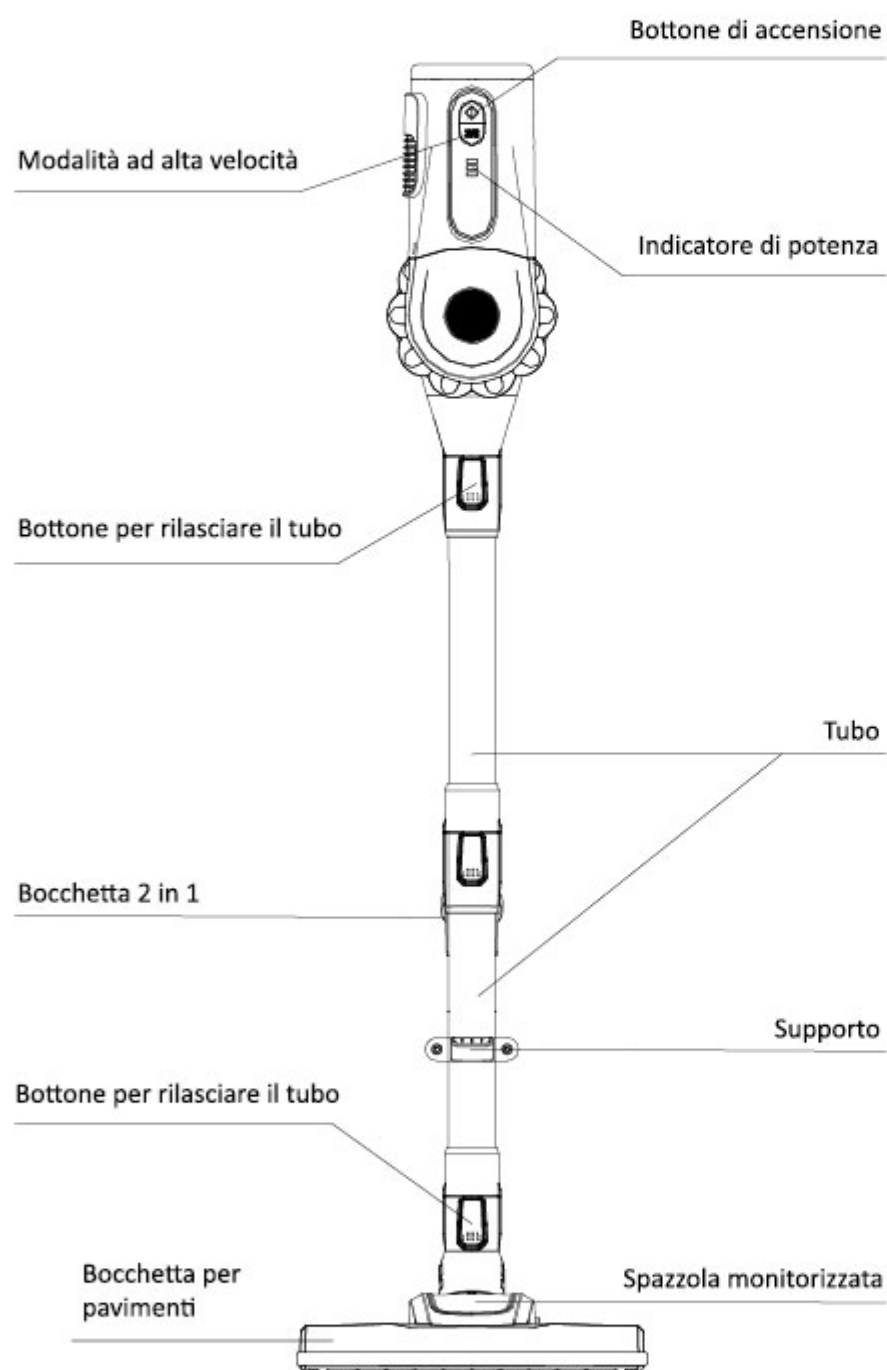
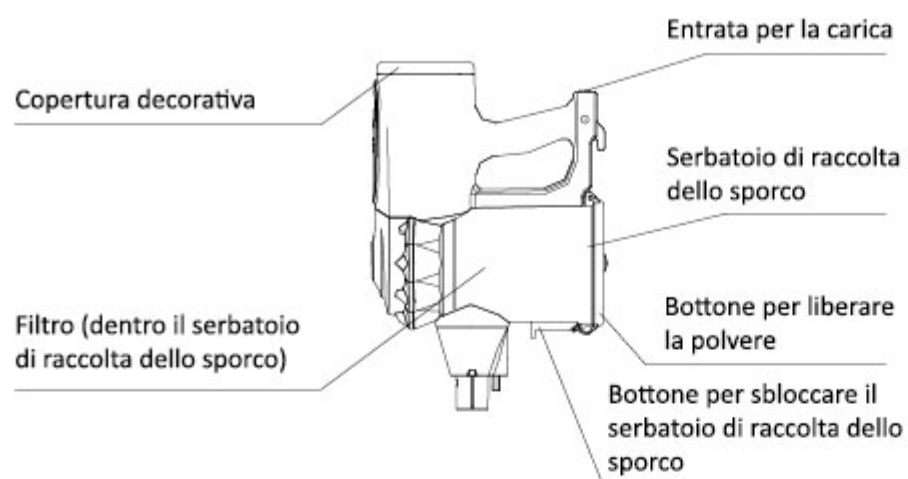

PARAMETRI TECNICI

Parametro di pulizia

Nome del modello: Handheld cordless VAC

Modello no. : AK V8

Voltaggio: 22.2V ---

Potenza : 150W Max.

Dimensione del prodotto: 1120*260*270MM

Peso netto: 2.25KG

Dimensione della scatola : 440*195*315MM

Parametro del caricatore

Uscita del caricatore : 26V—500mA

Entrata del caricatore :
100-240V~50/60Hz 0.5A

Voltaggio del caricatore: 100-240V

Parametri della batteria

Carica elettrica: Li-ion 2200mAh

Tempo lavorativo: 23-33 min

Tempo di carica: 4-5H

ACCESSORI

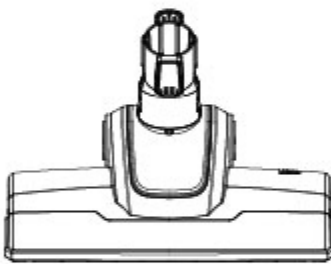

Bocchetta motorizzata

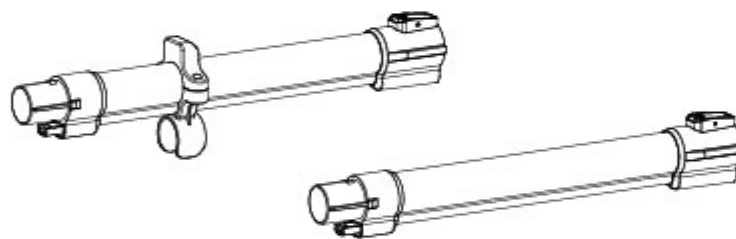

Tubo di connessione



Bocchetta 2 in 1

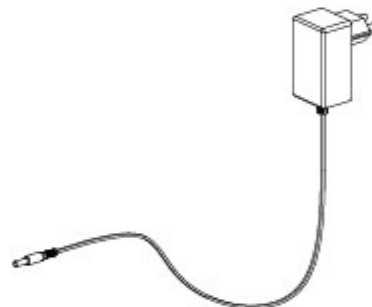

Caricatore

ISTRUZIONI DI MONTAGGIO

Leggere attentamente "ATTENZIONE" prima del montaggio:

Questo prodotto non si sostiene da solo, applicare il corpo dell'aspirapolvere nel supporto che è nel tubo della connessione.

MONTAGGIO DEL PRODOTTO

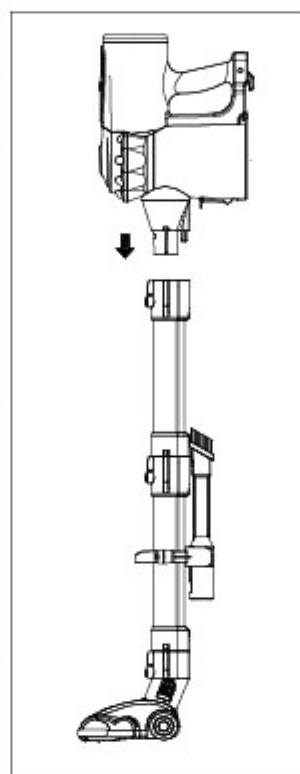
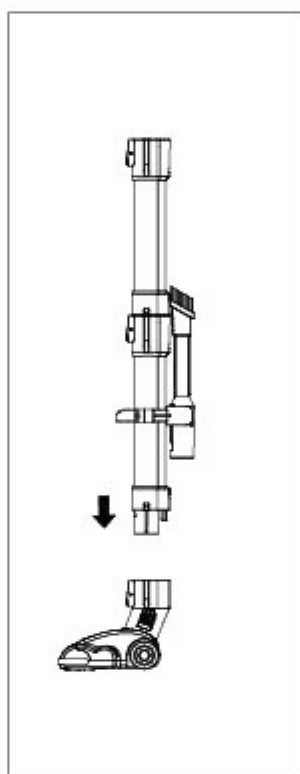
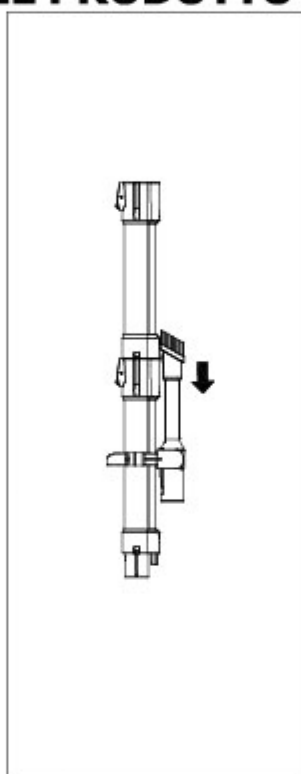
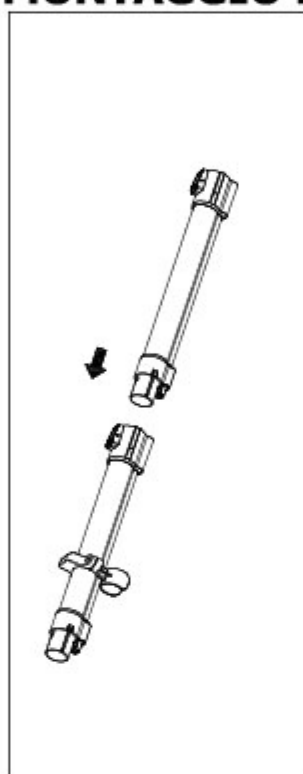

1. Collegare i due tubi.

2. Collocare la bocchetta 2 in 1 nel supporto del tubo.

3. Inserire l'insieme del tubo di alluminio con il connettore della spazzola elettrica, con la fibbia invertita.

4. Connettere il corpo del tubo.

Corpo dell'aspirapolvere collegato al supporto del tubo.

5. Come nell'immagine: scegliere un luogo adeguato per stoccare l'aspirapolvere (collocarla preferibilmente vicino alla presa).

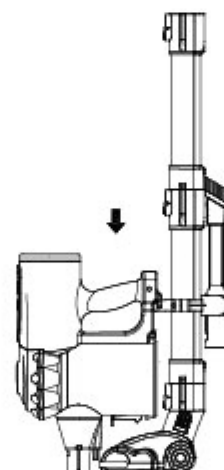
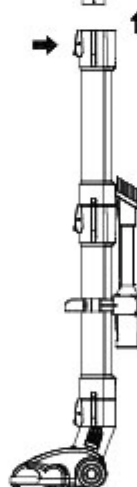

Carica e indicazioni



BATTERIA:

1. Collegare la spina di ricarica dell'adattatore di alimentazione alla porta di ricarica sul retro dell'aspirapolvere, quando è spento.
2. È necessario collegare il caricatore alla presa di corrente. Durante la carica, si accenderanno 3 luci lampeggianti che indicano che l'elettrodomestico è in carica. Al termine della carica, le 3 luci rimarranno accese per 3 minuti e poi si speneranno completamente.

ATTENZIONE: Non accendere l'aspirapolvere e non tentare di rimuovere la batteria durante la ricarica!

ATTENZIONE

La carica è consentita solo tra 0°C e 45°C, il surriscaldamento o il raffreddamento potrebbero prolungare il tempo di ricarica o addirittura danneggiare la batteria.

Il tempo di ricarica è di 4-5 ore. Caricare l'elettrodomestico completamente e utilizzarlo fino a quando la batteria non si è completamente scaricata. Eseguire questo processo da 1 a 3 volte dall'acquisto, in modo che la batteria si attivi completamente.

In caso di mancato utilizzo per lungo periodo, caricare e scaricare l'aspirapolvere una volta ogni 3 mesi.

UTILIZZO COME ASPIRAPOLVERE PORTATILE

Premere la spazzola motorizzata e inclinare il prodotto all'indietro. Accendere il prodotto e muoverlo avanti e indietro per iniziare a pulirlo (è possibile utilizzare solo 1 pezzo di tubo o 2 pezzi di tubi collegati).

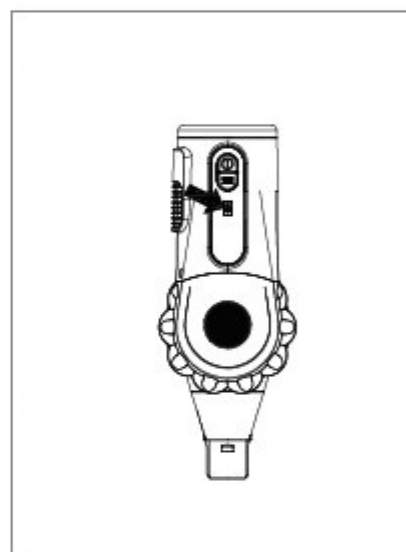
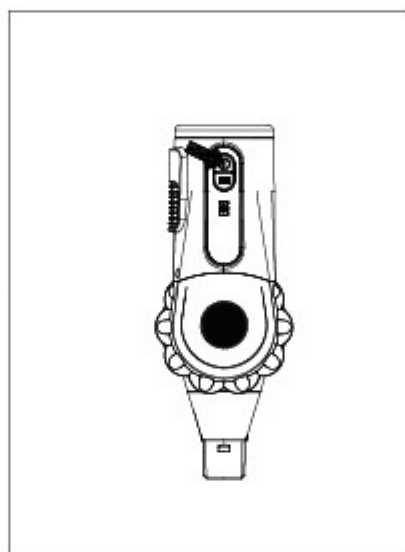
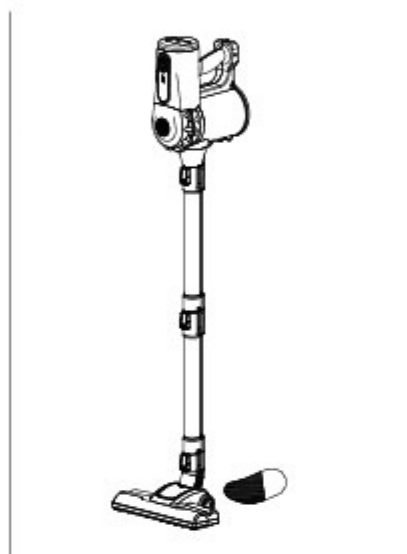

ATTENZIONE:

Premendo il pulsante di accensione, si avvierà la modalità "economica". Premendo il pulsante "Max" si avvierà la modalità ad alta velocità. Premendo nuovamente il pulsante di accensione, l'aspirapolvere si spegnerà.

Quando la batteria sta esaurendo la carica, la spia di alimentazione lampeggerà fino allo spegnimento dell'elettrodomestico stesso. Si prega di caricarlo in tempo.

La spazzola motorizzata ruota ad alta velocità, per evitare di danneggiare la superficie di pulizia, si consiglia di non rimanere nella stessa posizione un lungo periodo.

La bocchetta motorizzata ha una funzione di protezione dal surriscaldamento che può interrompere l'alimentazione della bocchetta quando si verifica un blocco o quando si verifica un'occlusione dovuta a capelli. Spegnerne il prodotto, sbloccarlo e pulire la bocchetta. Non utilizzare il prodotto fino a quando non si raffredda.

UTILIZZO COME ASPIRAPOLVERE PORTATILE

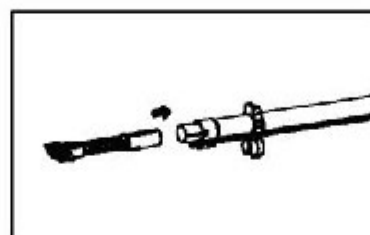
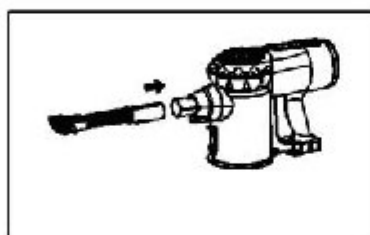
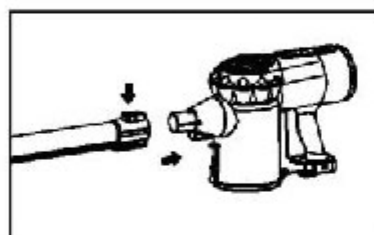

1. Premere il pulsante di rilascio dell'aspirapolvere portatile, rimuovere il tubo di collegamento e la spazzola per pavimenti e posizionarli in un posto sicuro.
2. Rimuovere la bocchetta motorizzata e applicare la bocchetta 2 in 1 all'estremità del tubo (vedere l'illustrazione qui sopra).

PULIZIA E MANTENIMENTO

SVUOTARE IL SERBATOIO DI RACCOLTA DELLO SPORCO

ATTENZIONE:

Svuotare la polvere prima di raggiungere il livello "MAX" nel serbatoio di raccolta dello

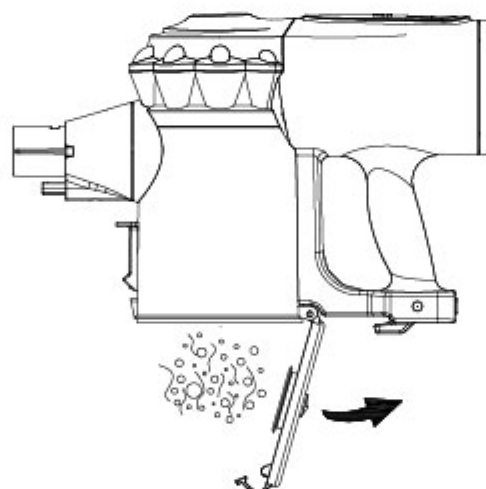
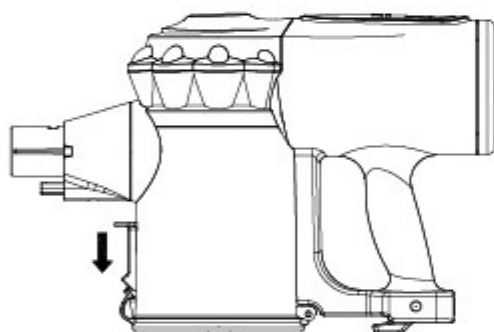

sporco.

Scollegare l'alimentazione e rimuovere il tubo dal corpo dell'aspirapolvere. Puntare il serbatoio della raccolta dello sporco verso il cestino, premere il pulsante verso il basso, come indicato dalla freccia nella figura qui sopra

riportata. Scuotere delicatamente il bidone della spazzatura per svuotare la polvere e, infine, chiudere il fondo del serbatoio.

PULIZIA DEL SISTEMA DI FILTRAZIONE

Per massimizzare le prestazioni di pulizia, si consiglia di pulire il sistema di filtrazione ogni 4-6 volte di utilizzo.

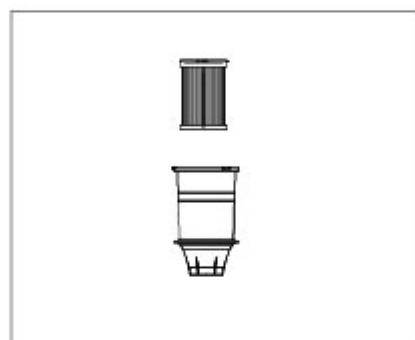
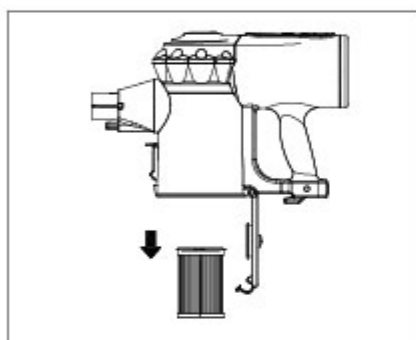
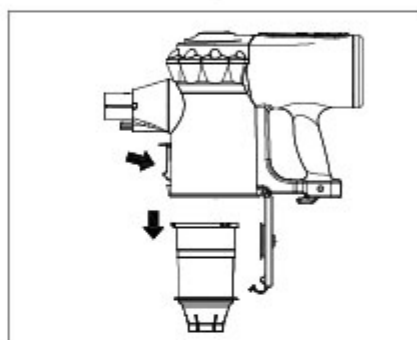

1. Spegnerne l'aspirapolvere.
2. Premere il pulsante inferiore dell'aspirapolvere, aprire la parte inferiore dell'elettrodomestico e svitare il coperchio dello schermo del filtro, arendere il filtro HEPA e rimuoverlo.
3. Pulire il filtro HEPA, il coperchio dello schermo del filtro e il serbatoio di raccolta dello sporco. Assicurarsi che tutte le parti siano state rimontate correttamente prima di riutilizzare l'aspirapolvere. *Il montaggio errato riduce la potenza di aspirazione

ATTENZIONE:

Il serbatoio di raccolta dello sporco e il sistema di filtrazione, possono essere lavati direttamente con acqua. Per pulire il filtro HEPA, è sufficiente girarlo e non essere lavato con acqua, a meno che non sia eccessivamente sporco. Non utilizzare il filtro HEPA fino a quando non è completamente asciutto (asciugatura naturale, più di 24 ore).

AVVERTENZA: NON UTILIZZARE IL PRODOTTO SENZA FILTRO e senza la coperta in maglia

Pulire la bocchetta

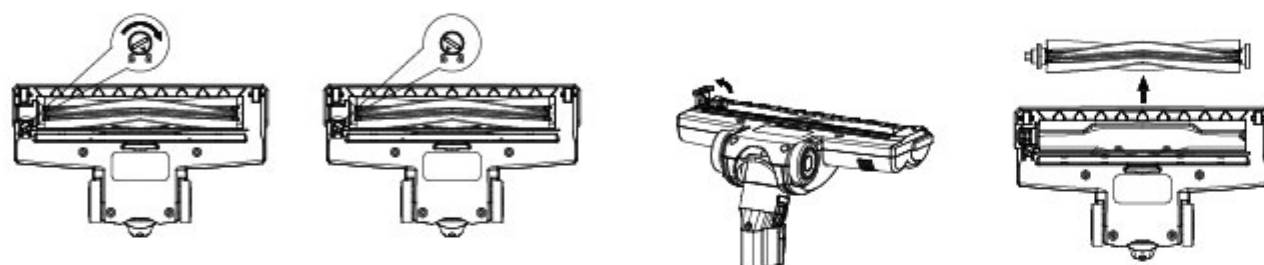

1. Sconnettere l'alimentazione e lasciare la bocchetta motorizzata.
2. Girare il bottone della parte inferiore della bocchetta con una moneta, fino ad arrivare alla posizione "sbloccare".
3. Sollevare il rullo e rimuoverlo.
4. Lungo la scanalatura del rullo, è possibile rimuovere gli elementi bloccanti come i capelli aggrovigliati, con delle forbici o con un coltello.
5. Riposizionare il rullo pulito e ruotare il pulsante nella posizione di "blocco".

DISOSTRUIRE

Questo prodotto ha una funzione di protezione che può interrompere l'alimentazione della bocchetta e smettere di funzionare nel caso in cui il canale dell'aria è bloccato. Spegner l'aspirapolvere e sbloccare immediatamente la bocchetta o il tubo.

Dopo averlo liberato l'aspirapolvere otturata, non utilizzare l'elettrodomestico fino al momento in cui non si raffredda.

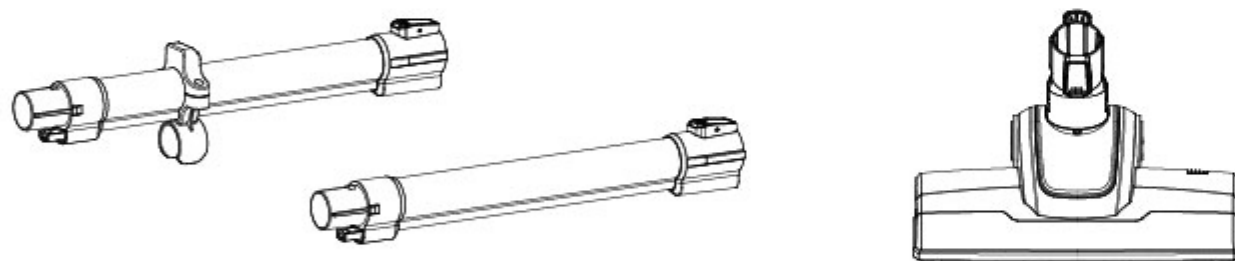

Fare riferimento al manuale d'istruzione "pulire la bocchetta" per sbloccare la bocchetta/tubo.

Rimuovere la polvere bloccata all'interno di vari tubi in alluminio, controllarli, pulirli e rimontarli.

ATTENZIONE:

Utilizzare la batteria originale e il caricabatterie originale.

Non utilizzare la batteria per altri scopi.

Risoluzione dei problemi

Problema	Possibili cause	Soluzioni
L'aspirapolvere non si accende	<ul style="list-style-type: none">● Batteria scarica	<ul style="list-style-type: none">● Caricare la batteria
Nessuna aspirazione o aspirazione debole	<ul style="list-style-type: none">● Il serbatoio della raccolta dello sporco è pieno di polvere● Il filtro HEPA non è montato correttamente o la polvere ha bloccato il filtro HEPA● La bocchetta e/o i tubi sono bloccati	<ul style="list-style-type: none">● Svuotare il serbatoio● Rimontare il filtro HEPA o pulire/sostituire il filtro HEPA.● Sbloccare la bocchetta o i tubi secondo le istruzioni
Il rullo della bocchetta non ruota	<ul style="list-style-type: none">● Rullo bloccato, la funzione di protezione funziona	<ul style="list-style-type: none">● Sbloccare la bocchetta secondo il manuale d'uso
Tempo d'uso limitato	<ul style="list-style-type: none">● La batteria non è completamente carica● Batteria obsoleta	<ul style="list-style-type: none">● Caricare la batteria secondo le istruzioni.

6. AVVERTENZA: PER RISOLVERE ALTRI PROBLEMI O SOSTITUIRE PARTI DELL'ASPIRAPOLVERE, SI PREGA DI RIVOLGERSI SEMPRE A PROFESSIONISTI SPECIALIZZATI. QUALSIASI RIPARAZIONE NON AUTORIZZATA NON È COPERTA DALLA GARANZIA

1-Garanzia limitata a 1 ano

TERMINI E CONDIZIONI DI GARANZIA DI 1 ANNO DI Akitas.

- La garanzia di Akitas entra in vigore a partire dalla data di acquisto.
- Tutte le riparazioni o cambi, saranno realizzati da Chelsea Company Limited o dai suoi agenti autorizzati.
- La riparazione o sostituzione dell'aspirapolvere Akitas sotto garanzia non prolungherà il periodo di garanzia Akitas.

CHE COSA COPRE LA GARANZIA?

- La riparazione o la sostituzione dell'aspirapolvere Akitas, in caso in cui venga trovata difettosa a causa di materiali, manodopera o malfunzionamento entro 1 anno dall'acquisto o consegna (se un pezzo non è più disponibile o fuori produzione, Akitas lo sostituirà con un pezzo di ricambio funzionale).
- La garanzia Akitas è valida solo se l'apparecchio è utilizzato nel paese in cui è stato acquistato.

CHE COSA NON COPRE LA GARANZIA?

In base alla garanzia di Akitas, Akitas non si considera responsabile dei costi di riparazione o sostituzione di un prodotto danneggiato a seguito di:

- Danni accidentali, difetti causati da un uso o cura negligente, uso inappropriato o manipolazione dell'apparecchio Akitas che non sia conforme a questo manuale d'uso di Akitas.
- L'uso dell'aspirapolvere Akitas per qualsiasi utilizzo non a fini di uso domestico nel paese di acquisto.
- L'uso di parti non montate o non installate secondo le istruzioni di Akitas.
- L'uso di parti e accessori diversi da quelli prodotti o raccomandati da Akitas.
- Le riparazioni o alterazioni effettuate da terzi, diversi da Akitas o dai suoi agenti autorizzati.
- Danni causati da fonti esterne quali il transito, il clima, le interruzioni di corrente o gli sbalzi di tensione.
- Errori causati da circostanze estranee ad Akitas.
- Ostruzione. Consultare le immagini e la sezione "Disostruzione" di questo manuale d'uso Akitas per sapere come evitare ed eliminare le ostruzioni.
- Usura (ad esempio fusibile, spazzola, ecc.).
- Uso dell'aspirapolvere su macerie, ceneri, gesso.

- Riduzione del tempo di carica della batteria a causa dell'usura o dovuta all'utilizzo.

Informazione sullo smaltimento

I prodotti Akitas sono fabbricati con materiali riciclabili di alta qualità. Si richiede di smaltire il prodotto in forma responsabile e provvedere al riciclaggio quando possibile.

*Bisogna tenere presente che non tutte le parti sono riciclabili. Il riciclaggio delle parti è responsabilità delle terzi parti.

Akitas

Draadloze handstofzuiger

Handleiding

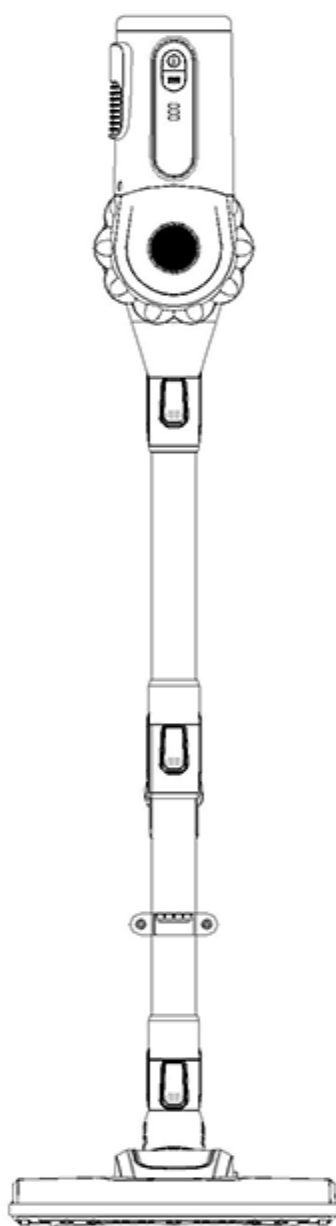

Model: Akitas V8

PAGES

1. Aandacht
2. Illustratie (onderdeelnaam)
3. Technische parameters
4. Bijgevoegde accessoires
5. Handleiding
 - 5.1 bijeenkomst
 - 5.2 Batterij monteren en opladen
 - 5.3 schoner
 - 5.4 Gebruikt als handstofzuiger
6. Reiniging en onderhoud
 - 6.1 Leeg het stof
 - 6.2 Reinig het vuilnisbakstelsysteem
 - 6.3 Reinig het mondstuk
 - 6.4 Deblokken
7. Probleemoplossing
8. De dienst na verkoop

AANDACHT

Om u te helpen dit product op de juiste manier te gebruiken en u te beschermen tegen onnodig lichamelijk letsel en verlies van eigendommen, dient u deze gebruiksaanwijzing aandachtig door te lezen voordat u het gebruikt.

- ① Dit product is alleen voor thuisgebruik; Het is niet voor commercieel gebruik!
- ② Controleer zorgvuldig of elk onderdeel in goede staat verkeert bij het openen van de doos, gebruik het product niet en neem onmiddellijk contact op met de dealer of service als er iets ontbreekt of kapot is
- ③ Bewaar de handleiding, garantiekaart, factuur, pakket enzovoort voor toekomstig gebruik of opslag of reparatie.
- ④ Zorg ervoor dat het lokale vermogen (V) binnen het vermogensbereik valt dat op de oplader wordt aangegeven
- ⑤ De oplader moet op een droge ondergrond worden geplaatst, laat deze tijdens het opladen niet onbeheerd achter
- ⑥ Houd de stekker vast in plaats van het snoer om de oplader uit het stopcontact te trekken, het snoer moet uit de buurt van warmtebronnen blijven, raak de oplader niet aan met natte handen
- ⑦ Dit product is geen speelgoed, bewaar dit product ver buiten het bereik van kinderen. Bijzondere aandacht moet worden besteed aan het spelen van kinderen
- ⑧ Gebruik dit product nooit voor het opzuigen van vloeistoffen, stoffen met hittedemperatuur, zeer fijne stoffen (bijv. zaagsel, gipspoeder, cement, as, koolstofpoeder), scherpe stoffen (bijv. glas, nietjes) en gevaarlijke stoffen (bijv. wasmiddel, oplosmiddelen), chemische stoffen (bijv. zuur), ontvlambare stoffen (benzine, alcohol), enz.
- ⑨ Schakel de stroom uit voordat u het product schoonmaakt, gebruik altijd een droge of licht natte, zachte doek, gebruik geen alcohol, benzeen, enz.

- ⑩ Dit product kan zichzelf niet verdragen, breng de behuizing van het product aan op de houder
- ⑪ Laat het product niet onderdompelen in het water, laat het product niet achter of gebruik het niet buitenshuis!
- ⑫ Zorg ervoor dat alle onderdelen correct zijn gemonteerd. Gebruik dit product niet zonder filtratie
- ⑬ Probeer de batterij niet uit elkaar te halen, plaats de batterij niet op een metalen oppervlak of in de buurt van warmtebronnen, plaats de batterij niet in vuur
- ⑭ Probeer deze producten/oplader niet zelf te demonteren of te repareren, bel professionals voor reparatie of vervanging met originele onderdelen/eenheid
- ⑮ Zorg ervoor dat producten niet meer kunnen worden gebruikt voordat u het weggooit, de batterij moet uit het product worden verwijderd voor verdere veilige verwijdering
- ⑯ Dit product mag niet worden gebruikt door personen (inclusief kinderen) met verminderde fysieke, zintuiglijke of mentale vermogens of gebrek aan ervaring en kennis, tenzij ze onder toezicht staan of instructies hebben gekregen over het veilige gebruik van het apparaat en de gevaren begrijpen.
- ⑰ Dit product is niet bedoeld voor professioneel en commercieel gebruik, eventuele schade/gevolgen veroorzaakt door oneigenlijk gebruik of gebruik zonder deze instructie op te volgen, vallen niet onder de garantie

Illustratie (ONDERDEELNAAM)

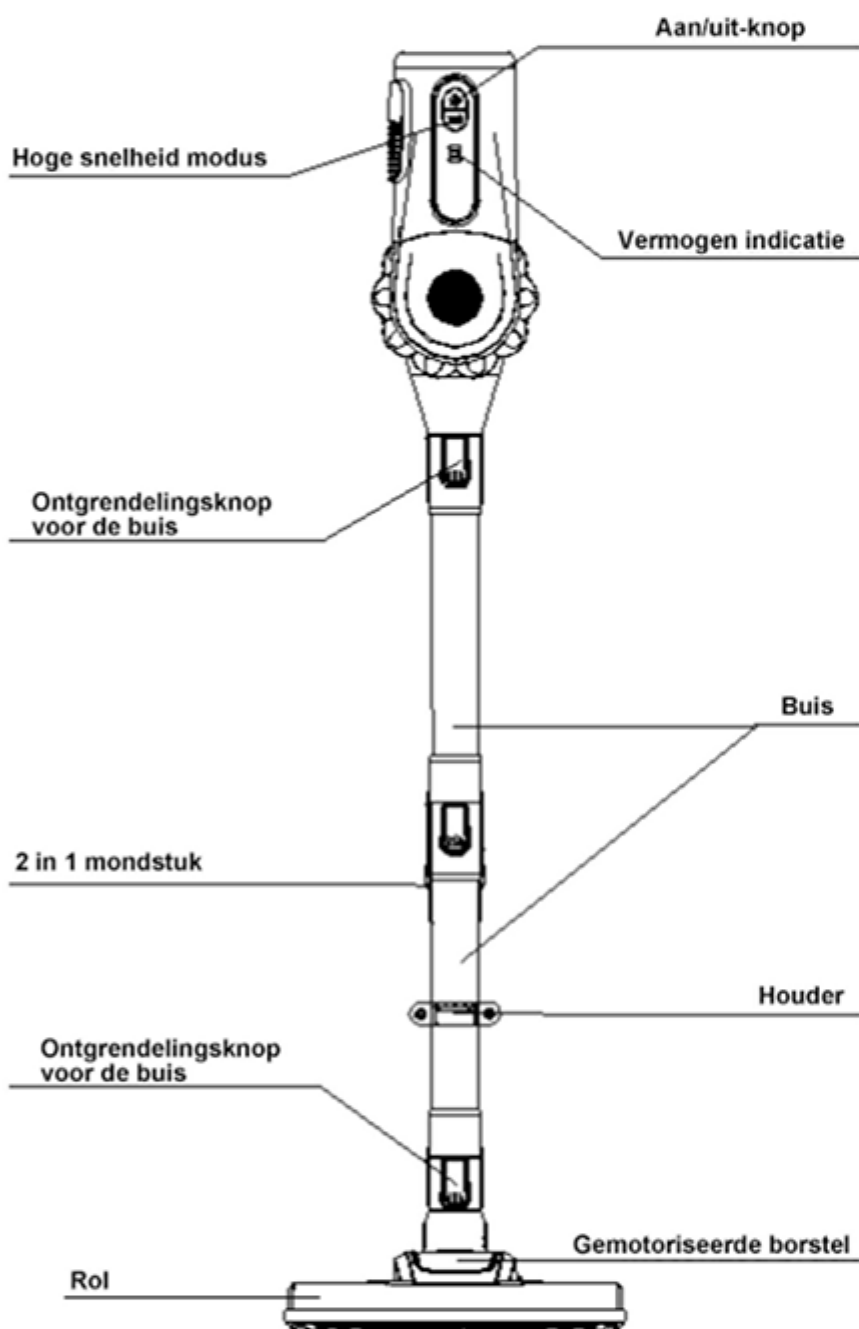
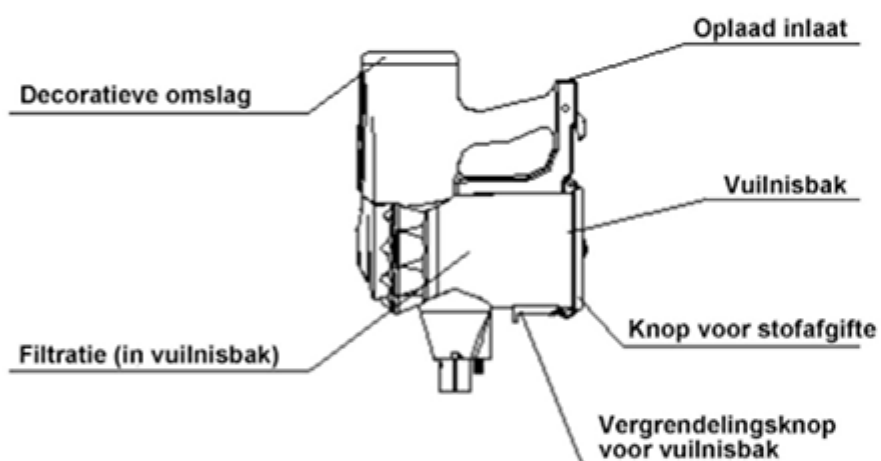

TECHNISCHE PARAMETERS

Schonere parameter

Parameter oplader

Modelnaam: Handbediende draadloze VAC Uitgang oplader: 26V---500mA

Modelnr : AK V8

Ingang oplader: 100-240V~50/60Hz 0.5A

Nominale spanning: 22.2V ---

Lader voltage : 100-240V

Nominaal vermogen : 150W Max Batterij Parameter

Grootte van het product: 1120*260*270MM Batterij: Li-ion 2200mAh

N.W. : 2.25KG

Werktijd : 23-33 min

Oplaadtijd : 4-5H

Grootte van de doos: 440*195*315MM

ACCESSOIRES

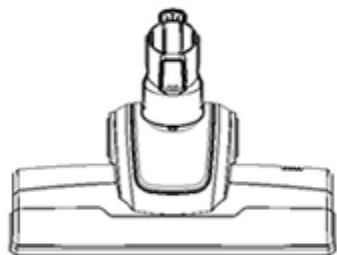

Gemotoriseerd mondstuk

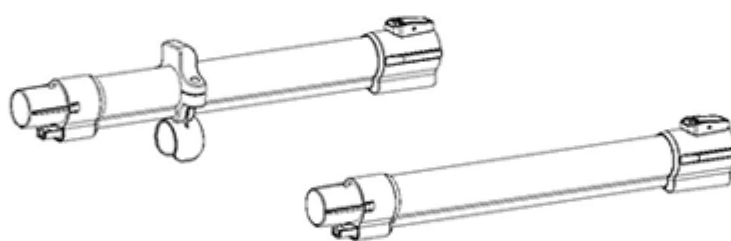

Verbindingsbuis



2 in 1 mondstuk

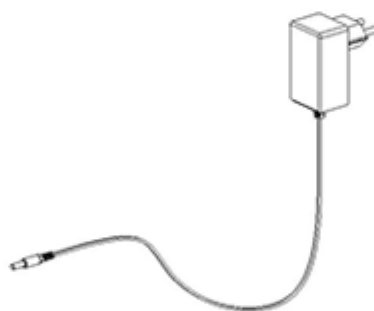

Lader

MONTAGE-INSTRUCTIE

Lees aandachtig "LET OP" voor montage:

Dit product kan zichzelf niet verdragen, breng het lichaamsdeel aan op de houder die zich op de verbindingsbuis bevindt

PRODUCT ASSEMBLAGE

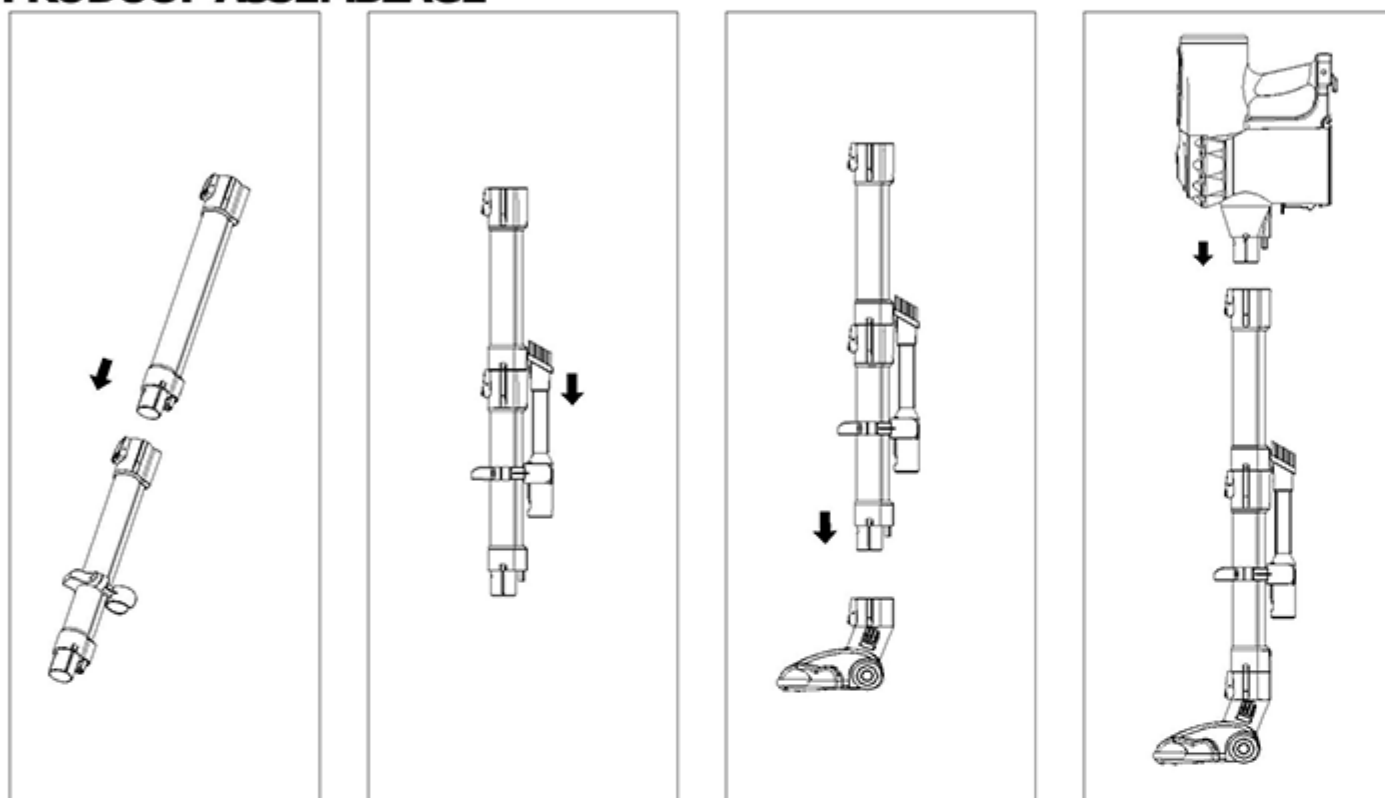

1. Sluit de twee buizen aan;
2. Plaats 2 in 1 mondstuk in de houder op de buis;
3. Plaats de aluminium buisconstructie in lijn met de elektrische borstelconnector, met de gesp omgekeerd;
4. Verbind het lichaam met de buis;

Schonere behuizing geplaatst in houder op buis

5. Hetzelfde als afbeelding: kies de juiste plaats om dit product op te slaan (plaats dicht bij stopcontact heeft de voorkeur).

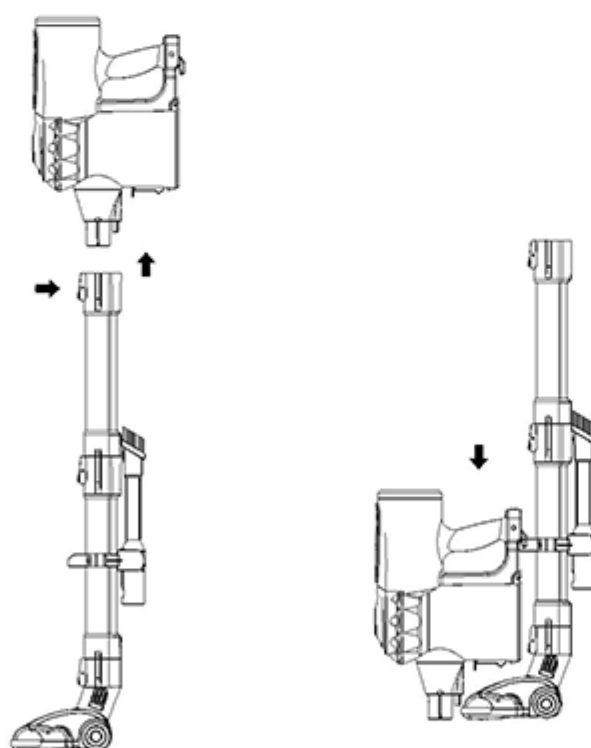

Opladen en indicatie



BATTERIJ OPLADEN:

1. Steek de oplaadstekker van de voedingsadapter in de oplaadpoort aan de achterkant van de stofzuiger wanneer deze is uitgeschakeld
2. Laad het stopcontact op, 3 oplaadlampjes knipperen tijdens het opladen. Wanneer het opladen is voltooid, blijven alle 3 de lampjes 3 minuten branden en daarna allemaal uit

WAARSCHUWING: Schakel het product niet in en probeer de batterij niet te verwijderen tijdens het opladen!

AANDACHT

Alleen binnen 00C--450C kan opladen worden toegestaan, oververhitting of te koude kan de oplaadtijd verlengen of zelfs de batterij beschadigen

Normaal opladen duurt 4-5 uur, laad het product volledig op en gebruik het product totdat de batterij volledig is ontladen gedurende 1-3 keer wanneer u het begint te gebruiken, zodat de batterij volledig kan worden geactiveerd.

Als dit product lange tijd niet wordt gebruikt, laad en ontlad dit product dan eens in de 3 maanden

GEBRUIKT ALS STEELSTOFZUIGER

Stap op de gemotoriseerde borstel en kantel het product naar achteren, schakel het product in en beweeg het heen en weer om uw reiniging te starten (u kunt alleen 1 stuk buis gebruiken of 2 stuks buizen die met elkaar zijn verbonden).

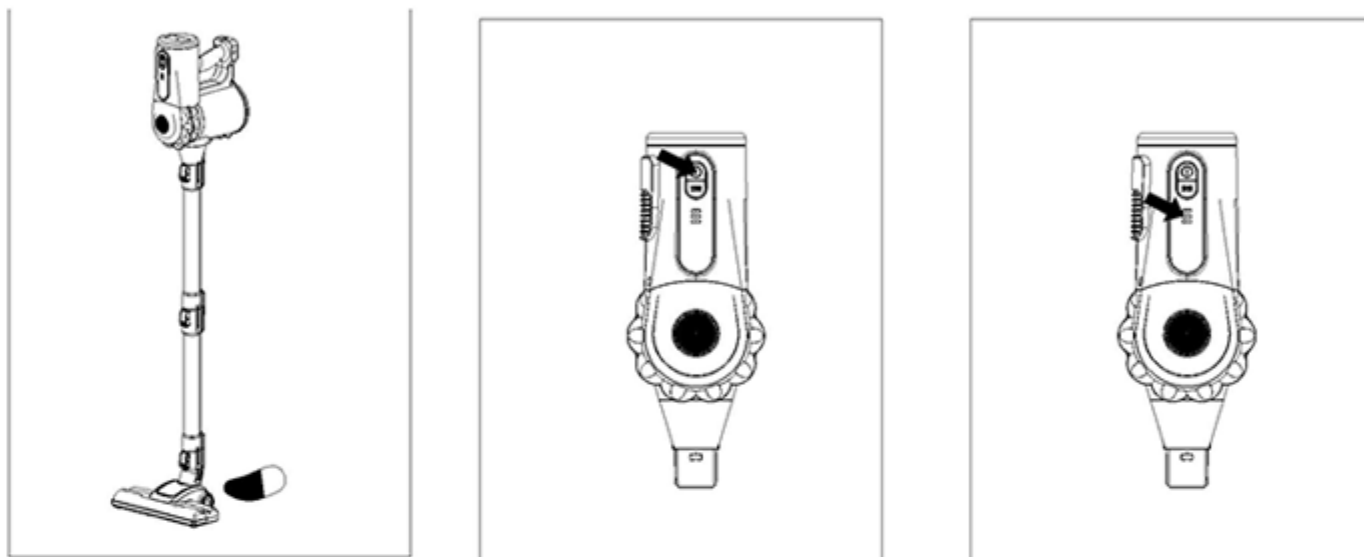

AANDACHT:

Door op de aan/uit-knop te drukken, start het de "zuinige" -modus. Als u op de knop "Max" drukt, is het de hogesnelheidsmodus. Als u nogmaals op de aan/uit-knop drukt, wordt het product uitgeschakeld.

Wanneer de batterij bijna leeg is, blijft het aan/uit-lampje op de behuizing knipperen totdat het product zichzelf uitschakelt. Gelieve op tijd op te laden.

De gemotoriseerde rol rolt met zeer hoge snelheid, om schade aan het reinigingsoppervlak te voorkomen, blijf niet te lang op dezelfde plek schoonmaken

Het gemotoriseerde mondstuk heeft een oververhittingsbeveiligingsfunctie die de stroom naar het mondstuk kan uitschakelen wanneer verstopping of zoals het rondraaien van het haar optreedt. Schakel het product uit, deblokkeer en reinig het mondstuk. Gebruik het product pas als het is afgekoeld.

GEBRUIKT ALS HANDSTOFZUIGER

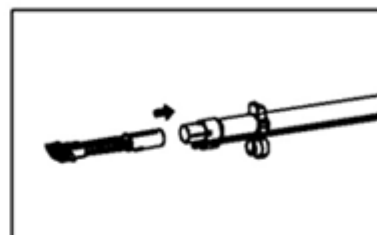
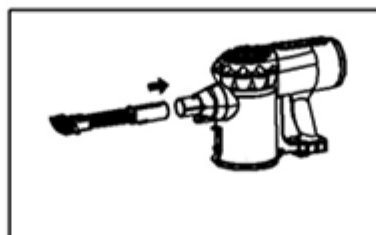
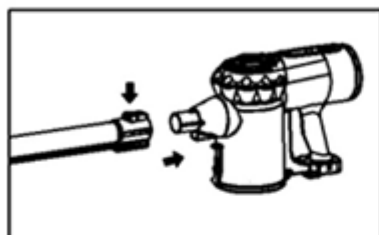

1. Druk op de ontgrendelingsknop op de handstofzuiger, trek de verbindingbuis en de vloerborstel eruit en plaats ze veilig
2. Verwijder het gemotoriseerde mondstuk en breng het 2-in-1 mondstuk aan op het uiteinde van de buis (zie bovenstaande afbeelding)

REINIGING EN ONDERHOUD

LEEG HET STOF

Aandacht:

Leeg het stof wanneer het het "MAX"-niveau in de vuilnisbak bereikt

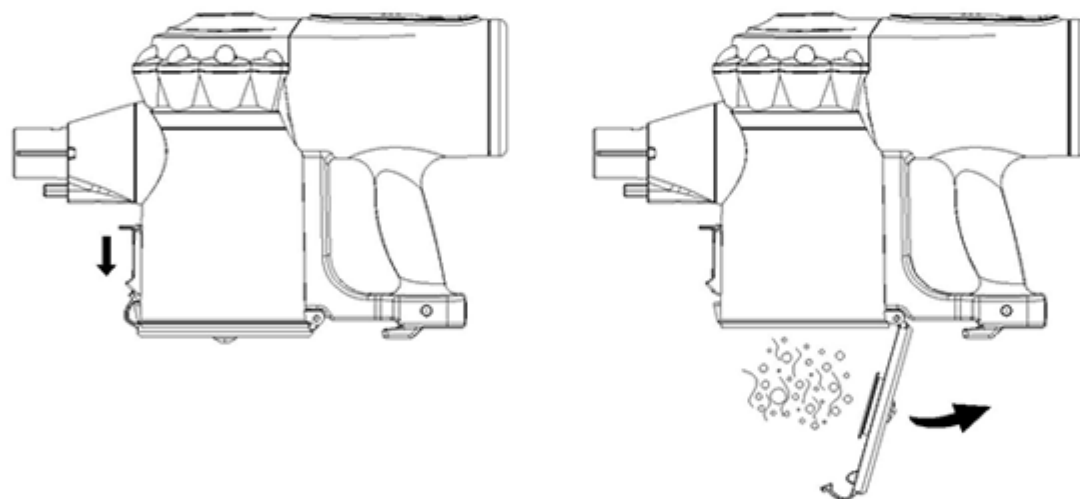

Schakel de stroom uit en verwijder de buis uit de behuizing van de reiniger, richt de vuilnisbak op de vuilnisbak, duw de knop naar beneden zoals de pijl aangeeft op bovenstaande afbeelding, zwaai voorzichtig met de vuilnisbak om het stof te legen en sluit vervolgens de bodem van de vuilnisbak terug

REINIG HET VUILNISBAKSYSTEEM

Om de reinigingsprestaties te maximaliseren, wordt aangeraden om het filtersysteem na elke 4-6 keer gebruik te reinigen

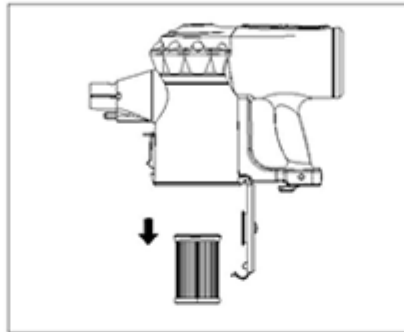
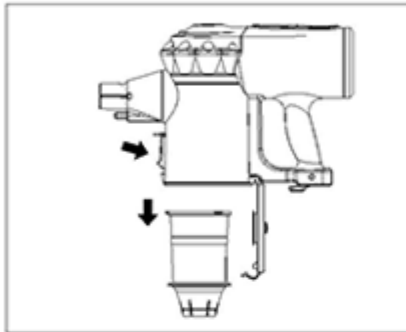

1. Schakel de stroom uit
2. Druk op de onderste knop van de stofzuiger, open de onderkant van de stofzuiger en schroef het filterschermdoeksel los. Pak de HEPA en neem hem mee
3. In het tweede centrifugefilter Hepa

Reinig de HEPA, het filtersysteem en de vuilnisbak. Zorg ervoor dat alle onderdelen correct zijn gemonteerd voordat u de volgende keer gaat gebruiken. * Verkeerde montage zou de zuigkracht verminderen!

AANDACHT:

Vuilnisbak en filtersysteem kunnen direct met water worden gewassen. Om de HEPA schoon te maken, draait u deze gewoon om en wast u de HEPA niet met water, tenzij deze erg vuil wordt. Gebruik HEPA pas als het helemaal droog is (natuurlijk droog meer dan 24 uur)

WAARSCHUWING: GEBRUIK HET PRODUCT NIET ZONDER FILTER EN FILTERSCHERMAFDEKKING

Reinig het gemotoriseerde mondstuk

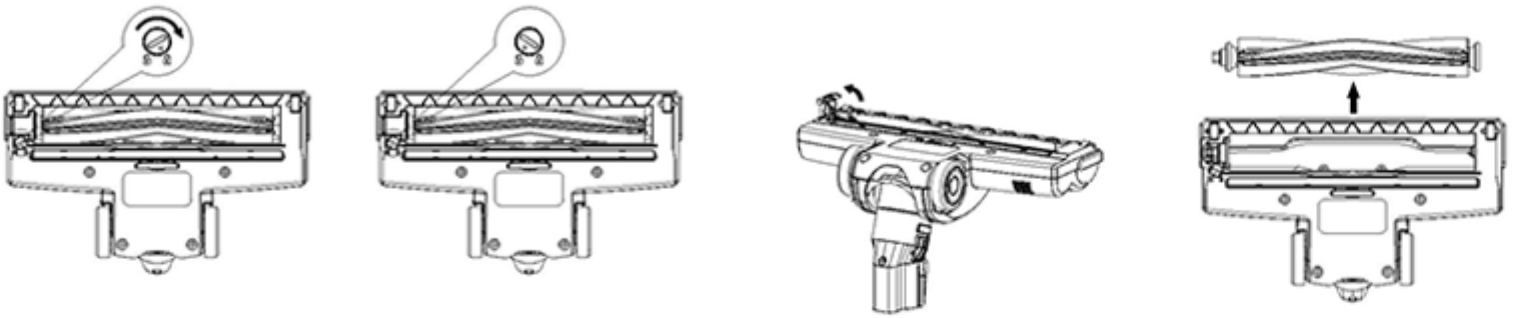

1. Schakel de stroom uit en laat het gemotoriseerde mondstuk los
2. Draai de knop aan de onderkant van het mondstuk met een muntstuk naar de "ontgrendel"-positie
3. Til de rol op en haal hem eruit
4. Knip langs de groef op de roller gedraaid haar of verstopping af met een schaar of mes
5. Plaats de gereinigde rol terug en draai de knop terug naar de "vergrendel"-stand

DEBLOKKEREN

Dit product heeft een beveiligingsfunctie die de stroom naar het mondstuk kan uitschakelen en kan stoppen met werken wanneer het luchtkanaal wordt geblokkeerd. Schakel het product uit en ontstop het mondstuk of de slang onmiddellijk.

Gebruik het product na het deblokkeren niet totdat het is afgekoeld

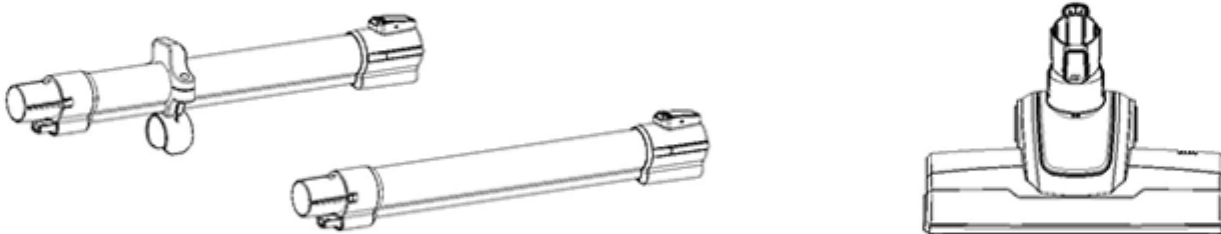

Raadpleeg de instructie "reinig het mondstuk" voor het ontstoppen van het mondstuk

Verwijder de geblokkeerde vreemde voorwerpen van de aluminium buisconstructie, controleer en bagger ze en vervang ze vervolgens

AANDACHT:

Moet originele accu en oplader gebruiken
Gebruik de accu niet voor andere doeleinden

PROBLEEMOPLOSSING

Probleem	Mogelijke oorzaken	Oplossen
Product kan niet starten	<ul style="list-style-type: none"> ● Geen stroom meer 	<ul style="list-style-type: none"> ● Laad de batterij op volgens de instructie "batterij opladen"
Geen zuigkracht of zwakke zuigkracht	<ul style="list-style-type: none"> ● Vuilnisbak zit vol stof ● HEPA is niet correct gemonteerd of stof blokkeert de HEPA ● Mondstuk en/of buizen geblokkeerd 	<ul style="list-style-type: none"> ● Leeg het stof ● Monteer de HEPA opnieuw of reinig/vervang de HEPA ● Verwijzend naar de instructie "deblokken", deblokkeer het mondstuk en/of de buis
Sproeierrol draait niet	<ul style="list-style-type: none"> ● Rol geblokkeerd, beveiligingsfunctie werkt 	<ul style="list-style-type: none"> ● Verwijzend naar de instructie "deblokken", deblokkeer het mondstuk
Kortere gebruikstijd	<ul style="list-style-type: none"> ● Batterij niet volledig opgeladen ● Veroudering van de batterij 	<ul style="list-style-type: none"> ● Laad de batterij op aan de hand van de instructie "Batterij opladen"

WAARSCHUWING: VOOR HET OPLOSSEN VAN ANDERE PROBLEMEN OF VERVANGING, NEEM ALTIJD UW TOEVLUCHT TOT GESPECIFICEERDE PROFESSIONALS, EVENTUELE ONGEORLOOFDE REPARATIES VALLEN NIET ONDER DE GARANTIE

1 jaar beperkte garantie

ALGEMENE VOORWAARDEN VAN UW Akita's 1 JAAR GARANTIE

- De Akita-garantie gaat in op de datum van aankoop.
- Alle werkzaamheden worden uitgevoerd door Chelsea Company Limited of hun geautoriseerde agenten.
- De reparatie of vervanging van uw Akita-apparaat onder de Akita-garantie verlengt de periode van de Akita-garantie niet.

WAT IS GEDEKT

- De reparatie of vervanging van uw Akita's apparaat, als het defect blijkt te zijn als gevolg van materiaal-, fabricage- of functiefouten binnen 1 jaar na aankoop of levering (als een onderdeel niet langer beschikbaar is of niet meer in productie is, zal Akitas het vervangen door een functioneel vervangend onderdeel).
- Deze Akita-garantie is alleen geldig als het apparaat wordt gebruikt in het land waar het is verkocht.

WAT IS NIET GEDEKT

Onder uw Akita's garantie is Akitas niet aansprakelijk voor kosten van reparatie of vervanging van een product die zijn opgelopen als gevolg van:

- Onopzettelijke schade, fouten veroorzaakt door nalatig gebruik of onderhoud, verkeerd gebruik, verwaarlozing, onzorgvuldige bediening of behandeling van het Akita-apparaat die niet in overeenstemming is met deze Akita-gebruiksaanwijzing.
- Gebruik van het Akita's apparaat voor andere doeleinden dan normaal thuisgebruik in het land van aankoop.
- Gebruik van onderdelen die niet zijn gemonteerd of geïnstalleerd in overeenstemming met de instructies van Akita's
- Gebruik van andere onderdelen en accessoires dan die welke door Akita's zijn geproduceerd of aanbevolen.
- Reparaties of wijzigingen die worden uitgevoerd door andere partijen dan Akita's of haar gemachtigde agenten.
- Schade door externe bronnen zoals transport, weer, stroomuitval of stroompieken.
- Storingen veroorzaakt door omstandigheden buiten de controle van Akitas.
- Blokkades - raadpleeg de afbeeldingen en het gedeelte 'Op zoek naar verstoppingen' in deze Akita's Gebruiksaanwijzing voor meer informatie over het opsporen en verwijderen van blokkades.
- Normale slijtage (bijv. zekering, borstelstang enz.).

- Gebruik van dit apparaat op puin, as, gips.
- Vermindering van de ontlaadtijd van de batterij als gevolg van de leeftijd of het gebruik van de batterij.

INFORMATIE OVER VERWIJDERING

Akita's producten zijn gemaakt van hoogwaardige recyclebare materialen. Gooi dit product op verantwoorde wijze weg en recycle waar mogelijk.

*Houd er rekening mee dat niet alle onderdelen recyclebaar zijn. Recycling van onderdelen is afhankelijk van de mogelijkheden van 3rd party leveranciers.

Chelsea Company Limited
Corylus, Buttons Way, Chalfont St
Giles, HP8 4BP, UK

